

# JVC

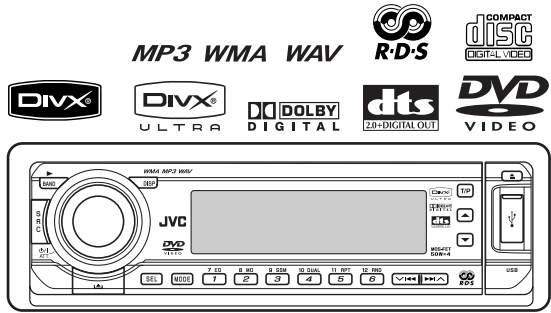

**DVD/CD RECEIVER**  
**DVD-/CD-RECEIVER**  
**RECEPTEUR DVD/CD**  
**DVD/CD-RECEIVER**

## KD-DV6202/KD-DV6201

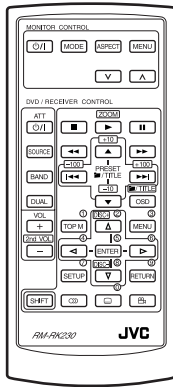
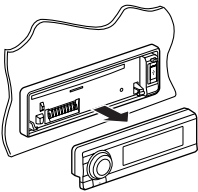

For canceling the display demonstration, see page 5.  
Zum Abbrechen der Displaydemonstration siehe Seite 5.  
Pour annuler la démonstration des affichages, référez-vous à la page 5.  
Zie bladzijde 5 voor het annuleren van de displaydemonstratie.

For installation and connections, refer to the separate manual.  
Für den Einbau und die Anschlüsse siehe das eigenständige Handbuch.  
Pour l'installation et les raccordements, se référer au manuel séparé.  
Bijzonderheden over de installatie en aansluiting van het apparaat vindt u in de desbetreffende handleiding.

## **INSTRUCTIONS**

**BEDIENUNGSANLEITUNG**  
**MANUEL D'INSTRUCTIONS**  
**GEBRUIKSAANWIJZING**

GET0378-001A  
[E]

ENGLISH

DEUTSCH

FRANÇAIS

NEDERLANDS

Thank you for purchasing a JVC product.

Please read all instructions carefully before operation, to ensure your complete understanding and to obtain the best possible performance from the unit.

**IMPORTANT FOR LASER PRODUCTS**

1. CLASS 1 LASER PRODUCT
2. **CAUTION:** Do not open the top cover. There are no user serviceable parts inside the unit; leave all servicing to qualified service personnel.
3. **CAUTION:** Visible and invisible laser radiation when open and interlock failed or defeated. Avoid direct exposure to beam.
4. REPRODUCTION OF LABEL: CAUTION LABEL, PLACED OUTSIDE THE UNIT.

<b>CAUTION:</b> Visible and invisible laser radiation when open and interlock failed or defeated. AVOID DIRECT EXPOSURE TO BEAM.	<b>ADVARSEL:</b> Synlig og usynlig laserstråling når maskinen er åpen eller interlocken fejler. Undgå direkte eksponering til stråling.	<b>WARNING:</b> Synlig og osynlig laserstråling når den åpnes og spærren er urkoppplad. Betrakta ej strålen.	<b>VARO:</b> Avallaaessa ja suojalukitus ohitettuna tai viallisena olet alttina näkyvälle ja näkymättömälle laser säteilylle. Vältä säteen kohdistumista suoraan iksesi. (Y)
--	---	--	--

This product incorporates copyright protection technology that is protected by U.S. patents and other intellectual property rights. Use of this copyright protection technology must be authorized by Macrovision, and is intended for home and other limited viewing uses only unless otherwise authorized by Macrovision. Reverse engineering or disassembly is prohibited.

**How to reset your unit**

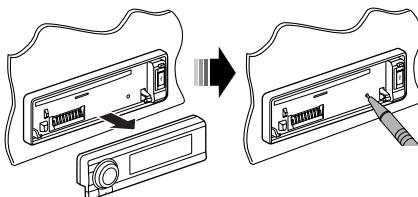

- Your preset adjustments will also be erased.

**How to use functions mode**

If you press MODE, the unit goes into functions mode, then the number buttons and ▲/▼ buttons work as different function buttons.

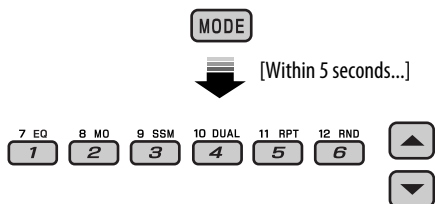

**How to forcibly eject a disc**

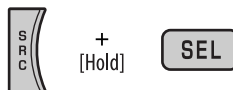

“PLEASE” and “EJECT” appear alternately on the display.

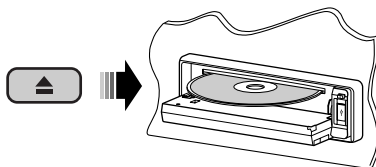

- If this does not work, reset your unit.
- Be careful not to drop the disc when it ejects.

**WARNINGS:**  
To prevent accidents and damage

- **DO NOT** install any unit in locations where;
  - it may obstruct the steering wheel and gearshift lever operations.
  - it may obstruct the operation of safety devices such as air bags.
  - it may obstruct visibility.
- **DO NOT** operate the unit while driving.
- If you need to operate the unit while driving, be sure to look ahead carefully.
- The driver must not watch the monitor while driving.  
If the parking brake is not engaged, "DRIVER MUST NOT WATCH THE MONITOR WHILE DRIVING." appears on the monitor, and no playback picture will be shown.
  - This warning appears only when the parking brake wire is connected to the parking brake system built in the car (refer to the Installation/Connection Manual).

For security reasons, a numbered ID card is provided with this unit, and the same ID number is imprinted on the unit's chassis. Keep the card in a safe place, as it will help the authorities to identify your unit if stolen.

**For safety...**

- Do not raise the volume level too much, as this will block outside sounds, making driving dangerous.
- Stop the car before performing any complicated operations.

**Temperature inside the car...**

If you have parked the car for a long time in hot or cold weather, wait until the temperature in the car becomes normal before operating the unit.

**CONTENTS**

*Introduction* ..... 4

■ **OPERATIONS**

*Basic operations*

- *Control panel*..... 6
- *Remote controller (RM-RK230)* ..... 7

*Listening to the radio* ..... 10

*Searching for FM RDS programmes*

- *PTY Search* ..... 11

*Disc operations*..... 13

■ **EXTERNAL DEVICES**

*Listening to the USB memory*..... 21

*Listening to the CD changer* ..... 22

*Listening to the DAB tuner* ..... 23

*Listening to the iPod®/D. player* ..... 24

*Listening to the other external components*..... 25

*Dual Zone operations* ..... 26

■ **SETTINGS**

*Selecting a preset sound mode*..... 27

*General settings — PSM* ..... 28

*Disc setup menu*..... 31

*Assigning names to the sources*..... 33

*Maintenance* ..... 34

*More about this unit* ..... 35

*Troubleshooting* ..... 40

*Specifications* ..... 44

# Introduction

Disc type	Recording format, file type, etc	Playable
DVD	DVD-Video	✓OK
	DVD-Audio	✗NO
	DVD-ROM	✗NO
DVD Recordable/Rewritable (DVD-R*1/-RW, +R/+RW*2)	DVD-Video	✓OK
	DivX Video	✓OK
	MPEG-1/MPEG-2 Video	✓OK
	MP3/WMA/WAV	✓OK
	JPEG	✗NO
	DVD-VR, +VR	✗NO
DVD-RAM	All	✗NO
Dual Disc	DVD side	✓OK
	Non-DVD side	✗NO
CD/VCD	Audio CD (CD-DA), DTS-CD	✓OK
	VCD (Video CD)	✓OK
	CD-Text	✓OK
	CD-ROM	✗NO
	CD-I (CD-I Ready)	✗NO
CD Recordable/Rewritable (CD-R/-RW) • Compliant to ISO 9660 level 1, level 2, Romeo, Joliet	CD-DA, DTS-CD	✓OK
	DivX Video, VCD (Video CD)	✓OK
	MPEG-1/MPEG-2 Video	✓OK
	MP3/WMA/WAV	✓OK
	JPEG	✗NO

\*1 DVD-R recorded in multi-border format is also playable (except for dual layer discs).

\*2 It is possible to play back finalized +R/+RW (Video mode only) discs. However, the use of +R double layer disc on this unit is not recommended.

## Caution for DualDisc playback

The Non-DVD side of a “DualDisc” does not comply with the “Compact Disc Digital Audio” standard. Therefore, the use of Non-DVD side of a DualDisc on this product may not be recommended.

## Caution on volume setting

Discs produce very little noise compared with other sources. Lower the volume before playing a disc to avoid damaging the speakers by the sudden increase of the output level.

### Note on Region Code:

DVD players and DVD-Video discs have their own Region Code numbers. This unit can only play back DVD discs whose Region Code numbers include “2.”



**If you insert a DVD-Video disc of an incorrect Region Code**

“REGION CODE ERROR!” appears on the monitor.

**Before operating the unit — Cancel the display demonstration and set the clock**

• See also page 29.

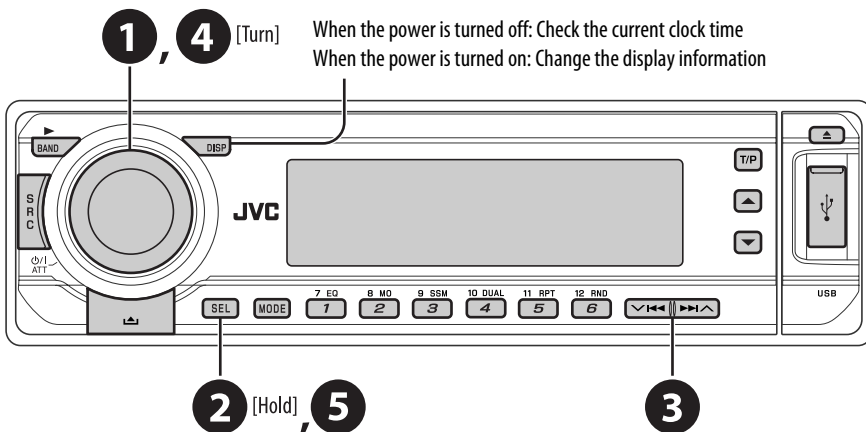

- 1** Turn on the power.
- 2** Enter the PSM settings.
- 3** ⇒ **4** **Cancel the display demonstrations**  
Select “DEMO,” then “DEMO OFF.”

**Set the clock**

Select “CLOCK H” (hour), then adjust the hour.  
 Select “CLOCK M” (minute), then adjust the minute.  
 Select “24H/12H,” then “24H” (hour) or “12H” (hour).

- 5** Finish the procedure.

**How to detach/attach the control panel**

Detaching...

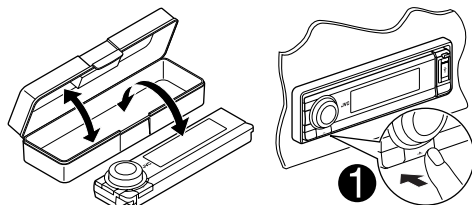

Attaching...

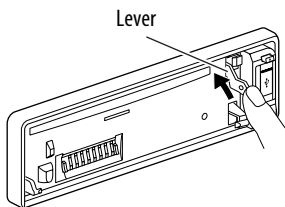
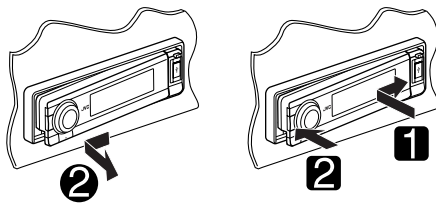

**CAUTION:**

The lever comes out if you pressed the ▲ button while the panel is detached. If this happens, push the lever back into lock position before attaching the panel.

# Basic operations — Control panel

## Select the source.

FM/AM → DAB\* → DISC\* → USB\* →  
 CD-CH\*/IPOD\*/D.PLAYER\* (or EXT IN) → LINE IN →  
 (back to the beginning)

\* You cannot select these sources if they are not ready.

- Turn on the power.
- Turn off the power [Hold].
- Attenuate the sound (if the power is on).
- Volume control [Turn]

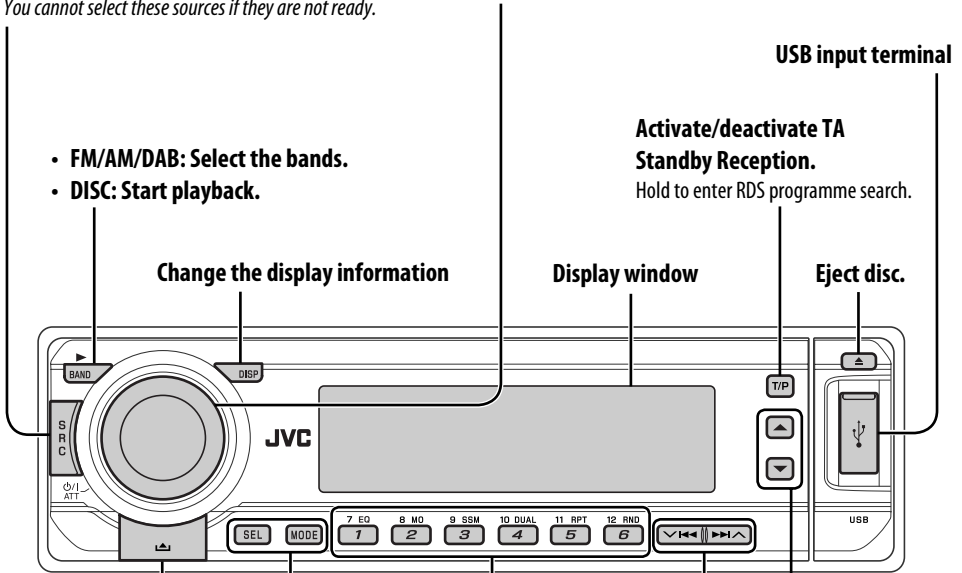

- FM/AM/DAB: Select the bands.
- DISC: Start playback.

**Activate/deactivate TA Standby Reception.**  
 Hold to enter RDS programme search.

**Change the display information**

**Display window**

**Eject disc.**

**Detach the panel.**

- FM/AM/DAB: Select preset station/service.
- DISC: Select chapter/title/folder/track/disc (for CD changer).

- FM/AM/DAB: Search for station/service.
- DISC: Select chapter/track.
- IPOD/D.PLAYER: Select track.

- DISC: Select title/folder.
- IPOD/D.PLAYER: Enter the main menu/Pause or stop playback/Confirm selection.
- DAB: Select service.

**SEL**

### Adjust the sound mode.

Hold to enter the PSM settings.

**MODE**

### Enter functions mode.

Press MODE, then one of the following buttons (within 5 seconds)...

- EQ:** Select the sound mode.
- MO:** Turn on/off monaural reception.
- SSM:** Automatic station presetting.
- DUAL:** Activate/deactivate Dual Zone.
- RPT:** Select repeat play.
- RND:** Select random play.
- ▲/▼:** Skip 10 chapters/tracks.

## Display window

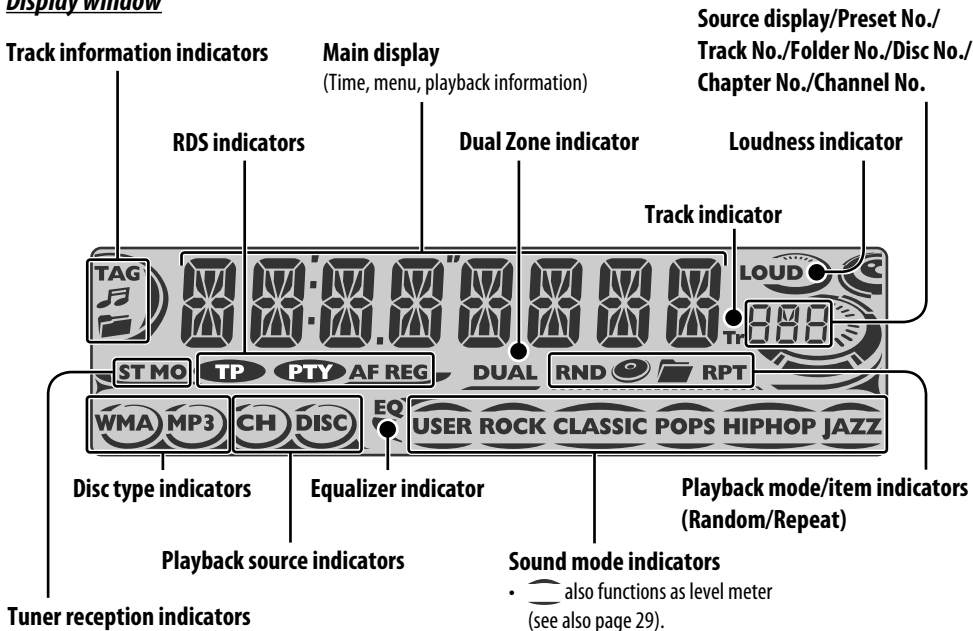

## Basic operations — Remote controller (RM-RK230)

### Installing the lithium coin battery (CR2025)

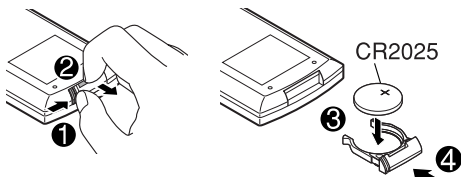

### Before using the remote controller:

- Aim the remote controller directly at the remote sensor on the unit.
- DO NOT expose the remote sensor to bright light (direct sunlight or artificial lighting).

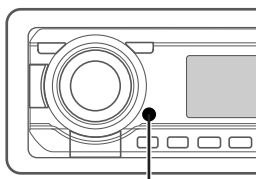

Remote sensor

### Warning: To prevent accidents and damage

- Do not install any battery other than CR2025 or its equivalent.
- Store the battery in a place where children cannot reach.
- Do not recharge, short, disassemble, heat the battery, or dispose of it in a fire.
- Do not leave the battery with other metallic materials.
- Do not poke the battery with tweezers or similar tools.
- Wrap the battery with tape and insulate when throwing away or saving it.

The unit is equipped with the steering wheel remote control function.

- See the Installation/Connection Manual (separate volume) for connection.

Continued on the next page

**IMPORTANT:**

If Dual Zone is activated (see page 26), the remote controller only functions for operating the DVD/CD player.

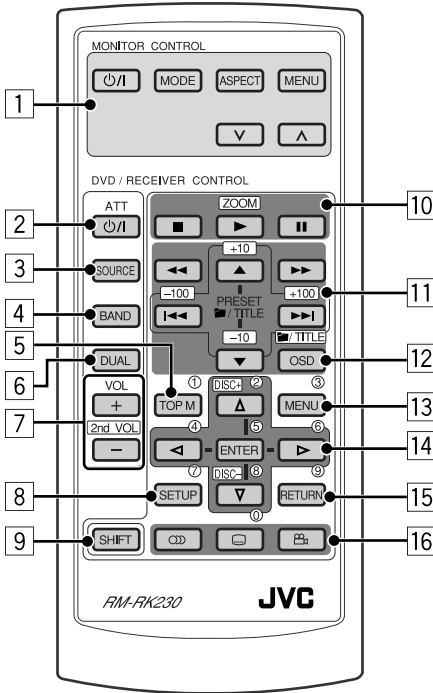

**MONITOR CONTROL**

- 1 Monitor control buttons
  - Used for a JVC monitor—KV-MR9010, KV-MH6510, KV-M706, or KV-M705.

**DVD/RECEIVER CONTROL**

- 2 Turns on/off the power.
  - Attenuates the sound if the power is on.
- 3 Selects the source.
- 4 Selects the FM/AM/DAB bands.
- 5\*1
  - DVD-Video/DivX: Shows disc menu.
  - VCD: Starts PBC playback.
- 6 Activates or deactivates Dual Zone.

- 7 Adjusts the volume level.
  - Also function as 2nd VOL when pressed with SHIFT button (see page 26).
- 8\*1 Enters disc setup menu.
- 9 SHIFT button
- 10
  - (stop), ► (play), || (pause)
  - ► (play) also function as ZOOM button when pressed with SHIFT button (see page 16).
  - Not applicable for CD changer/iPod/D. player operations.

- 11\*2 **For advanced disc operations:**
  - ■/TITLE ▲ / ▼  
DVD-Video: Selects the titles.  
DivX/MPEG Video/MP3/WMA/WAV: Selects the folders if included.
  - ◀◀ / ▶▶: Reverse skip/forward skip.
  - ◀◀◀ / ▶▶▶: Reverse search/forward search.

**For FM/AM tuner operations:**

- PRESET ▲ / ▼  
Changes the preset stations.
- ◀◀ / ▶▶  
Searches for the stations.

**For DAB tuner operations:**

- PRESET ▲ / ▼  
Changes the preset services.
- ◀◀ / ▶▶  
Changes the service if pressed briefly.  
Searches ensembles if pressed and held.

**For Apple iPod®/JVC D. player operations:**

- ▲ / ▼  
▼: Pauses/stops or resumes playback.  
▲: Enters the main menu.  
(Now ▲/▼/◀◀ / ▶▶ work as the menu selecting buttons.)\*3
- ◀◀ / ▶▶ (in menu selecting mode)
  - Selects an item if pressed briefly.  
(Then, press ▼ to confirm the selection.)
  - Skips 10 items at a time if pressed and held.
- ◀◀◀ / ▶▶▶  
Press: Reverse skip/forward skip.  
Hold: Reverse search/forward search.



- 12 • Shows the on-screen bar.
- Also function as the /TITILE button when pressed with SHIFT button (see pages 15 and 16).
- 13\*1 • DVD-Video/DivX: Shows disc menu.
- VCD: Starts PBC playback.
- 14\*1 • Makes selection/settings.
- <1 / >1: DivX: Searches for index during play.
- DISC +/- buttons: Changes discs when the source is "CD-CH."
- 15\*1 RETURN button
- 16 • DVD-Video: Selects audio language (Ⓞ), subtitles (Ⓞ), angle (Ⓞ).
- DivX: Selects audio language (Ⓞ), subtitles (Ⓞ).
- VCD: Selects audio channel (Ⓞ).

\*1 Functions as number buttons when pressed with SHIFT button.

- FM/AM/DAB: Selects preset stations/services.

- DISC: Selects chapter/title/folder/track.

\*2 Functions as +10/-10/+100/-100 buttons when pressed with SHIFT button.

\*3 ▲ : Returns to the previous menu.

▼ : Confirms the selection.

### How to select a number

To select a number from 0 – 9:

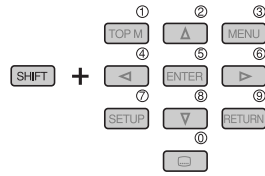

To select a number greater than 9:

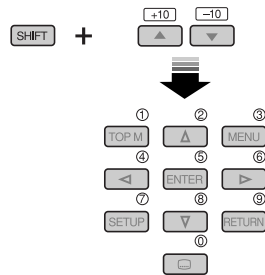

To select a number greater than 99 (for searching DivX/MPEG Video/MP3/WMA/WAV tracks):

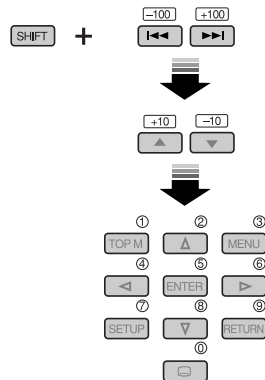

# Listening to the radio

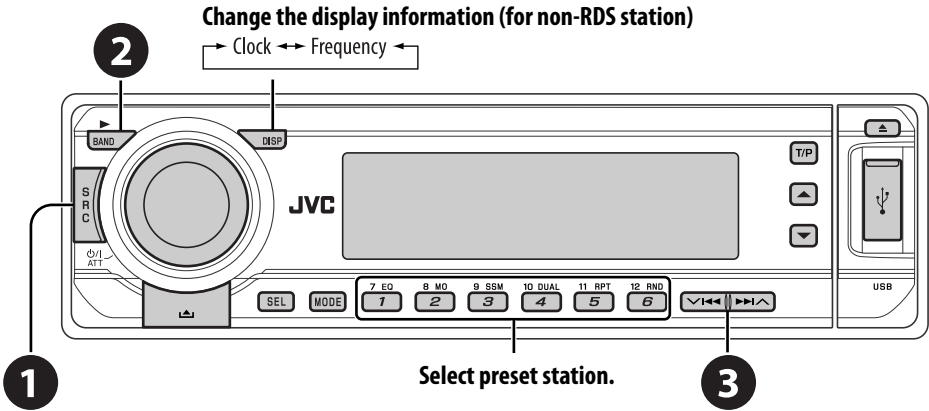

**1** Select “FM/AM.”

**2** Select the bands.

→ FM1 → FM2 → FM3 → AM →

**3** Search for a station to listen—Auto Search.

- Manual Search: Hold either one of the buttons until “M” flashes on the display, then press it repeatedly.



Lights up when receiving an FM stereo broadcast with sufficient signal strength.

## When an FM stereo broadcast is hard to receive

**1** **MODE**

**2** **8 MO**  
**2**

→ **MONO** → MONO OFF (Canceled) →

Reception improves, but stereo effect will be lost.

- MO indicator lights up.

## FM station automatic presetting—SSM (Strong-station Sequential Memory)

You can preset six stations for each band.

**1** **BAND**

→ FM1 → FM2 → FM3 → AM →

**2** **MODE**

**3** **9 SSM**  
**3** [Hold]

SSM

Local FM stations with the strongest signals are searched and stored automatically in the FM band.

## Manual presetting

Ex.: Storing FM station of 92.5 MHz into preset number 4 of the FM1 band.

**1** **BAND**

→ FM1 → FM2 → FM3 → AM →

**2** **92.5**

**3** **10 DUAL**  
**4** [Hold]

92.5



# Searching for FM RDS programme — PTY search

## Change the display information

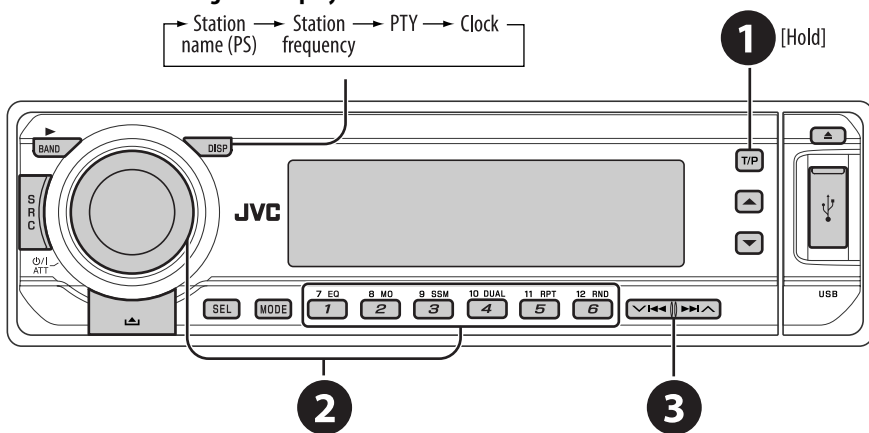
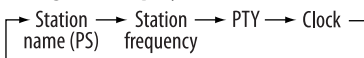

- 1 Activate PTY Search.**
- 2 Select one of the PTY codes (programme types).**  
See the following for details.
- 3 Start searching.**  
If there is a station broadcasting a programme of the same PTY code as you have selected, that station is tuned in.

## Storing your favorite programme types

You can store your favorite PTY codes into the number buttons.

- 1 Select a PTY code (see left column).**
- 2 Select a preset number.**  

7 EQ	8 MO	9 SSM	10 DUAL	11 RPT	12 RND
<b>1</b>	<b>2</b>	<b>3</b>	<b>4</b>	<b>5</b>	<b>6</b>

[Hold]
- 3 Repeat steps 1 and 2 for storing other PTY codes.**
- 4** T/P

### Preset PTY codes in the number buttons (1 to 6):

<b>1</b>	<b>2</b>	<b>3</b>	<b>4</b>	<b>5</b>	<b>6</b>
POP M	ROCK M	EASY M	CLASSICS	AFFAIRS	VARIED

### PTY codes (available with the control dial):

NEWS, AFFAIRS, INFO, SPORT, EDUCATE, DRAMA, CULTURE, SCIENCE, VARIED, POP M (music), ROCK M (music), EASY M (music), LIGHT M (music), CLASSICS, OTHER M (music), WEATHER, FINANCE, CHILDREN, SOCIAL, RELIGION, PHONE IN, TRAVEL, LEISURE, JAZZ, COUNTRY, NATION M (music), OLDIES, FOLK M (music), DOCUMENT

**Activating/deactivating TA/PTY Standby Reception**

TA Standby Reception	Indicator	PTY Standby Reception	Indicator
Press <b>[TP]</b> to activate.	<b>TP</b>	See page 29.	<b>PTY</b>
The unit temporarily will switch to Traffic Announcement (TA), if available, from any source other than AM. The volume changes to the preset TA volume level if the current level is lower than the preset level (see page 29).	Lights up	The unit temporarily will switch to your favorite PTY programme from any source other than AM.	Lights up
Not yet activated. Tune in to another station providing the RDS signals.	Flashes	Not yet activated. Tune in to another station providing the RDS signals.	Flashes
Press <b>[TP]</b> to deactivate.	Goes off	Select “OFF” for the PTY code (see page 29).	Goes off

**Tracing the same programme—Network-Tracking Reception**

When driving in an area where FM reception is not sufficient enough, this unit automatically tunes in to another FM RDS station of the same network, possibly broadcasting the same programme with stronger signals (see the illustration on the right).

When shipped from the factory, Network-Tracking Reception is activated.

**To change the Network-Tracking Reception setting,** see “AF-REG” on page 29.

- When the DAB tuner is connected, refer to “Tracing the same programme—Alternative Frequency Reception” on page 23.

Programme A broadcasting on different frequency areas (01 – 05)

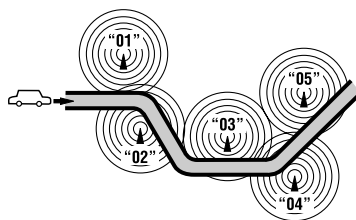
**Automatic station selection—Programme Search**

Usually when you press the number buttons, the preset station is tuned in.

If the signals from the FM RDS preset station are not sufficient for good reception, this unit, using the AF data, tunes in to another frequency broadcasting the same programme as the original preset station is broadcasting.

- The unit takes some time to tune in to another station using programme search.
- See also page 29.

# Disc operations

## Before performing any operations...

Turn on the monitor to watch the playback picture. If you turn on the monitor, you can also control playback of other discs by referring to the monitor screen. (See pages 17 – 20.)

The disc type is automatically detected, and playback starts automatically (for DVD: automatic start depends on its internal program).

If the current disc does not have any disc menu, all tracks will be played repeatedly until you change the source or eject the disc.

If “⊘” appears on the monitor when pressing a button, the unit cannot accept the operation you have tried to do.

- In some cases, without showing “⊘,” operations will not be accepted.

**Open the control panel and insert the disc.**

Playback starts automatically.

**Start playback if necessary.**

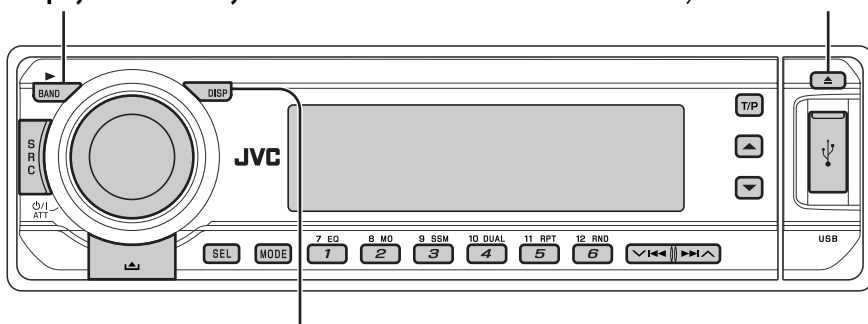

## Change the display information



Elapsed playing time → Clock → Current title and chapter number



Elapsed playing time and Current track number → Clock and Current track number



Elapsed playing time → Clock  
Track title ← Folder name ←



Elapsed playing time and Current track number → Clock and Current track number  
Track title ← Album name/performer (file name\*<sup>1</sup>) ← (folder name\*<sup>1</sup>) ←



Elapsed playing time and Current track number → Clock and Current track number  
Track title\*<sup>2</sup> ← Disc title/performer\*<sup>2</sup> ←

## Prohibiting disc ejection

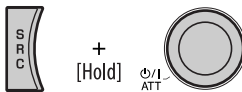









**To cancel the prohibition, repeat the same procedure.**

\*<sup>1</sup> If the file does not have Tag information or "TAG DISP" is set to "TAG OFF" (see page 30), folder name and file name appear. TAG indicator will not light up.

\*<sup>2</sup> "NO NAME" appears for an audio CD.

## Operations using the control panel









Pressing (or holding) the following buttons allows you to...

Disc type			 (Number buttons)
 <b>DVD Video</b>	Press: Select chapter Hold: Reverse/fast-forward chapter*1	Select title	During stop: Locate title During play/pause: Locate chapter
 <b>VCD</b>	Press: Select track Hold: Reverse/fast-forward track*1	—	Locate particular track directly (PBC not in use)
 <b>DivX/MPEG</b>	Press: Select track Hold: Reverse/fast-forward track*2	Select folder	Locate particular folder directly
 <b>MP3/WMA/WAV</b>	Press: Select track Hold: Reverse/fast-forward track*1	Select folder	Locate particular folder directly
 <b>CD</b>	Press: Select track Hold: Reverse/fast-forward track*1	—	Locate particular track directly

\*1 Search speed changes to  $\times 2 \Rightarrow \times 10$  on the monitor.

\*2 Search speed changes  **1**  $\Rightarrow$   **2** on the monitor.

After pressing **MODE**, press the following buttons to...

Disc type			
 <b>DVD Video</b>	Skip 10 chapters (during play or pause)	<b>CHP RPT:</b> Repeat current chapter <b>TIT RPT:</b> Repeat current title	—
 <b>VCD</b>	Skip 10 tracks (PBC not in use)	<b>TRK RPT:</b> Repeat current track (PBC not in use)	<b>DISC RND:</b> Randomly play all tracks (PBC not in use)
 <b>DivX/MPEG</b>	Skip 10 tracks (within the same folder)	<b>TRK RPT:</b> Repeat current track <b>FLDR RPT:</b> Repeat current folder	—
 <b>MP3/WMA/WAV</b>	Skip 10 tracks (within the same folder)	<b>TRK RPT:</b> Repeat current track <b>FLDR RPT:</b> Repeat current folder	<b>FLDR RND:</b> Randomly play all tracks of current folder, then tracks of next folders <b>DISC RND:</b> Randomly play all tracks
 <b>CD</b>	Skip 10 tracks	<b>TRK RPT:</b> Repeat current track	<b>DISC RND:</b> Randomly play all tracks

- To cancel repeat play or random play, select “RPT OFF” or “RND OFF.”

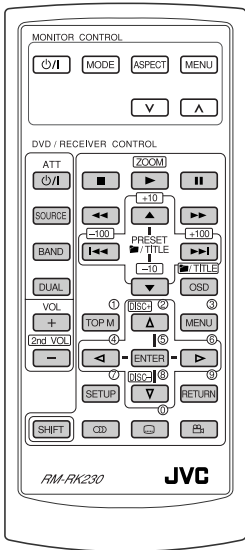

- : Stop play
- : Pause (Frame by frame playback if pressed during pause.)
- : Start play (10-second review if pressed during play.)
- : Reverse/forward chapter search\*1
  - Slow motion during pause. No sound can be heard.\*2
- : Press: Select chapter (during play or pause)  
Hold: Reverse/fast-forward chapter search
- : Select title
- : Select audio language
- : Select subtitle language
- : Select view angle



**While holding** ...\*3

- ①...⑨ : Select chapter (during play or pause)  
Select title (when stop)

- , then ①...⑨ : Select title directly

**Using menu driven features...**

- 1
- 2 Select an item you want to start play.
- 3

- : Stop play
- : Pause (Frame by frame playback if pressed during pause.)
- : Start play
- : Reverse/forward track search\*1
  - Slow motion during pause. No sound can be heard.\*2
  - Reverse slow motion does not work.
- : Press: Select track  
Hold: Reverse/fast-forward track search
- : Select audio channel (ST: stereo, L: left, R: Right)



**While holding** ...\*3

- ①...⑨ : Select track (For VCD with PBC, a list of items is shown on the disc menu.)
  - To return to the previous menus, press .

**Canceling the PBC playback...**

- 1
- 2 While holding , press ①...⑨ \*3 to start the desired track.
  - To resume PBC, press .

Continued on the next page



- : Stop play
- : Pause (Frame by frame playback if pressed during pause.)
- : Start play
- : Reverse/forward track search\*4
- : Press: Select track  
*Hold:* Reverse/fast-forward track search
- : Select folder
- : • Return/advance the scenes by about 5 minutes (Index search).  
• Select chapter
- : DivX: Select subtitles language
- : DivX: Select audio language

**While holding** ...\*3

①....⑨ : Select track (within the same folder)

then ①....⑨ : Select folder directly\*5

Index search:

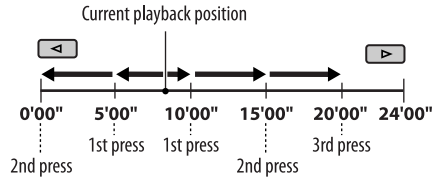

- : Stop play
  - : Pause
  - : Start play
  - : Reverse/forward track search\*1
  - : Press: Select tracks  
*Hold:* Reverse/fast-forward track search
  - : Select folder
- While holding** ...\*3
- ①....⑨ : Select track (within the same folder)
- then ①....⑨ : Select folder directly\*5



- : Stop play
  - : Pause
  - : Start play
  - : Reverse/forward track search\*1
  - : Press: Select tracks  
*Hold:* Reverse/fast-forward track search
- While holding** ...\*3
- ①....⑨ : Select track directly



**Enlarging the view—Zoom in (DVD/VCD/DivX/MPEG Video)**

During moving picture playback...

1 While holding , press repeatedly.



2 Move the enlarged portion.



• To cancel zoom, select "ZOOM OFF."

\*1 Search speed changes to  $\times 2 \Rightarrow \times 5 \Rightarrow \times 10 \Rightarrow \times 20 \Rightarrow \times 60$  on the monitor if pressed repeatedly.

\*2 Slow motion speed changes to  $\Rightarrow \text{▶1/32} \Rightarrow \text{▶1/16} \Rightarrow \text{▶1/8} \Rightarrow \text{▶1/4} \Rightarrow \text{▶1/2}$  on the monitor if pressed repeatedly.

\*3 For selecting numbers greater than 9, see page 9.

\*4 Search speed changes  $\Rightarrow \text{▶▶ 1} \Rightarrow \text{▶▶ 2} \Rightarrow \text{▶▶ 3}$  on the monitor if pressed repeatedly.

\*5 To use direct folder access on DivX/MP3/WMA/WAV discs, it is required that folders are assigned with 2-digit numbers at the beginning of their folder names—01, 02, 03, and so on.



## Operations using the on-screen bar (DVD/VCD/DivX/MPEG Video)

These operations are possible on the monitor using the remote controller.

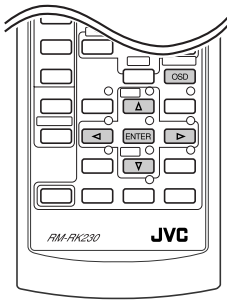

### 1 Show the on-screen bar (see page 18).

OSD (twice)

### 2 Select an item.

← → ▸ ENTER

### 3 Make a selection.

ENTER

If pop-up menu appears...

△ ▽ ▸ ENTER

- For entering time/numbers, see the following.

### 4 Remove the on-screen bar.

OSD

## Entering time/numbers

- To select numbers 0 – 9:  
While holding **SHIFT**, press **0...9**.
- To select numbers greater than 9:  
While holding **SHIFT**, press **+10**. Then, press **0...9**.  
To reduce numbers, use **-10**.  
To correct a misentry, use **←**.
- After entering the numbers, press **ENTER**.

Ex.: Time search

DVD: \_:\_:\_:\_

To enter 1 (hours): 02 (minutes): 00 (seconds), press 1, 0, 2, 0, then 0.

VCD (PBC not in use): \_:\_:\_

To enter 64 (minutes): 00 (seconds), press 6, 4, 0, then 0.

**On-screen bar**

Ex.: DVD-Video

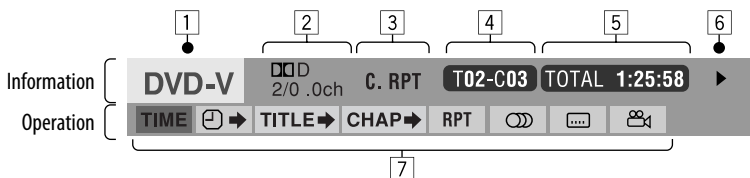

**1** Disc type

- 2** • DVD-Video/DTS-CD: Audio signal format type and channel
- VCD: PBC

**3** Playback mode

- |                  |                        |
|------------------|------------------------|
| DVD-Video:       | T. RPT: Title repeat   |
|                  | C. RPT: Chapter repeat |
| VCD*1:           | T. RPT: Track repeat   |
|                  | D. RND: Disc random    |
|                  | T. INT: Track intro*3  |
| DivX/MPEG Video: | T. RPT: Track repeat   |
|                  | F. RPT: Folder repeat  |

**4** Playback information

- T02-C03** Current title/chapter
- TRACK 01** Current track
- F001-T001** Current folder/track

**5** Time indication

- TOTAL** Elapsed playing time of the disc (For DVD-Video, elapsed playing time of the current title.)
- T. REM** DVD-Video: Remaining title time  
VCD: Remaining disc time
- TIME** Elapsed playing time of the current chapter/track
- REM** Remaining time of the current chapter/track

**6** Playback status

- Play
- Forward/reverse search
- Forward/reverse slow-motion
- Pause
- Stop

**7** Operation icons

- TIME** Change time indication (see **5**)
- Time Search (Enter the elapsed playing time of the current title or of the disc.)
- TITLE** Title Search (by its number)
- CHAP** Chapter Search (by its number)
- TRACK** Track Search (by its number)
- Change the audio language or audio channel
- Change the subtitle language
- Change the view angle
- RPT** Repeat play\*2
- INT** Intro play\*3
- RND** Random play\*2

\*1 While PBC is not in use.

\*2 For repeat play/random play, see also page 14.

\*3 Plays the beginning 15 seconds of...

**TRACK INTRO:** All tracks of the current disc.

**FOLDER INTRO:** First tracks of all folders of the current disc.

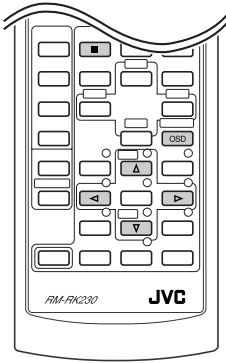

These operations are possible on the monitor using the remote controller.

- 1 **Show the control screen.**  
DivX/MPEG Video: Press during play.  
MP3/WMA/WAV/CD: Automatically appear when you insert a disc.
  - 2 **Select "Folder" column or "Track" column (except for CD).**
  - 3 **Select a folder or track.**
  - 4 **Start playback.**  
DivX/MPEG Video: Press .
- MP3/WMA/WAV/CD: Playback starts automatically.

**Control screen**

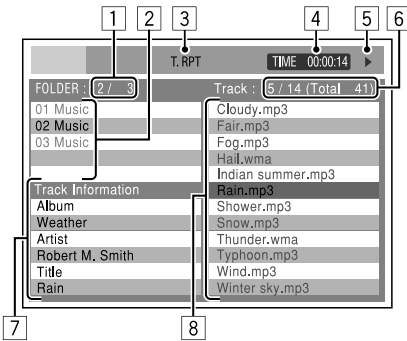

Ex.: MP3/WMA/WAV disc

- 1 Current folder number/total folder number
- 2 Folder list with the current folder selected
- 3 Selected playback mode
- 4 Elapsed playing time of the current track
- 5 Operation mode icon (▶, ■, II, ►►, ◀◀)
- 6 Current track number/total number of tracks in the current folder (total number of tracks on the disc)
- 7 Track information
- 8 Track list with the current track selected

**To select a playback mode**

- 1 While control screen is displayed...



Playback mode selection screen appears on the folder list section of the control screen.

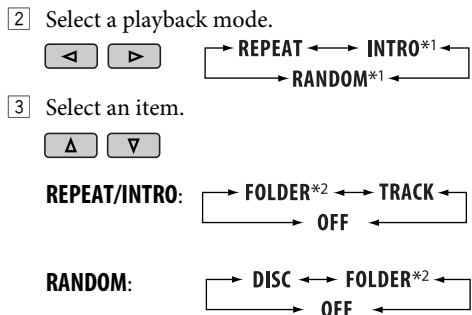

\*1 Not selectable for DivX/MPEG Video  
\*2 Not selectable for CD

**Playback mode**

<b>F. RPT</b> (folder repeat):	Repeat current folder
<b>T. RPT</b> (track repeat):	Repeat current track
<b>F. INT</b> (folder intro):	Plays the beginning 15 seconds of first tracks of all folders of the current disc
<b>T. INT</b> (track intro):	Plays the beginning 15 seconds of all tracks of the current disc
<b>D. RND</b> (disc random):	Randomly play all tracks
<b>F. RND</b> (folder random):	Randomly play all tracks of current folder, then tracks of next folders

## Operations using the list screen (DivX/MPEG Video/MP3/WMA/WAV)

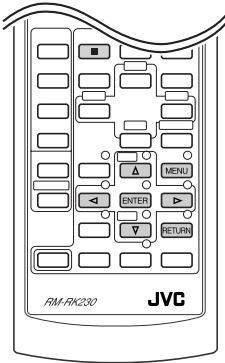

These operations are possible on the monitor using the remote controller. Before playing, you can display the folder list/track list to confirm the contents and start playing a track.

### 1 Display the folder list while stop.



### 2 Select an item from the folder list.



- Track list of the selected folder appears.
- To go back to the folder list, press **RETURN**.

### 3 Select a track to start playing.



- MP3/WMA/WAV: Control screen appears (see page 19).

## List screen

1		2		3	
Folder: 153/240		Track: 154/198		Page: 4/ 6	
fol130	fol140	fol150	fol160		
fol131	fol141	fol151	fol161		
fol132	fol142	fol152	fol162		
fol133	fol143	fol153	fo163		
fol134	fol144	fol154	fo164		
fol135	fol145	fol155	fo165		
fol136	fol146	fol156	fo166		
fol137	fol147	fol157	fo167		
fol138	fol148	fol158	fo168		
fol139	fol149	fol159	fo169		
					4

Ex.: Folder list

- 1 Current folder number/total folder number
- 2 Current track number/total number of tracks in the current folder
- 3 Current page/total number of the pages included in the list
- 4 Current folder/track (highlighted bar)

# Listening to the USB memory

While the power is on...

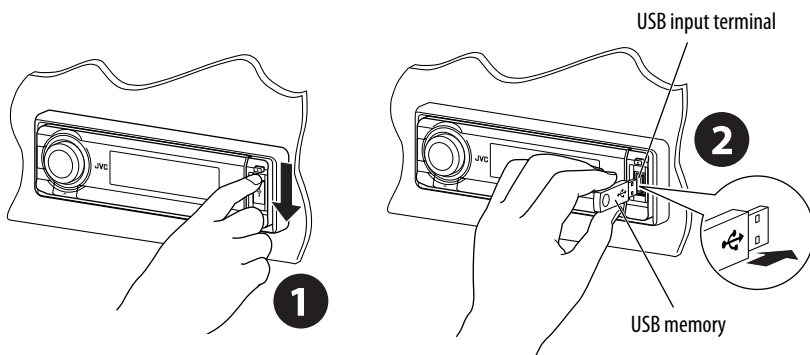

This unit can play MP3/WMA tracks stored in a USB memory.

All tracks in the USB memory will be played repeatedly until you change the source.

- Removing the USB memory will also stop playback.

**To detach the USB memory**, straightly pull it out from the unit.

### Cautions:

- Avoid using the USB memory if it might hinder your safety driving.
- Make sure all important data have been backed up to avoid losing the data.

After pressing **MODE**, press the following buttons to...

	Skip 10 tracks (within the same folder)
<b>11 RPT</b> 	<b>TRK RPT:</b> Repeat current track <b>FLDR RPT:</b> Repeat all tracks of current folder
<b>12 RND</b> 	<b>FLDR RND:</b> Randomly play all tracks of the current folder, then tracks of the next folder <b>DISC RND:</b> Randomly play all tracks of the USB memory

- To cancel repeat play or random play, select “RPT OFF” or “RND OFF.”

	Press: Select track Hold: Reverse/fast-forward track
	Select folders
<b>7 EQ</b> ... <b>12 RND</b> (Number buttons)	Select particular folder directly

### Change the display information

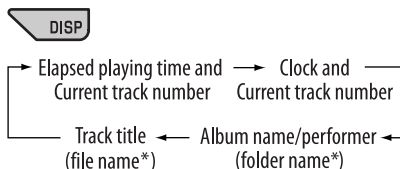

\* If the file does not have Tag information or “TAG DISP” is set to “TAG OFF” (see page 30), folder name and file name appear. TAG indicator will not light up.

# Listening to the CD changer

1

Change the display information  
(see page 13)

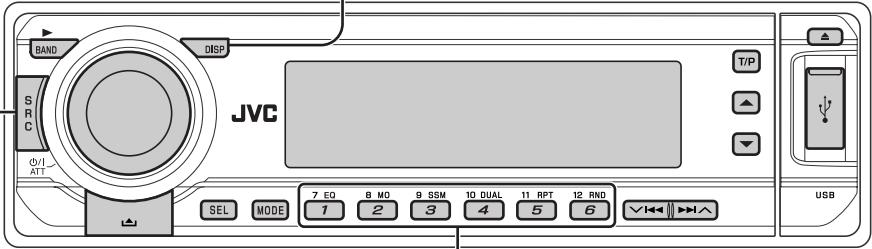

2

It is recommended to use a JVC MP3-compatible CD changer with your unit.

- You can only play conventional CDs (including CD Text) and MP3 discs.

**1 Select "CD-CH."**

**2 Select a disc to start playing.**

Press: For selecting disc number 1 - 6.  
Hold: For selecting disc number 7 - 12.

	Press: Select track Hold: Reverse/fast-forward track
	MP3: Select folders

After pressing **MODE**, press the following buttons to...

	Skip 10 tracks (MP3: within the same folder)
11 RPT 	<b>TRK RPT:</b> Repeat current track <b>FLDR RPT:</b> MP3: Repeat all tracks of current folder <b>DISC RPT:</b> Repeat all tracks of the current disc
12 RND 	<b>FLDR RND:</b> MP3: Randomly play all tracks of the current folder, then tracks of the next folder <b>DISC RND:</b> Randomly play all tracks of current disc <b>MAG RND:</b> Randomly play all tracks of the inserted discs

- To cancel repeat play or random play, select "RPT OFF" or "RND OFF."

# Listening to the DAB tuner

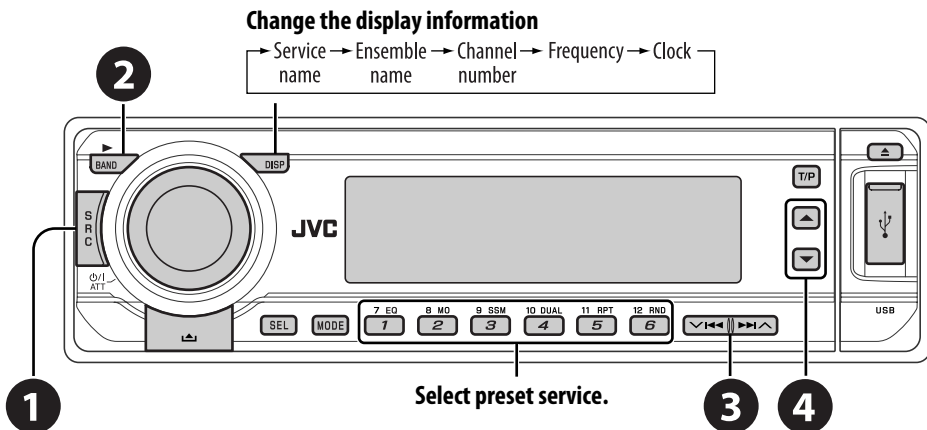

**1** Select "DAB."

**2** Select the bands.

→ DAB1 → DAB2 → DAB3

**3** Searching for an ensemble.

- Manual Search: Hold either one of the buttons until "M" flashes on the display, then press it repeatedly.

**4** Select a service (either primary or secondary) to listen to.

## Storing DAB services in memory

While listening to a DAB service...

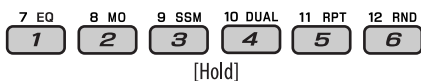

## Activating/deactivating TA/PTY Standby Reception

- Operations are exactly the same as explained on page 12 for FM RDS stations.
- You cannot store PTY codes separately for the DAB tuner and for the FM tuner.

## Tracing the same programme—Alternative Frequency Reception

- **While receiving a DAB service:**  
When driving in an area where a service cannot be received, this unit automatically tunes in to another ensemble or FM RDS station, broadcasting the same programme.
- **While receiving an FM RDS station:**  
When driving in an area where a DAB service is broadcasting the same programme as the FM RDS station is broadcasting, this unit automatically tunes in to the DAB service.

When shipped from the factory, Alternative Frequency Reception is activated.

**To deactivate the Alternative Frequency Reception**, see page 29.

# Listening to the iPod®/D. player

## Change the display information

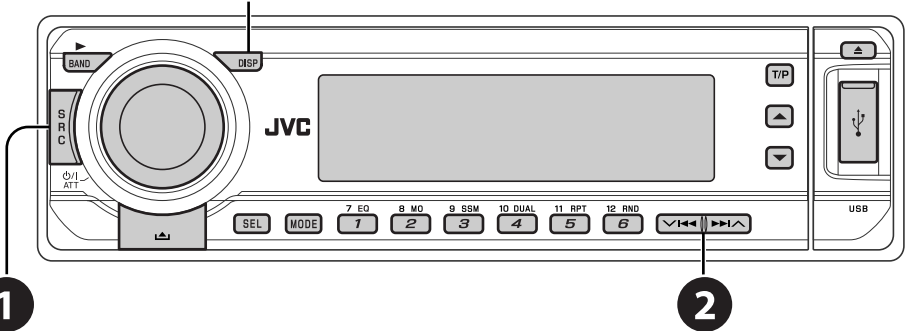

Before operating, connect the interface adapter (KS-PD100 or KS-PD500) to the CD changer jack of this unit.

### Preparations:

Make sure "CHANGER" is selected for the external input setting, see page 30.

- 1 Select "IPOD" or "D. PLAYER."
- 2 Select a song to start playing.

### Selecting a track from the menu

- 1 Enter the main menu.
  - This mode will be canceled if no operations are done for about 5 seconds.

- 2 Select the desired menu.



#### For iPod:

PLAYLIST ↔ ARTISTS ↔ ALBUMS ↔ SONGS  
 ↔ GENRES ↔ COMPOSER ↔ (back to the beginning)

#### For D. player:

PLAYLIST ↔ ARTIST ↔ ALBUM ↔  
 GENRE ↔ TRACK ↔ (back to the beginning)

- 3 Confirm the selection.

- To move back to the previous menu, press ▲.

- If a track is selected, playback starts automatically.
- Holding can skip 10 items at a time.

	Pause/stop playback • To resume playback, press it again.
	Press: Select tracks Hold: Reverse/fast-forward track

After pressing **MODE**, press the following buttons to...

11 RPT <b>5</b>	<b>ONE RPT:</b> Functions the same as "Repeat One" or "Repeat Mode → One." <b>ALL RPT:</b> Functions the same as "Repeat All" or "Repeat Mode → All."
12 RND <b>6</b>	<b>ALBM RND*:</b> Functions the same as "Shuffle Albums" of the iPod. <b>SONG RND/RND ON:</b> Functions the same as "Shuffle Songs" or "Random Play → On."

- To cancel repeat play or random play, select "RPT OFF" or "RND OFF."

\* iPod: Only if you select "ALL" in "ALBUMS" of the main "MENU."



# Listening to the other external components

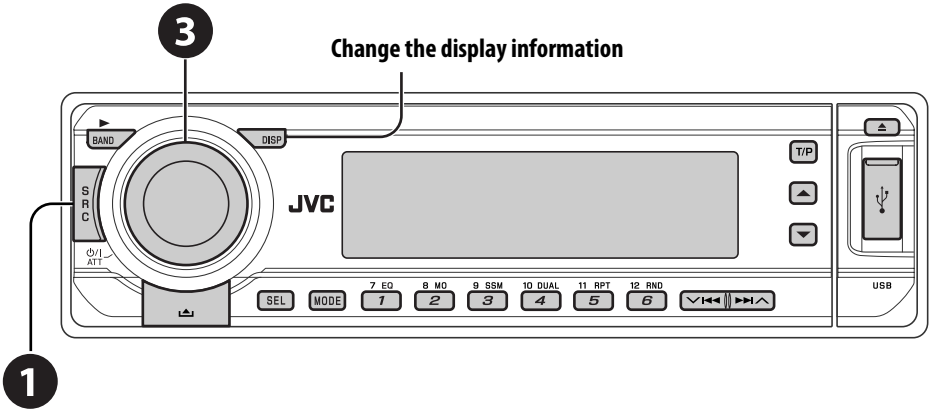

You can connect an external component to:

- LINE IN plugs on the rear.
- CD changer jack on the rear using the Line Input Adapter—KS-U57 (not supplied) or AUX Input Adapter—KS-U58 (not supplied). Make sure “EXT IN” is selected for the external input setting, see page 30.

- 1 Select “EXT IN” or “LINE IN.”
- 2 Turn on the connected component and start playing the source.
- 3 Adjust the volume.
- 4 Adjust the sound as you want (see pages 27 and 28).

## Concept diagram of the external device connection

• For connection, see Installation/Connection manual (separate volume).

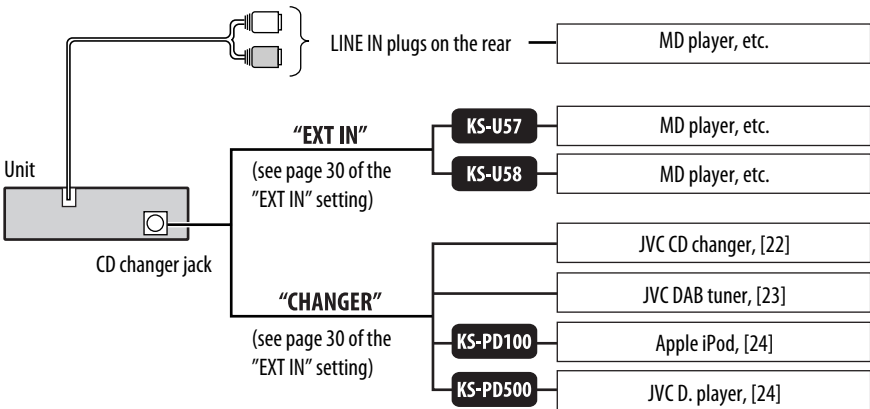

: Adapter (separately purchased)

## Dual Zone operations

You can connect an external audio equipment to the 2nd AUDIO OUT plug on the rear, and play back a disc separately from the source selected on the unit.

You can activate Dual Zone while listening to any source.

- When Dual Zone is in use, you can only operate the DVD/CD player using the remote controller.

### On the remote controller:

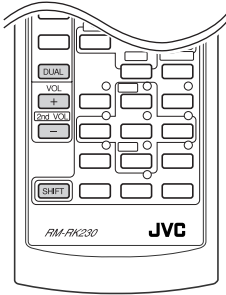

These operations are possible on the monitor using the remote controller.

#### ① Activate Dual Zone.



The source automatically changes to “DISC.”

To select a different source to listen through the speakers, press SRC on the control panel.

- By using the buttons on the control panel, you can operate the newly selected source without affecting Dual Zone operations.

#### ② Adjust the volume through the 2nd AUDIO OUT plug.

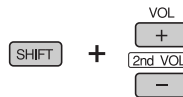

#### ③ Operate the DVD/CD player using the remote controller by referring to the monitor screen.

- To cancel Dual Zone operations, select “DUAL OFF” in step ①.

### On the control panel:

You can also activate and deactivate Dual Zone.

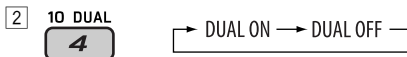

The source automatically changes to “DISC” when Dual Zone is activated.

# Selecting a preset sound mode

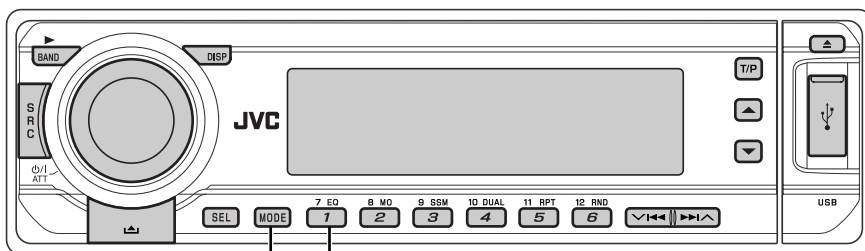

## Preset frequency level settings:

Sound mode	Preset equalizing values						
	60 Hz	150 Hz	400 Hz	1 kHz	2.4 kHz	6 kHz	15 kHz
USER	00	00	00	00	00	00	00
ROCK	+03	+02	00	00	+01	+02	+01
CLASSIC	+01	+03	+01	00	00	+02	00
POPS	00	+02	00	00	00	+01	+02
HIP HOP	+04	+01	-01	-02	00	+01	00
JAZZ	+03	+02	+01	+01	+01	+03	+01

## 5 Adjust the level.

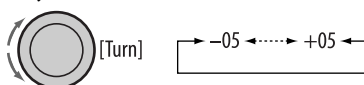

## 6 Repeat steps 4 and 5 to adjust the other frequency bands.

## 7 Store the adjustments in the respective mode.



## Storing your own sound adjustments

1 **MODE**

2 **7 EQ**  
**1**

## 3 Enter the sound adjustment mode.



## 4 Select a frequency to adjust.

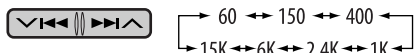

## Adjusting the sound



### 2 Adjust the level.



<b>FAD</b> * <sup>1</sup> (fader) Adjust the front and rear speaker balance.	R06 to F06
<b>BAL</b> (balance) Adjust the left and right speaker balance.	L06 to R06
<b>LOUD</b> (loudness) Boost low and high frequencies to produce a well-balanced sound at low volume level.	LOUD ON or LOUD OFF
<b>SUB.W</b> * <sup>2</sup> (subwoofer) Adjust subwoofer output level.	00 to 08
<b>VOL.A</b> * <sup>3</sup> (volume adjust) Adjust and store auto-adjustment volume level for each source, comparing to the FM volume level.	-05 to +05
<b>VOL</b> (volume) Adjust the volume.	00 to 30 (or 50)* <sup>4</sup>

\*<sup>1</sup> If you are using a two-speaker system, set the fader level to “00.”

\*<sup>2</sup> This takes effect only when a subwoofer is connected.

\*<sup>3</sup> You cannot make an adjustment for FM. “FIX” appears.

\*<sup>4</sup> Depending on the amplifier gain control setting. (See page 30 for details.)

## General settings — PSM

You can change PSM (Preferred Setting Mode) items listed in the table that follows.

### 1 Enter the PSM settings.



### 2 Select a PSM item.



### 3 Select or adjust the selected PSM item.



### 4 Repeat steps 2 and 3 to adjust other PSM items if necessary.

### 5 Finish the procedure.



Indication	Item	Setting, [reference page]
<b>DEMO</b> Display demonstration	<ul style="list-style-type: none"> <li>• <b>DEMO ON</b> [Initial]</li> <li>• <b>DEMO OFF</b></li> </ul>	<ul style="list-style-type: none"> <li>: Display demonstration will be activated automatically if no operation is done for about 20 seconds, [5].</li> <li>: Cancels.</li> </ul>
<b>CLOCK H</b> Hour adjustment	<b>0 – 23 (1 – 12)</b> [Initial: 0 (0:00)]	: See also page 5 for setting.
<b>CLOCK M</b> Minute adjustment	<b>00 – 59</b> [Initial: 00 (0:00)]	: See also page 5 for setting.
<b>24H/12H</b> Time display mode	<ul style="list-style-type: none"> <li>• <b>12H</b></li> <li>• <b>24H</b> [Initial]</li> </ul>	: See also page 5 for setting.
<b>CLK ADJ</b> Clock adjustment	<ul style="list-style-type: none"> <li>• <b>AUTO</b> [Initial]</li> <li>• <b>OFF</b></li> </ul>	<ul style="list-style-type: none"> <li>: The built-in clock is automatically adjusted using the CT (clock time) data in the RDS signal.</li> <li>: Cancels.</li> </ul>
<b>AF-REG*<sup>1</sup></b> Alternative frequency/ regionalization reception	<ul style="list-style-type: none"> <li>• <b>AF</b> [Initial]</li> <li>• <b>AF REG</b></li> <li>• <b>OFF</b></li> </ul>	<ul style="list-style-type: none"> <li>: When the currently received signals become weak, the unit switches to another station or service (the programme may differ from the one currently received), [12].</li> <li>: When the currently received signals become weak, the unit switches to another station broadcasting the same programme.</li> <li>: Cancels (not selectable when “DAB AF” is set to “AF ON”).</li> </ul>
<b>PTY-STBY</b> PTY standby	<b>OFF</b> [Initial], PTY codes (see page 11)	: Activates PTY Standby Reception with one of the PTY codes, [11, 12].
<b>TA VOL</b> Traffic announcement volume	<b>VOL 15</b> [Initial]	: VOL 00 – VOL 30 or 50* <sup>2</sup> , [12].
<b>P-SEARCH*<sup>1</sup></b> Programme search	<ul style="list-style-type: none"> <li>• <b>ON</b></li> <li>• <b>OFF</b> [Initial]</li> </ul>	<ul style="list-style-type: none"> <li>: Activates Programme Search, [12].</li> <li>: Cancels.</li> </ul>
<b>DAB AF*<sup>3</sup></b> Alternative frequency reception	<ul style="list-style-type: none"> <li>• <b>AF ON</b> [Initial]</li> <li>• <b>AF OFF</b></li> </ul>	<ul style="list-style-type: none"> <li>: Traces the programme among DAB services and FM RDS stations, [23].</li> <li>: Cancels.</li> </ul>
<b>LEVEL</b> Level meter	<ul style="list-style-type: none"> <li>• <b>ON</b> [Initial]</li> <li>• <b>OFF</b></li> </ul>	<ul style="list-style-type: none"> <li>: Activates the audio level indicator.</li> <li>: Cancels; sound mode indicator is shown.</li> </ul>
<b>DIMMER</b>	<ul style="list-style-type: none"> <li>• <b>AUTO</b> [Initial]</li> <li>• <b>ON</b></li> <li>• <b>OFF</b></li> </ul>	<ul style="list-style-type: none"> <li>: Dims the display when you turn on the headlights.</li> <li>: Dims the display illumination.</li> <li>: Cancels.</li> </ul>

Continued on the next page

Indication	Item	Setting, [reference page]
<b>TEL</b> Telephone muting	<ul style="list-style-type: none"> <li>• <b>MUTING 1/</b></li> <li>• <b>MUTING 2</b></li> <li>• <b>OFF</b> [Initial]</li> </ul>	<ul style="list-style-type: none"> <li>: Select either one which mutes the playback sounds while using a cellular phone.</li> <li>: Cancels.</li> </ul>
<b>SCROLL</b> *4	<ul style="list-style-type: none"> <li>• <b>ONCE</b> [Initial]</li> <li>• <b>AUTO</b></li> <li>• <b>OFF</b></li> </ul>	<ul style="list-style-type: none"> <li>: Scrolls the track information once.</li> <li>: Repeats scrolling (5-second intervals).</li> <li>: Cancels. (Holding DISP can scroll the display regardless of the setting.)</li> </ul>
<b>WOOFER</b> Subwoofer cutoff frequency	<ul style="list-style-type: none"> <li>• <b>LOW</b></li> <li>• <b>MID</b> [Initial]</li> <li>• <b>HIGH</b></li> </ul>	<ul style="list-style-type: none"> <li>: Frequencies lower than 85 Hz are sent to the subwoofer.</li> <li>: Frequencies lower than 125 Hz are sent to the subwoofer.</li> <li>: Frequencies lower than 165 Hz are sent to the subwoofer.</li> </ul>
<b>HPF</b> High pass filter	<ul style="list-style-type: none"> <li>• <b>HPF ON</b></li> <li>• <b>HPF OFF</b> [Initial]</li> </ul>	<ul style="list-style-type: none"> <li>: The cut-off frequency is chosen automatically according to the WOOFER setting (LOW/MID/HIGH) so that you can enjoy the bass sound purely from the subwoofer if it is connected.</li> <li>: Cancels.</li> </ul>
<b>EXT IN</b> *5 External input	<ul style="list-style-type: none"> <li>• <b>CHANGER</b> [Initial]</li> <li>• <b>EXT IN</b></li> </ul>	<ul style="list-style-type: none"> <li>: To use a JVC CD changer, [22], or an Apple iPod/a JVC D. player, [24].</li> <li>: To use any other external component than the above, [25].</li> </ul>
<b>TAG DISP</b> Tag display	<ul style="list-style-type: none"> <li>• <b>TAG ON</b> [Initial]</li> <li>• <b>TAG OFF</b></li> </ul>	<ul style="list-style-type: none"> <li>: Shows the tag while playing MP3/WMA/WAV tracks.</li> <li>: Cancels.</li> </ul>
<b>REAR SPK</b> *6 Rear speaker output	<ul style="list-style-type: none"> <li>• <b>ON</b> [Initial]</li> <li>• <b>OFF</b></li> </ul>	<ul style="list-style-type: none"> <li>: Select this to turn on the rear speaker output.</li> <li>: Cancels.</li> </ul>
<b>AMP GAIN</b> Amplifier gain control	<ul style="list-style-type: none"> <li>• <b>LOW PWR</b></li> <li>• <b>HIGH PWR</b> [Initial]</li> </ul>	<ul style="list-style-type: none"> <li>: VOL 00 – VOL 30 (Select if the maximum power of each speaker is less than 50 W to prevent the speaker from being damaged.)</li> <li>: VOL 00 – VOL 50</li> </ul>
<b>IF BAND</b> Intermediate frequency filter	<ul style="list-style-type: none"> <li>• <b>AUTO</b> [Initial]</li> <li>• <b>WIDE</b></li> </ul>	<ul style="list-style-type: none"> <li>: Increases the tuner selectivity to reduce interference noises between adjacent stations. (Stereo effect may be lost.)</li> <li>: Subject to interference noises from adjacent stations, but sound quality will not be degraded and the stereo effect will remain.</li> </ul>

\*1 Only for RDS FM preset stations.

\*2 Depending on the “AMP GAIN” setting.

\*3 Displayed only when DAB tuner is connected.

\*4 Some characters or symbols will not be shown correctly (or will be blanked) on the display.

\*5 Displayed only when one of the following sources is selected—FM, AM, DISC, USB, or LINE IN.

\*6 Displayed only when Dual Zone is activated (see page 26).

# Disc setup menu

These operations are possible on the monitor using the remote controller.

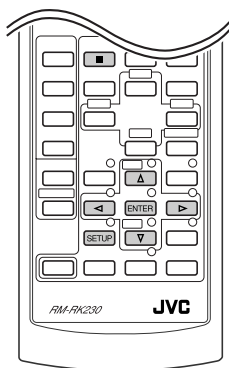

- 1 Enter the disc setup menu while stop.



- 2 Select a menu.



- 3 Select an item you want to set up.



- 4 Select an option.

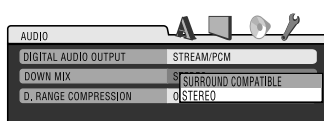
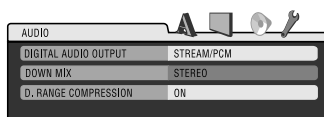
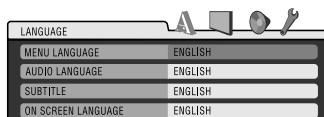

## To return to normal screen



Menu	Item	Setting
LANGUAGE	MENU LANGUAGE	Select the initial disc menu language. Refer also to "Language codes" on page 39.
	AUDIO LANGUAGE	Select the initial audio language. Refer also to "Language codes" on page 39.
	SUBTITLE	Select the initial subtitle language or remove the subtitle (OFF). Refer also to "Language codes" on page 39.
	ON SCREEN LANGUAGE	Select the language for the on screen display.

Continued on the next page

Menu	Item	Setting
PICTURE	<b>MONITOR TYPE</b>	Select the monitor type to watch a wide screen picture on your monitor. <b>16:9</b> <b>4:3 LETTERBOX</b> <b>4:3 PAN SCAN</b> 
	<b>OSD POSITION</b>	Select the on-screen bar position on the monitor. <ul style="list-style-type: none"> <li>• <b>1</b> : Higher position</li> <li>• <b>2</b> : Lower position (Guidance below the disc setup menu will disappear.)</li> </ul>
	<b>FILE TYPE</b>	Select the file type to play. <ul style="list-style-type: none"> <li>• <b>AUDIO</b> : Play MP3/WMA/WAV files.</li> <li>• <b>VIDEO</b> : Play DivX/MPEG Video files.</li> </ul>
AUDIO	<b>DIGITAL AUDIO OUTPUT</b>	Select the signal format to be emitted through the DIGITAL OUT (Optical) terminal. <ul style="list-style-type: none"> <li>• <b>OFF</b> : Cancels.</li> <li>• <b>PCM ONLY</b> : Select for an amplifier or a decoder incompatible with Dolby Digital, DTS, MPEG Audio, or connecting to a recording device.</li> <li>• <b>DOLBY DIGITAL/PCM</b> : Select for an amplifier or a decoder compatible with Dolby Digital.</li> <li>• <b>STREAM/PCM</b> : Select for an amplifier or a decoder compatible with Dolby Digital, DTS, and MPEG Audio.</li> </ul>
	<b>DOWN MIX</b>	When playing back a multi-channel disc, this setting affects the signals reproduced through the LINE OUT jacks (and through the DIGITAL OUT terminal when "PCM ONLY" is selected for "DIGITAL AUDIO OUTPUT"). <ul style="list-style-type: none"> <li>• <b>SURROUND COMPATIBLE</b> : Select to enjoy multi-channel surround audio by connecting an amplifier compatible with Dolby Surround.</li> <li>• <b>STEREO</b> : Normally select this.</li> </ul>
	<b>D. RANGE COMPRESSION</b>	You can enjoy a powerful sound at low or middle volume levels while playing a Dolby Digital software. <ul style="list-style-type: none"> <li>• <b>AUTO</b> : Select to apply the effect to multi-channel encoded software (excluding 1-channel and 2-channel software).</li> <li>• <b>ON</b> : Select to always use this function.</li> </ul>
OTHERS	<b>DivX REGISTRATION</b>	This unit has its own Registration Code. Once you have played back a disc in which the Registration Code recorded, this unit's Registration Code is overwritten for copyright protection.



# Assigning names to the sources

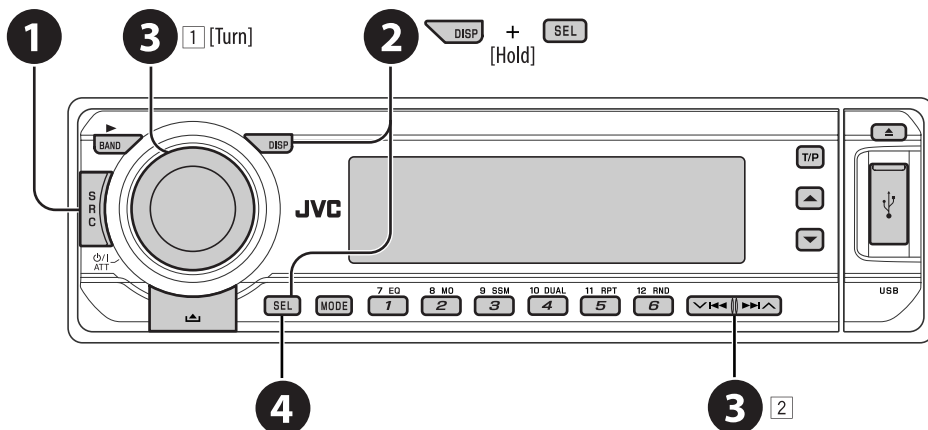

You can assign titles to CDs (both in the unit and the CD changer). You can assign up to 30 discs and each title up to 32 characters.

- You cannot assign names to any discs other than conventional CDs.

## 1 Select the sources.

- For CDs in this unit: Insert a CD.
- For CDs in the CD changer: Select “CD-CH,” then select a disc number.

## 2 Show the title entry screen.

## 3 Assign a title.

- 1 Select a character.
- 2 Move to the next (or previous) character position.
- 3 Repeat steps 1 and 2 until you finish entering the title.

## 4 Finish the procedure.

### To erase the entire title

In step 2 on the left...



### Available characters

A	B	C	D	E	F	G	H	I	J	K	L	M	N
O	P	Q	R	S	T	U	V	W	X	Y	Z	0	1
2	3	4	5	6	7	8	9	-	/	<	>	space	

# Maintenance

## How to clean the connectors

Frequent detachment will deteriorate the connectors.

To minimize this possibility, periodically wipe the connectors with a cotton swab or cloth moistened with alcohol, being careful not to damage the connectors.

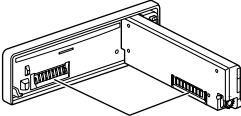

Connector

## Moisture condensation

Moisture may condense on the lens inside the DVD/CD player in the following cases:

- After starting the heater in the car.
  - If it becomes very humid inside the car.
- Should this occur, the DVD/CD player may malfunction. In this case, eject the disc and leave the unit turned on for a few hours until the moisture evaporates.

## How to handle discs

**When removing a disc from its case,** press down the center holder of the case and lift the disc out, holding it by the edges.

- Always hold the disc by the edges. Do not touch its recording surface.

**When storing a disc into its case,** gently insert the disc around the center holder (with the printed surface facing up).

- Make sure to store discs into the cases after use.

Center holder



## To keep discs clean

A dirty disc may not play correctly. If a disc does become dirty, wipe it with a soft cloth in a straight line from center to edge.



- Do not use any solvent (for example, conventional record cleaner, spray, thinner, benzene, etc.) to clean discs.

## To play new discs

New discs may have some rough spots around the inner and outer edges. If such a disc is used, this unit may reject the disc.



To remove these rough spots, rub the edges with a pencil or ball-point pen, etc.

### Do not use the following discs:

Warped disc



Sticker



Sticker residue



Stick-on label

## More about this unit

### General

#### Turning on the power

- By pressing SRC on the unit, you can also turn on the power. If the source is ready, playback starts.

#### Turning off the power

- If you turn off the power while listening to a disc, disc play will start automatically, next time you turn on the power.

### FM/AM/RDS

#### Storing stations in memory

- During SSM search...
  - Received stations are preset in No. 1 (lowest frequency) to No. 6 (highest frequency).
  - When SSM is over, the station stored in No. 1 will be automatically tuned in.
- When storing stations, the previously preset stations are erased and stations are stored newly.

#### FM RDS operations

- Network-Tracking Reception requires two types of RDS signals—PI (Programme Identification) and AF (Alternative Frequency) to work correctly. Without receiving these data correctly, Network-Tracking Reception will not operate correctly.
- If a Traffic Announcement is received by TA Standby Reception, the volume level automatically changes to the preset level (TA VOL) if the current level is lower than the preset level.
- TA Standby Reception and PTY Standby Reception will be temporarily canceled while listening to an AM station.
- When Alternative Frequency Reception is activated (with AF selected), Network-Tracking Reception is also activated automatically. On the other hand, Network-Tracking Reception cannot be deactivated without deactivating Alternative Frequency Reception. (See page 29.)

- If you want to know more about RDS, visit «<http://www.rds.org.uk>».

### Disc

#### General

- In this manual, words “track” and “file” are interchangeably used when referring to DivX/MPEG Video/MP3/WMA/WAV files and their file names.
- This unit can also playback 8 cm discs.
- This unit can only playback audio CD (CD-DA) files if different type of files are recorded in the same disc.

#### Inserting a disc

- When a disc is inserted upside down, “PLEASE” and “EJECT” appear alternately on the display. Press ▲ to eject the disc.

#### Ejecting a disc

- If the ejected disc is not removed within 15 seconds, the disc is automatically inserted again into the loading slot to protect it from dust. (Disc will not play this time.)

#### Playing Recordable/Rewritable discs

- This unit can recognize a total of 3 500 files and 250 folders (a maximum of 999 files per folder).
- This unit can recognize a total 25 characters for file/folder names.
- Use only “finalized” discs.
- This unit can play back multi-session discs; however, unclosed sessions will be skipped while playing.
- This unit may be unable to play back some discs or files due to their characteristics or recording conditions.
- Rewritable discs may require a longer readout time.

*Continued on the next page*

**Playing MP3/WMA/WAV files**

- The maximum number of characters for folder and file names is 25 characters; 128 characters for MP3/WMA tag information.
- This unit can play back files with the extension code <.mp3>, <.wma>, or <.wav> (regardless of the letter case—upper/lower).
- This unit can show the names of albums, artists (performer), and Tag (Version 1.0, 1.1, 2.2, 2.3, or 2.4) for the MP3/WMA/WAV files.
- This unit can display only one-byte characters. No other characters can be correctly displayed.
- This unit can play back files recorded in VBR (variable bit rate).

Files recorded in VBR have a discrepancy in elapsed time indication.

- This unit cannot play back the following files:
  - MP3 files encoded with MP3i and MP3 PRO format.
  - MP3 files encoded with Layer 1/2.
  - WMA files encoded with lossless, professional, and voice format.
  - WMA files which are not based upon Windows Media® Audio.
  - WMA files copy-protected with DRM.
  - Files which have the data such as ATRAC3, etc.
  - AAC files and OGG files.

**Playing DivX files**

- This unit can play back DivX files with the extension code <.divx>, <.div>, <.avi> (regardless of the letter case—upper/lower).
- This unit supports DivX 6.x, 5.x, 4.x, and 3.11.
- This unit supports DivX Media Format files, <.divx> or <.avi>.
- This unit can display a unique registration code—DivX Video on Demand (DRM—Digital Rights Management). For activation and more details, visit <[www.divx.com/vod](http://www.divx.com/vod)>.
- Audio stream should conform to MP3 or Dolby Digital.
- This unit does not support GMC (Global Motion Compression).

- The file encoded in the interlaced scanning mode may not be played back correctly.
- This unit cannot playback the following files:
  - Files encoded in Codec (Compressor-decompressor) other than DivX Codec.

**Playing MPEG Video files**

- This unit can play back MPEG Video files with the extension code <.mpg> or <.mpeg>.
- Audio stream should conform to MPEG1 Audio Layer 2.
- This unit cannot playback the following files:
  - WMV (Windows Media Video) files
  - RM (Real Media) format files

**Playing a USB memory**

- While playing from a USB memory, the playback order may differ from other players.
- This unit may be unable to play back some USB memories or some files due to their characteristics or recording conditions.
- It is not recommended to use a USB memory wider than 20 mm as it will block you from pressing the ▲ button.
- This unit can play back MP3 files recorded in VBR (variable bit rate).

**Changing the source**

- If you change the source, playback also stops (without ejecting the disc).  
Next time you select “DISC” for the playback source, disc play starts from where it has been stopped previously.

**DAB**

- Only the primary DAB service can be preset even when you store a secondary service.
- A previously preset DAB service is erased when a new DAB service is stored in the same preset number.

## ■ iPod® or D. player

- When you turn on this unit, the iPod or D. player is charged through this unit.
- While the iPod or D. player is connected, all operations from the iPod or D. player are disabled. Perform all operations from this unit.
- The text information may not be displayed correctly.
- If the text information includes more than 8 characters, it scrolls on the display (see also page 30). This unit can display up to 40 characters.

### **Notice:**

When operating an iPod or a D. player, some operations may not be performed correctly or as intended. In this case, visit the following JVC web site:

**For iPod users:** <<http://www.jvc.co.jp/english/car/support/ks-pd100/index.html>>

**For D. player users:** <<http://www.jvc.co.jp/english/car/support/ks-pd500/index.html>>

## ■ Title assignment

- If you try to assign titles to more than 30 CDs, “NAMEFULL” appears. Delete unwanted titles before assignment.
- Titles assigned to CDs in the CD changer can also be shown if you play back the disc from the unit and vice versa.

## ■ General settings—PSM

- If you change the “AMP GAIN” setting from “HIGH PWR” to “LOW PWR” while the volume level is set higher than “VOL 30,” the unit automatically changes the volume level to “VOL 30.”

## ■ Disc setup menu

- When the language you have selected is not recorded on a disc, the original language is automatically used as the initial language. In addition, for some discs, the initial languages settings will not work as you set due to their internal disc programming.
- When you select “16:9” for a picture whose aspect ratio is 4:3, the picture slightly changes due to the process for converting the picture width.
- Even if “4:3 PAN SCAN” is selected, the screen size may become “4:3 LETTER BOX” for some discs.

### **About sounds reproduced through the rear terminals**

- **Through the analog terminals (Speaker out/LINE OUT/2nd AUDIO OUT):** 2-channel signal is emitted. When playing a multi-channel encoded disc, multi-channel signals are downmixed. (AUDIO—DOWN MIX: see page 32.)
- **Through DIGITAL OUT (optical):** Digital signals (Linear PCM, Dolby Digital, DTS, MPEG Audio) are emitted through this terminal. (For more details, see page 38.)  
To reproduce multi-channel sounds such as Dolby Digital and DTS, connect an amplifier or a decoder compatible with these multi-channel sources to this terminal, and set “DIGITAL AUDIO OUTPUT” correctly. (See page 32.)
- **About Dual Zone:** Through the 2nd AUDIO OUT, 2-channel signal is emitted. When playing a multi-channel encoded disc, multi-channel signals are downmixed. (See page 26.)

*Continued on the next page*

**On-screen guide icons**

During playback, the following guide icons may appear for a while on the monitor.

DVD: Appears at the beginning of a scene containing:

 : Multi-subtitle languages

 : Multi-audio languages

 : Multi-angle views

 : Playback

 : Pause

 : DVD-Video/VCD: Forward slow motion

 : DVD-Video: Reverse slow motion

 : Forward search

 : Reverse search

**Output signals through the DIGITAL OUT terminal**

Output signals are different depending on the “DIGITAL AUDIO OUTPUT” setting on the setup menu (see page 32).

Playback Disc	Output Signal		
	STREAM/PCM	DOLBY DIGITAL/PCM	PCM ONLY
<b>DVD-Video</b>	48 kHz, 16/20/24 bits Linear PCM	48 kHz, 16 bits stereo Linear PCM	
	96 kHz, Linear PCM		
	Dolby Digital	Dolby Digital bitstream	
	DTS	DTS bitstream	48 kHz, 16 bits stereo Linear PCM
	MPEG Audio	MPEG bitstream	48 kHz, 16 bits stereo Linear PCM
<b>Audio CD, Video CD</b>	44.1 kHz, 16 bits stereo Linear PCM /48 kHz, 16 bits stereo Linear PCM		
<b>Audio CD with DTS</b>	DTS bitstream	48 kHz, 16 bits stereo Linear PCM	
<b>DivX</b>	MP3	32/44.1/48 kHz, 16 bits Linear PCM	
	Dolby Digital	Dolby Digital bitstream	
		48 kHz, 16 bits stereo Linear PCM	
<b>MP3/WMA/MPEG Video</b>	32/44.1/48 kHz, 16 bits Linear PCM		
<b>WAV</b>	44.1 kHz, 16 bits stereo Linear PCM		

## Language codes

Code	Language	Code	Language	Code	Language	Code	Language
AA	Afar	GL	Galician	MK	Macedonian	SO	Somali
AB	Abkhazian	GN	Guarani	ML	Malayalam	SQ	Albanian
AF	Afrikaans	GU	Gujarati	MN	Mongolian	SR	Serbian
AM	Ameharic	HA	Hausa	MO	Moldavian	SS	Siswati
AR	Arabic	HI	Hindi	MR	Marathi	ST	Sesotho
AS	Assamese	HR	Croatian	MS	Malay (MAY)	SU	Sundanese
AY	Aymara	HU	Hungarian	MT	Maltese	SW	Swahili
AZ	Azerbaijani	HY	Armenian	MY	Burmese	TA	Tamil
BA	Bashkir	IA	Interlingua	NA	Nauru	TE	Telugu
BE	Byelorussian	IE	Interlingue	NE	Nepali	TG	Tajik
BG	Bulgarian	IK	Inupiak	NO	Norwegian	TH	Thai
BH	Bihari	IN	Indonesian	OC	Occitan	TI	Tigrinya
BI	Bislama	IS	Icelandic	OM	(Afan) Oromo	TK	Turkmen
BN	Bengali, Bangla	IW	Hebrew	OR	Oriya	TL	Tagalog
BO	Tibetan	JI	Yiddish	PA	Panjabi	TN	Setswana
BR	Breton	JW	Javanese	PL	Polish	TO	Tonga
CA	Catalan	KA	Georgian	PS	Pashto, Pushto	TR	Turkish
CO	Corsican	KK	Kazakh	PT	Portuguese	TS	Tsonga
CS	Czech	KL	Greenlandic	QU	Quechua	TT	Tatar
CY	Welsh	KM	Cambodian	RM	Rhaeto-Romance	TW	Twi
DZ	Bhutani	KN	Kannada	RN	Kirundi	UK	Ukrainian
EL	Greek	KO	Korean (KOR)	RO	Rumanian	UR	Urdu
EO	Esperanto	KS	Kashmiri	RW	Kinyarwanda	UZ	Uzbek
ET	Estonian	KU	Kurdish	SA	Sanskrit	VI	Vietnamese
EU	Basque	KY	Kirghiz	SD	Sindhi	VO	Volapuk
FA	Persian	LA	Latin	SG	Sangho	WO	Wolof
FI	Finnish	LN	Lingala	SH	Serbo-Croatian	XH	Xhosa
FJ	Fiji	LO	Laothian	SI	Singhalese	YO	Yoruba
FO	Faroese	LT	Lithuanian	SK	Slovak	ZU	Zulu
FY	Frisian	LV	Latvian, Lettish	SL	Slovenian		
GA	Irish	MG	Malagasy	SM	Samoan		
GD	Scots Gaelic	MI	Maori	SN	Shona		

# Troubleshooting

What appears to be trouble is not always serious. Check the following points before calling a service center.

	Symptom	Remedy/Cause
<b>General</b>	• Sound cannot be heard from the speakers.	<ul style="list-style-type: none"> <li>• Adjust the volume to the optimum level.</li> <li>• Check the cords and connections.</li> </ul>
	• The unit does not work at all.	Reset the unit (see page 2).
	• Remote controller does not work.	Deactivate Dual Zone (see page 26). (While Dual Zone is activated, the remote controller only functions for operating the DVD/CD player.)
<b>FM/AM</b>	• SSM automatic presetting does not work.	Store stations manually.
	• Static noise while listening to the radio.	Connect the aerial firmly.
<b>Disc playback</b>	• Disc cannot be played back.	Insert the disc correctly.
	• Disc can be neither played back nor ejected.	<ul style="list-style-type: none"> <li>• Unlock the disc (see page 13).</li> <li>• Eject the disc forcibly (see page 2).</li> </ul>
	<ul style="list-style-type: none"> <li>• Recordable/Rewritable discs cannot be played back.</li> <li>• Tracks on the Recordable/Rewritable discs cannot be skipped.</li> </ul>	<ul style="list-style-type: none"> <li>• Insert a finalized disc.</li> <li>• Finalize the discs with the component which you used for recording.</li> </ul>
	• Disc cannot be recognized.	Eject the disc forcibly (see page 2).
	• Sound and pictures are sometimes interrupted or distorted.	<ul style="list-style-type: none"> <li>• Stop playback while driving on rough roads.</li> <li>• Change the disc.</li> <li>• Check the cords and connections.</li> </ul>
	• No playback picture (DVD-Video/VCD/DivX/MPEG) appears on the monitor.	Parking brake wire is not connected properly. (See Installation/Connection Manual.)
	• No picture appears on the monitor at all.	<ul style="list-style-type: none"> <li>• Connect the video cord correctly.</li> <li>• Select a correct input on the monitor.</li> </ul>
	• The left and right edges of the picture are missing on the monitor.	Select "4:3 LETTER BOX" (see page 32).



DivX/MPEG Video/MP3/WMA/WAV playback	Symptom	Remedy/Cause
	<ul style="list-style-type: none"> <li>• Disc cannot be played back.</li> </ul>	<ul style="list-style-type: none"> <li>• Change the disc.</li> <li>• Record the tracks using a compliant application in the appropriate discs (see page 4).</li> <li>• Add the extension code &lt;.divx&gt;, &lt;.div&gt;, &lt;.avi&gt;, &lt;.mpg&gt;, &lt;.mpeg&gt;, &lt;.mp3&gt;, &lt;.wma&gt;, or &lt;.wav&gt; to the file names.</li> </ul>
	<ul style="list-style-type: none"> <li>• Noise is generated.</li> </ul>	Skip to another track or change the disc.
	<ul style="list-style-type: none"> <li>• Longer readout time is required.</li> </ul>	Readout time varies due to the complexity of the folder/file configuration. Do not use too many hierarchies and folders.
	<ul style="list-style-type: none"> <li>• Tracks cannot playback as you have intended them to play.</li> </ul>	Playback order is determined when files are recorded.
	<ul style="list-style-type: none"> <li>• No sound can be heard when picture is displayed while playing a DivX/MPEG Video file.</li> </ul>	<ul style="list-style-type: none"> <li>• Record the audio track using MP3 or Dolby Digital as the audio stream of DivX files.</li> <li>• Record the audio track using MPEG1 Audio Layer 2 as the audio stream for MPEG Video files.</li> </ul>
	<ul style="list-style-type: none"> <li>• Elapsed playing time is not correct.</li> </ul>	This sometimes occurs during playback. This is caused by how the tracks are recorded.
	<ul style="list-style-type: none"> <li>• "PLEASE" and "EJECT" appear alternately on the display.</li> </ul>	Insert a disc that contains tracks of appropriate formats.
<ul style="list-style-type: none"> <li>• Correct characters are not displayed (e.g. album name).</li> </ul>	This unit can only display letters (upper case), numbers, and a limited number of symbols.	

Continued on the next page

	Symptom	Remedy/Cause
USB memory playback	• Noise is generated.	The track played back is not an MP3/WMA track. Skip to another file. (Do not add the extension code <.mp3> or <.wma> to non-MP3 or WMA tracks.)
	• "CHECK" keeps flashing on the display.	<ul style="list-style-type: none"> <li>• Readout time varies depending on the USB memory.</li> <li>• Do not use too many hierarchies and folders.</li> <li>• Turn off the power then on again.</li> </ul>
	• "NO FILE" flashes on the display.	Attach a USB memory that contains tracks encoded in an appropriate format.
	• "NOT SUPP" appears on the display and track skips.	The track is unplayable.
	• "READ" and "FAILED" appear alternately on the display, then returns to the previous source.	<ul style="list-style-type: none"> <li>• The attached USB memory may be malfunctioning, or may not have been formatted correctly. The files included in the USB memory are corrupted.</li> <li>• Do not pull out or attach the USB memory while "CHECK" is shown.</li> </ul>
	• Correct characters are not displayed (e.g. album name).	This unit can only display letters (upper case), numbers, and a limited number of symbols.
	• While playing a track, sound is sometimes interrupted.	MP3/WMA tracks have not been properly copied into the USB memory. Copy MP3/WMA tracks again into the USB memory, and try again.
CD changer	• "NO DISC" appears on the display.	Insert a disc into the magazine.
	• "NO MAG" appears on the display.	Insert the magazine.
	• "RESET 8" appears on the display.	Connect this unit and the CD changer correctly and press the reset button of the CD changer.
	• "RESET 1" – "RESET 7" appears on the display.	Press the reset button of the CD changer.
	• The CD changer does not work at all.	Reset the unit (see page 2).
DAB	• "NO DAB" appears on the display.	Move to an area with stronger signals.
	• "RESET 08" appears on the display.	Connect this unit and the DAB tuner correctly and reset the unit (see page 2).
	• The DAB tuner does not work at all.	Reconnect this unit and the DAB tuner correctly. Then, reset the unit (see page 2).
	• "ANT NG" appears on the display.	Check the cords and connections.

	Symptom	Remedy/Cause
iPod/D. player playback	• The iPod or D. player does not turn on or does not work.	<ul style="list-style-type: none"> <li>• Check the connecting cable and its connection.</li> <li>• Change the battery.</li> <li>• Update the firmware version.</li> </ul>
	• Buttons do not work as intended.	The functions of the buttons have been changed. Press MODE before performing the operation.
	• The sound is distorted.	Deactivate the equalizer either on this unit or the iPod/D. player.
	• “NO IPOD” or “NO DP” appears on the display.	Check the connecting cable and its connection.
	• Playback stops.	The headphones are disconnected during playback. Restart the playback operation (see page 24).
	• No sound can be heard when connecting an iPod nano.	Disconnect the headphones from the iPod nano.
	• No sound can be heard.	Disconnect the adapter from the D. player. Then, connect it again.
	• “ERROR 01” appears on the display when connecting a D. player.	
	• “NO FILES” or “NO TRACK” appears on the display.	No tracks are stored. Import tracks to the iPod or D. player.
	• “RESET 1” – “RESET 7” appears on the display.	Disconnect the adapter from both this unit and iPod/D. player. Then, connect it again.
• “RESET 8” appears on the display.	Check the connection between the adapter and this unit.	
• The iPod’s or D. player’s controls do not work after disconnecting from this unit.	Reset the iPod or D. player.	

- Manufactured under license from Dolby Laboratories. Dolby and the double-D symbol are trademarks of Dolby Laboratories.
- “DTS” and “DTS 2.0 + Digital Out” are trademarks of Digital Theater Systems, Inc.
- “DVD Logo” is a trademark of DVD Format/Logo Licensing Corporation registered in the US, Japan and other countries.
- DivX, DivX Ultra Certified, and associated logos are trademarks of DivX, inc. and are used under license.
- Official DivX® Ultra Certified product
- Plays all versions of DivX® video (including DivX® 6) with enhanced playback of DivX® media files and the DivX® Media Format
- Microsoft and Windows Media are either registered trademarks or trademarks of Microsoft Corporation in the United States and/or other countries.
- iPod is a trademark of Apple Computer, Inc., registered in the U.S. and other countries.

# Specifications

AUDIO AMPLIFIER SECTION	Maximum Power Output:	Front/Rear:	50 W per channel	
	Continuous Power Output (RMS):	Front/Rear:	19 W per channel into 4 $\Omega$ , 40 Hz to 20 000 Hz at no more than 0.8% total harmonic distortion	
	Load Impedance:		4 $\Omega$ (4 $\Omega$ to 8 $\Omega$ allowance)	
	Equalizer Control Range:	Frequencies:	60 Hz, 150 Hz, 400 Hz, 1 kHz, 2.4 kHz, 6 kHz, 15 kHz	
		Level:	$\pm 10$ dB	
	Signal to Noise Ratio:		70 dB	
	Audio Output Level:	Digital (DIGITAL OUT: Optical):	Signal wave length: 660 nm Output level: $-21$ dBm to $-15$ dBm	
		Line-Out Level/Impedance:	2.5 V/20 k $\Omega$ load (full scale)	
		Output Impedance:	1 k $\Omega$	
	Subwoofer-out Level/Impedance:		2.0 V/20 k $\Omega$ load (full scale)	
	Color system:		PAL	
	Video Output (composite):		1 V <sub>p</sub> -p/75 $\Omega$	
	Other Terminals:		LINE IN, CD changer, 2nd AUDIO OUT	

TUNER SECTION	Frequency Range:	FM:	87.5 MHz to 108.0 MHz	
		AM:	(MW) 522 kHz to 1 620 kHz (LW) 144 kHz to 279 kHz	
	FM Tuner	Usable Sensitivity:	11.3 dBf (1.0 $\mu$ V/75 $\Omega$ )	
		50 dB Quieting Sensitivity:	16.3 dBf (1.8 $\mu$ V/75 $\Omega$ )	
		Alternate Channel Selectivity (400 kHz):	65 dB	
		Frequency Response:	40 Hz to 15 000 Hz	
		Stereo Separation:	30 dB	
	MW Tuner	Sensitivity/Selectivity:	20 $\mu$ V/35 dB	
	LW Tuner	Sensitivity:	50 $\mu$ V	

<b>DVD/CD PLAYER SECTION</b>	Signal Detection System:		Non-contact optical pickup (semiconductor laser)		
	Number of Channels:		2 channels (stereo)		
	Frequency Response:	DVD, fs=48 kHz:		16 Hz to 22 000 Hz	
		DVD, fs=96 kHz:		16 Hz to 22 000 Hz	
		CD, fs=44.1 kHz:		16 Hz to 20 000 Hz	
	Dynamic Range:		96 dB		
	Signal-to-Noise Ratio:		98 dB		
	Wow and Flutter:		Less than measurable limit		
	DivX:	Video:	Max. Resolution:		720 × 480 pixels (30 fps) 720 × 576 pixels (25 fps)
			Audio:	Bit Rate:	
		Sampling Frequency:		MPEG-1: 32 kHz, 44.1 kHz, 48 kHz MPEG-2: 16 kHz, 22.05 kHz, 24 kHz	
		MPEG Video:	Video:	Max. Resolution:	
	Audio:			Bit Rate:	
			Sampling Frequency:		32 kHz, 44.1 kHz, 48 kHz
	MP3:		Bit Rate:		32 kbps – 320 kbps
		Sampling Frequency:		MPEG-1: 32 kHz, 44.1 kHz, 48 kHz MPEG-2: 16 kHz, 22.05 kHz, 24 kHz	
	WMA:	Bit Rate:		32 kbps – 320 kbps	
		Sampling Frequency:		22.05 kHz, 32 kHz, 44.1 kHz, 48 kHz	
WAV:	Quantization Bit Rate:		16 bit		
	Sampling Frequency:		44.1 kHz		

<b>USB MEMORY</b>	Format:		FAT 12/16/32		
	Storage:		Less than 4 GB (1 partition type)		
	Playable Audio Format:		MP3/WMA		
	Max. Current:		Less than 500 mA		
	MP3:	Bit Rate:		32 kbps – 320 kbps	
		Sampling Frequency:		MPEG-1: 48 kHz, 44.1 kHz, 32 kHz	
				MPEG-2: 24 kHz, 22.05 kHz, 16 kHz	
	WMA:	MPEG-2.5: 12 kHz, 11.025 kHz, 8 kHz			
Bit Rate:		5 kbps – 320 kbps			
Sampling Frequency:		8 kHz – 48 kHz			

<b>GENERAL</b>	Power Requirement:		Operating Voltage:		DC 14.4 V (11 V to 16 V allowance)	
	Grounding System:		Negative ground			
	Allowable Operating Temperature:		0°C to +40°C			
	Dimensions (W × H × D):	Installation Size (approx.):		182 mm × 52 mm × 158 mm		
		Panel Size (approx.):		188 mm × 58 mm × 11 mm		
Mass (approx.):		1.7 kg (excluding accessories)				

*Design and specifications are subject to change without notice.*

Wir danken Ihnen für den Kauf eines JVC Produkts.

Bitte lesen Sie die Anleitung vollständig durch, bevor Sie das Gerät in Betrieb nehmen, um sicherzustellen, daß Sie alles vollständig verstehen und die bestmögliche Leistung des Geräts erhalten.

**WICHTIG FÜR LASER-PRODUKTE**

1. LASER-PRODUKT DER KLASSE 1
2. **ACHTUNG:** Die obere Abdeckung nicht öffnen. Das Gerät enthält keine Teile, die vom Benutzer gewartet werden können. Wartungen nur von qualifiziertem Fachpersonal durchführen lassen.
3. **ACHTUNG:** Sichtbare und unsichtbare Laserstrahlung bei offenem Gerät und Defekt oder Umgehen der Verriegelung. Setzen Sie sich dem Strahl nicht direkt aus.
4. ANBRINGEN DES ETIKETTS: WARNHINWEIS-ETIKETT, AUSSEN AM GERÄT ANGEBRACHT.

<b>CAUTION :</b> Visible and invisible laser radiation when open and interlock failed or defeated. AVOID DIRECT EXPOSURE TO BEAM.	<b>ADVARSEL :</b> Synlig og usynlig laserstråling når maskinen er åben eller interlocken fejler. Undgå direkte eksponering til stråling.	<b>WARNING :</b> Synlig och osynlig laserstråling när den öppnas och spärrar är urkopplad. Beträkta strålen.	<b>VARO :</b> Avtallasta ja suoja-alkutus ohjeetunna tai välisära olet alltime näkyväille ja näkymättömälle lasersträlylle. Vältä säteen kohvistumista suoraan iiseesi. (f)
---	--	--	---

Dieses Produkt beinhaltet urheberrechtlich geschützte Technik mit dem Schutz von U.S.-Patenten und anderen intellektuellen Eigentumsrechten. Der Gebrauch dieser urheberrechtlich geschützten Technik ist durch Macrovision genehmigen zu lassen und nur für den Heimgebrauch und die Betrachtung in begrenztem Ausmaß vorgesehen, soweit nicht ausdrücklich von Macrovision genehmigt. Rückwärtige Entwicklung oder Zerlegung ist verboten.

**Zurücksetzen des Geräts**

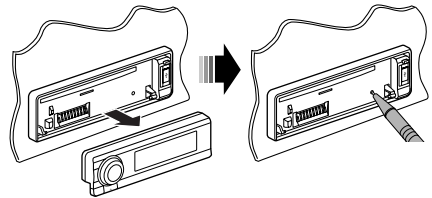

- Ihre vorgegebenen Einstellungen werden ebenfalls gelöscht.

**Wie Sie den Funktion-Modus verwenden**

Wenn Sie MODE drücken, schaltet der Receiver auf Funktion-Modus, und die Zifferntasten sowie die ▲/▼-Tasten arbeiten als andere Funktionstasten.

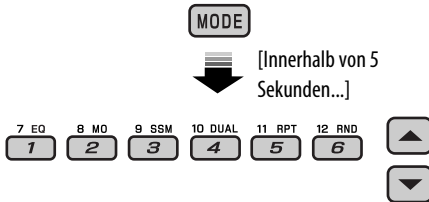

**Zwangswaises Ausschieben einer Disk**



„PLEASE“ und „EJECT“ erscheinen abwechselnd im Display.

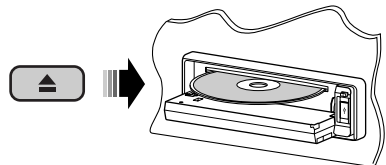

- Wenn das nicht funktioniert, führen Sie einen Reset am Receiver aus.
- Achten Sie darauf, die ausgeschobene Disk nicht fallen zu lassen.

## WARNHINWEISE:

### Um Unfälle und Schäden zu vermeiden

- Installieren Sie Geräte **NICHT** an Orten;
  - es kann die Handhabung von Lenkrad und Schalthebel behindern.
  - es kann die Funktion von Sicherheitseinrichtungen wie etwa Airbags behindern.
  - an denen sie die Sicht behindern.
- **NICHT** das Gerät beim Fahren bedienen.
- Wenn Sie das Gerät beim Fahren bedienen müssen, dürfen Sie nicht den Blick von der Straße nehmen.
- Der Fahrer darf während der Fahrt auf keinen Fall auf den Monitor sehen.

Wenn die Feststellbremse nicht verriegelt ist, erscheint „FAHRER DARF MONITOR NICHT BEIM FAHREN BETRACHTEN.“ auf dem Monitor und es wird kein Wiedergabebild angezeigt.

  - Diese Warnung wird nur angezeigt, wenn das Feststellbremskabel an das in das Fahrzeug eingebaute Feststellbremssystem angeschlossen ist (siehe Einbau/Anschlußanleitung).

Aus Sicherheitsgründen wird eine nummerierte ID-Karte mit diesem Receiver mitgeliefert, und die gleiche ID-Nummer ist auf dem Chassis des Receivers aufgedruckt. Die Karte muss an sicherer Stelle aufbewahrt werden, da sie den Behörden bei der Identifikation des Receivers im Falle eines Diebstahls helfen kann.

### Für die Sicherheit...

- Die Lautstärke nicht zu laut stellen, da dadurch Außengeräusche überdeckt und das Autofahren gefährlich wird.
- Das Auto vor dem Durchführen von komplizierten Bedienschritten anhalten.

### Temperatur im Auto...

Wenn Sie das Auto für lange Zeit in heißem oder kaltem Wetter parken, bitte warten, bis sich die Temperatur im Auto sich normalisiert hat, bevor Sie das Gerät einschalten.

# INHALT

<i>Einführung</i> .....	4
<b>■ BEDIENUNG</b>	
<i>Grundlegende Bedienung</i>	
• <i>Bedienfeld</i> .....	6
• <i>Fernbedienung (RM-RK230)</i> .....	7
<i>Rundfunkempfang</i> .....	10
<i>Suchen nach UKW RDS-Programm</i>	
— <i>PTY-Suchlauf</i> .....	11
<i>Bedienung der Disk</i> .....	13
<b>■ EXTERNE GERÄTE</b>	
<i>Hören vom USB-Speicher</i> .....	21
<i>Hören vom CD-Wechsler</i> .....	22
<i>DAB-Tuner-Empfang</i> .....	23
<i>Hören vom iPod®/D. player</i> .....	24
<i>Hören von den anderen externen Komponenten</i> .....	25
<i>Dual-Zonen-Betrieb</i> .....	26
<b>■ EINSTELLUNGEN</b>	
<i>Wählen eines Vorgabe-Klangmodus</i> .....	27
<i>Allgemeine Einstellungen — PSM</i> .....	28
<i>Disk Setup-Menü</i> .....	31
<i>Zuweisen von Namen zu den Quellen</i> .....	33
<i>Wartung</i> .....	34
<i>Weitere Informationen zu Ihrem Receiver</i> ...	35
<i>Störungssuche</i> .....	40
<i>Technische Daten</i> .....	44

# Einführung

DEUTSCH

Disk-Typ	Aufnahmeformat, Dateityp usw.	Abspielbar
DVD	DVD-Video	✓OK
	DVD-Audio	✗NO
	DVD-ROM	✗NO
DVD Recordable/Rewritable (DVD-R*1/-RW, +R/+RW*2)	DVD-Video	✓OK
	DivX Video	✓OK
	MPEG-1/MPEG-2 Video	✓OK
	MP3/WMA/WAV	✓OK
	JPEG	✗NO
	DVD-VR, +VR	✗NO
DVD-RAM	Alle	✗NO
Dual-Disk	DVD Seite	✓OK
	Nicht-DVD-Seite	✗NO
CD/VCD	Audio CD (CD-DA), DTS-CD	✓OK
	VCD (Video CD)	✓OK
	CD-Text	✓OK
	CD-ROM	✗NO
	CD-I (CD-I Ready)	✗NO
CD Recordable/Rewritable (CD-R/-RW)	CD-DA, DTS-CD	✓OK
	DivX Video, VCD (Video CD)	✓OK
	MPEG-1/MPEG-2 Video	✓OK
	MP3/WMA/WAV	✓OK
	JPEG	✗NO

\*1 Im „Multi-Border“-Format bespielte DVD-R ist ebenfalls abspielbar (ausgenommen für Dual-Layer-Disks).

\*2 Es ist möglich, finalisierte +R/+RW-Disks (nur Video-Modus) abzuspielen. Die Verwendung von +R Doppel-Layer-Disks auf diesem Gerät wird nicht empfohlen.

## Achtung bei DualDisc-Wiedergabe

Die Nicht-DVD-Seite einer „DualDisc“ entspricht nicht dem „Compact Disc Digital Audio“-Standard. Deshalb wird die Verwendung der Nicht-DVD-Seite einer DualDisc auf diesem Produkt nicht empfohlen.

## Achtung bei der Lautstärkeinstellung

Disks erzeugen im Vergleich zu anderen Tonträgern sehr wenig Rauschen. Senken Sie die Lautstärke vor dem Abspielen einer Disk, um Beschädigung der Lautsprecher durch plötzliche Tonspitzen zu vermeiden.

### Hinweis zum Regionalcode:

DVD-Spieler und DVD-Videodisks sind durch spezifische Regionalcode-Nummern gekennzeichnet. Dieser Receiver kann nur DVD-Disks mit Regionalcode-Nummer „2“ wiedergeben.



### Bei Einlegen einer DVD-Videodisk mit einem unzulässigem Regionalcode

Die Meldung „FALSCHER LÄNDERCODE!“ erscheint auf dem Display.



**Vor dem Betrieb des Geräts — Beenden Sie die Display-Demonstration und stellen Sie die Uhr ein**

• Siehe auch Seite 29.

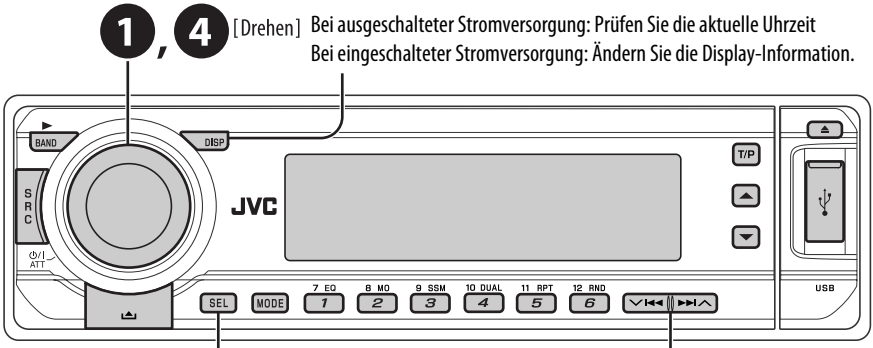

**1**

**Einschalten.**

**2**

**Geben Sie die PSM-Einstellungen ein.**

**3** ⇒ **4**

**Beenden Sie die Display-Demonstrationen**

Wählen Sie „DEMO“, und dann „DEMO OFF“.

**Stellen Sie die Uhr ein**

Wählen Sie „CLOCK H“ (Stunde), und stellen Sie dann die Stunde ein.

Wählen Sie „CLOCK M“ (Minute), und stellen Sie die Minute ein.

Wählen Sie „24H/12H“, und dann „24H“ (24 Stunden) oder „12H“ (12 Stunden).

**5**

**Beenden Sie den Vorgang.**

**Anbringen/Abnehmen des Bedienfelds**

Abnehmen...

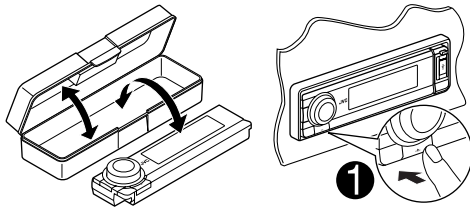

Anbringen...

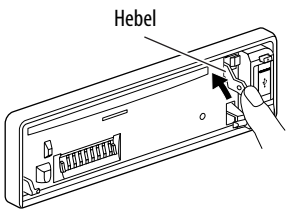
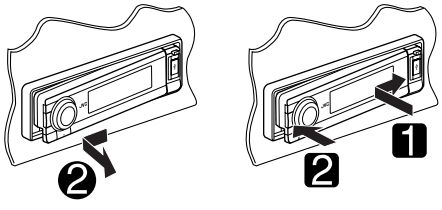

**ACHTUNG:**

Der Hebel kommt heraus, wenn Sie die Taste ▲ bei abgenommenem Bedienfeld gedrückt haben. In diesem Fall drücken Sie den Hebel zurück in Sperrposition, bevor Sie das Bedienfeld anbringen.

# Grundlegende Bedienung — Bedienfeld

DEUTSCH

## Wählt die Quelle.

FM/AM → DAB\* → DISC\* → USB\* →

CD-CH\*/IPOD\*/D.PLAYER\* (oder EXT IN) → LINE IN →  
(zurück zum Anfang)

\* Sie können diese Quellen nicht wählen, wenn diese nicht bereit sind.

- Einschalten.
- Schalten Sie das Gerät aus [Gedrückt halten].
- Dämpfen Sie den Klang (in eingeschaltetem Zustand).
- Lautstärkereger [Drehen]

- UKW/AM/DAB: Wählen Sie die Wellenbereiche.
- DISC: Starten Sie die Wiedergabe.

Ändern Sie die Display-Information

Aktivieren/deaktivieren Sie den TA-Standby-Empfang.

Gedrückt halten, um RDS-Programmsuche auszuführen.

Displayfenster

Disk auswerfen.

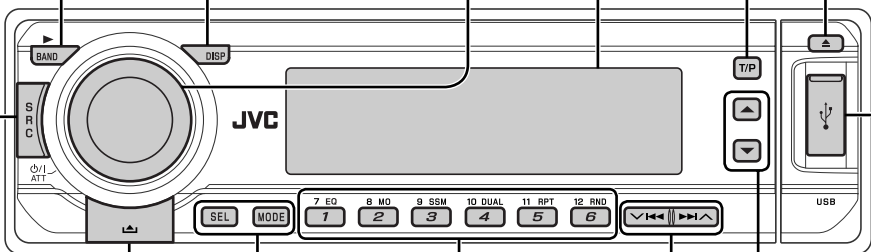

Nehmen Sie das Bedienfeld ab.

- UKW/AM/DAB: Wählen Sie einen Festsender/Dienst.
- DISC: Wählen Sie Kapitel/Titel/Ordner/Track/Disk (für CD-Wechsler).

**SEL**

**Stellen Sie Klangmodus ein.**

Halten, um die PSM-Einstellungen einzugeben.

**MODE**

**Schalten Sie auf Funktion-Modus.**

Drücken Sie MODE und anschließend eine der folgenden Tasten (innerhalb von 5 Sekunden)...

**EQ:** Wählen Sie den Klangmodus.

**MO:** Schalten Sie den Mono-Empfang ein/aus.

**SSM:** Automatische Sender-Voreinstellung.

**DUAL:** Aktivieren/Deaktivieren der Doppelzone.

**RPT:** Wählen Sie Wiederholungswiedergabe.

**RND:** Wählen Sie Zufallswiedergabe.

▲/▼: Überspringen Sie jeweils 10 Kapitel/Tracks.

- UKW/AM/DAB: Suchen Sie einen Sender/Dienst auf.
- DISC: Wählen Sie Kapitel/Track aus.
- IPOD/D.PLAYER: Wählen Sie den Track.

- DISC: Wählen Sie Titel/Ordner.
- IPOD/D.PLAYER: Schalten Sie auf das Hauptmenü/Pausieren oder Stoppen der Wiedergabe/Bestätigen Sie die Auswahl.
- DAB: Wählen Sie den Dienst.

## Displayfenster

Trackinformation-Anzeigen

Hauptdisplay

(Zeit-, Menü-, Wiedergabe-Anzeige)

Quelle-Anzeige/Vorwahl-Nr./  
Track-Nr./Ordner-Nr./Disk-Nr./  
Kapitel-Nr./Kanal-Nr.

RDS-Anzeigen

Doppelzonen-Anzeige

Loudness-Anzeige

Track-Anzeige

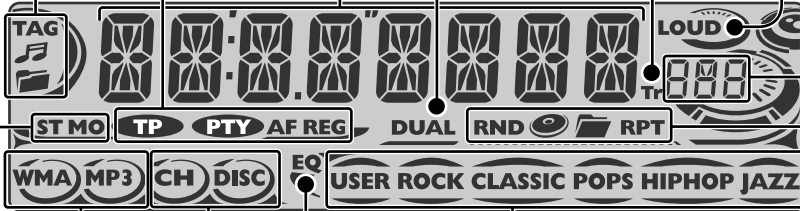

Disktyp-Anzeigen

Equalizer-Anzeige

Wiedergabemodus/Gegenstand-  
Anzeigen (Zufall/Wiederholung)

Wiedergabequelle-Anzeigen

Sound-Modus-Anzeigen

- fungiert auch als Pegelmesser (siehe auch Seite 29).

Tuner-Empfangsanzeigen

DEUTSCH

## Grundlegende Bedienung — Fernbedienung (RM-RK230)

### Einsetzen der Lithiumknopfatterie (CR2025)

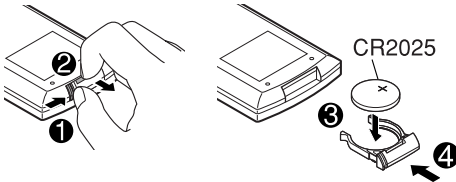

### Vor der Verwendung der Fernbedienung:

- Richten Sie die Fernbedienung direkt auf den Fernbedienungssensor am Gerät.
- Setzen Sie den Fernbedienungssensor KEINEM intensiven Licht (direkte Sonneneinstrahlung oder künstliches Licht) aus.

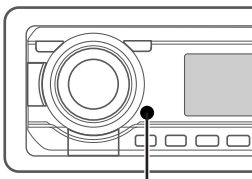

Fernbedienungssensor

### Warnung:

### Um Unfälle und Schäden zu vermeiden

- Keine anderen Batterien als CR2025 oder entsprechende einsetzen.
- Legen Sie die Batterie an einem Ort ab, wo sie außer Reichweite kleiner Kinder ist.
- Die Batterie nicht aufladen, kurzschließen oder erhitzen oder in einem Feuer entsorgen.
- Die Batterie nicht zusammen mit anderen Metallgegenständen ablegen.
- Die Batterie nicht mit Pinzetten oder ähnlichen Werkzeugen anstoßen.
- Die Batterie mit Klebeband umwickeln und isolieren, wenn sie entsorgt oder aufbewahrt wird.

Der Receiver ist mit Lenkrad-

Fernbedienungsfunktion ausgestattet.

- Siehe Einbau/Anschlußanleitung (separate Druckschrift) zum Anschluss.

Fortsetzung auf nächster Seite

**WICHTIG:**

Wenn Doppelzone aktiviert ist (siehe Seite 26), arbeitet die Fernbedienung nur zur Steuerung des DVD/CD-Players.

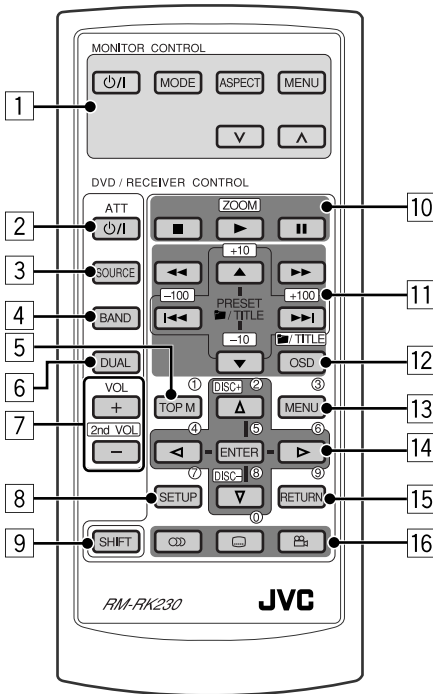

**MONITOR CONTROL**

- 1 Monitor-Steuertasten
  - Verwendet für einen JVC-Monitor—KV-MR9010, KV-MH6510, KV-M706 oder KV-M705.

**DVD/RECEIVER CONTROL**

- 2 Zum Ein-/Ausschalten des Geräts.
  - Dämpft den Klang in eingeschaltetem Zustand.
- 3 Wählt die Quelle.
- 4 Wählt das Frequenzband für UKW/AM/DAB.
- 5\*1 • DVD-Video/DivX: Zeigt das Disk-Menü.
  - VCD: Startet die PBC-Wiedergabe.
- 6 Aktiviert oder deaktiviert die Doppelzone.

- 7 Zum Einstellen des Lautstärkepegels.
  - Fungiert auch als 2nd VOL-Regler, wenn zusammen mit der SHIFT-Taste gedrückt (siehe Seite 26).

- 8\*1 Schaltet zum Disk Setup-Menü.

- 9 SHIFT (Hochstellen)-Taste

- 10 ■ (Stopp), ► (Wiedergabe), || (Pause)
  - ► (Wiedergabe) fungiert auch als ZOOM-Taste, wenn zusammen mit der SHIFT-Taste gedrückt (siehe Seite 16).
  - Gilt nicht für CD-Wechsler/iPod/Player-Bedienung.

- 11\*2 Für erweiterte Disk-Bedienung:

- ■/TITLE ▲ / ▼
  - DVD-Video: Wählt die Titel.
  - DivX/MPEG Video/MP3/WMA/WAV: Wählt die Ordner falls enthalten.
- ◀◀ / ▶▶: Sprung rückwärts/Sprung vorwärts.
- ◀◀ / ▶▶: Rückwärts-Suche/Vorwärts-Suche.

**Bei UKW/AM-Tunerbedienung:**

- PRESET ▲ / ▼
  - Ändert die Festsender.
- ◀◀ / ▶▶
  - Sucht nach Sendern.

**Bei DAB-Tunerbedienung:**

- PRESET ▲ / ▼
  - Ändert die Vorwahldienste.
- ◀◀ / ▶▶
  - Ändert den Dienst bei kurzem Drücken.
  - Sucht Ensembles, wenn gedrückt gehalten.

**Für Apple iPod®/JVC D. player**

**Vorgänge:**

- ▲ / ▼
  - ▼: Pausiert/stoppt oder setzt die Wiedergabe fort.
  - ▲: Schalten Sie auf das Hauptmenü. (Jetzt fungieren ▲/▼/◀◀/▶▶ als Menüwahl-tasten).\*3
- ◀◀ / ▶▶ (im Menü-Wahlmodus)
  - Wählt einen Gegenstand bei kurzem Drücken. (Dann drücken Sie ▼ zum Bestätigen der Wahl).
  - Überspringt 10 Gegenstände wenn gedrückt gehalten.
- ◀◀ / ▶▶
  - Drücken Sie: Sprung rückwärts/Sprung vorwärts.
  - Gedrücktthalten: Rückwärts-Suche/Vorwärts-Suche.

- 12 • Zeigt den On-Screen-Balken.
- Fungiert auch als /TITLE-Taste, wenn zusammen mit der SHIFT-Taste gedrückt (siehe Seite 15 und 16).
- 13\*1 • DVD-Video/DivX: Zeigt das Disk-Menü.
- VCD: Startet die PBC-Wiedergabe.
- 14\*1 • Nimmt Wahlen/Einstellungen vor.
- < / >: DivX: Durch bei der Wiedergabe nach Index.
- Tasten DISC +/-: Wechselt Disks, wenn die Quelle „CD-CH“ ist.
- 15\*1 RETURN-Taste
- 16 • DVD-Video: Wählt die Audio-Sprache (🗣️), die Untertitel (📄) oder den Winkel (📐).
- DivX: Wählt die Audio-Sprache (🗣️) oder die Untertitel (📄).
- VCD: Wählt den Audio-Kanal (🔊).

\*1 Fungiert als Zifferntaste, wenn zusammen mit der SHIFT-Taste gedrückt.

- UKW/AM/DAB: Wählt Festsender/Dienste.
- DISC: Wählt Kapitel/Titel/Ordner/Track.

\*2 Fungieren als +10/-10/+100/-100 Tasten, wenn zusammen mit der SHIFT-Taste gedrückt.

\*3 ▲ : Schaltet zum vorherigen Menü zurück.  
▼ : Bestätigt die Auswahl.

### Wählen einer Zahl

Zum Wählen einer Zahl von 0 – 9:

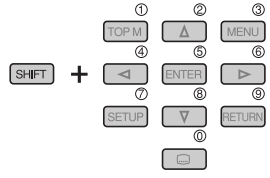

Zum Wählen einer Zahl über 9:

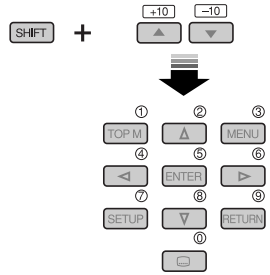

Zur Wahl einer größeren Zahl als 99 (zur Suche nach DivX/MPEG Video/MP3/WMA/WAV-Tracks):

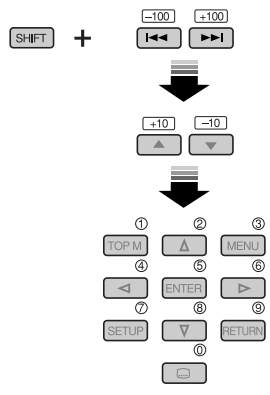

# Rundfunkempfang

DEUTSCH

Ändern Sie die Display-Information (für Nicht-RDS-Sender)

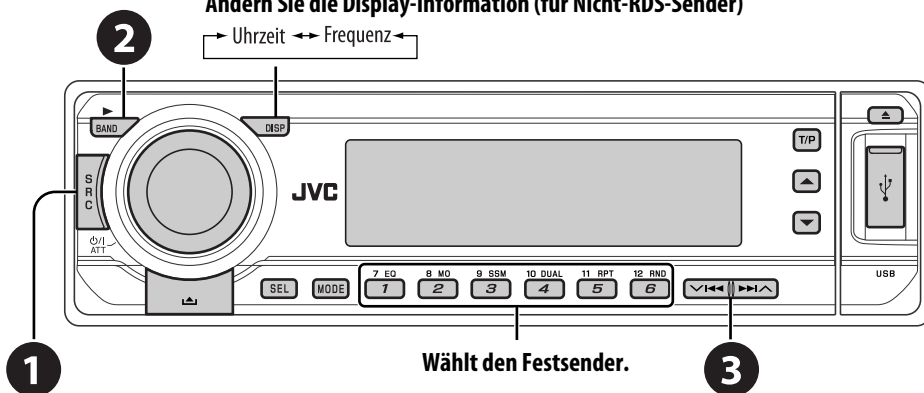

1 Wählen Sie „FM/AM“ (UKW/AM).

2 Wählen Sie die Wellenbereiche.

→ FM1 → FM2 → FM3 → AM ←

3 Suchen Sie einen Sender zum Hören—Automatischer Suchlauf.

- Manueller Suchlauf: Halten Sie eine der Tasten gedrückt, bis „M“ im Display blinkt, und drücken Sie die Taste dann wiederholt.



Leuchtet auf, wenn eine UKW-Stereosendung mit ausreichender Signalstärke empfangen wird.

**Wenn Sie Schwierigkeiten haben, eine UKW-Sendung in Stereo zu empfangen**

1 **MODE**

2 **8 MO**  
**2**

→ **MONO** → MONO OFF (Abgebrochen) ←

Der Empfang wird besser, jedoch geht der Stereo-Effekt verloren.

- MO-Anzeige leuchtet auf.

**Automatische Voreinstellung von UKW-Sendern—SSM (Sequentieller Speicher für starke Sender)**

Sie können für jedes Frequenzband bis zu sechs Sender voreinstellen.

1 **BAND**

→ FM1 → FM2 → FM3 → AM ←

2 **MODE**

3

**9 SSM**  
**3** [Gedrückt halten]

SSM

Die lokalen UKW-Sender im ausgewählten Frequenzband mit den stärksten Signalen werden automatisch als Festsender gespeichert.

**Manuelle Voreinstellung**

Beisp.: Speichern des UKW-Senders 92,5 MHz unter der Festsendernummer 4 des Frequenzbands FM1.

1

**BAND**

→ FM1 → FM2 → FM3 → AM ←

2

↔ || ↔

92.5

3

**10 DUAL**  
**4** [Gedrückt halten]

92.5



# Suchen nach UKW RDS-Programm — PTY-Suchlauf

## Ändern Sie die Display-Information

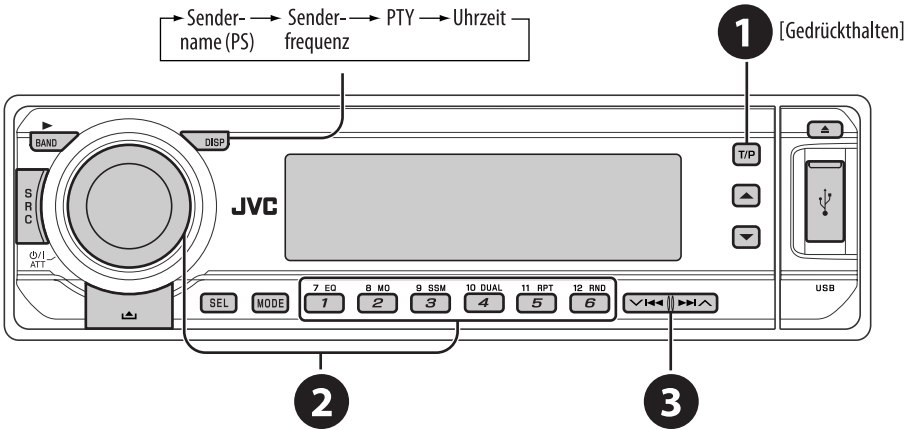

- 1** Aktivieren Sie den PTY-Suchlauf.
- 2** Wählen Sie einen der folgenden PTY-Codes (Programmtypen). Einzelheiten siehe im Folgenden.
- 3** Starten Sie den Suchlauf.  
Wenn ein Sender eine Sendung mit dem PTY-Code ausstrahlt, den Sie gewählt haben, wird dieser Sender eingestellt.

## Speichern Ihrer bevorzugten Programmtypen

Sie können Ihre bevorzugten PTY-Codes unter den Zifferntasten abspeichern.

- 1** Wählen Sie einen PTY-Code (siehe linke Spalte).
- 2** Wählen Sie eine Festsendernummer.  

7 EQ	8 MO	9 SSM	10 DUAL	11 RPT	12 RND
1	2	3	4	5	6

[Gedrückt halten]
- 3** Wiederholen Sie Schritt 1 und 2 zur Abspeicherung anderer PTY-Codes.

### Vorwahl-PTY-Codes in den Zifferntasten (1 bis 6):

1	2	3	4	5	6
POP M	ROCK M	EASY M	CLASSICS	AFFAIRS	VARIED

### PTY-Codes (verfügbar mit Steuerregler):

NEWS, AFFAIRS, INFO, SPORT, EDUCATE, DRAMA, CULTURE, SCIENCE, VARIED, POP M (Musik), ROCK M (Musik), EASY M (Musik), LIGHT M (Musik), CLASSICS, OTHER M (Musik), WEATHER, FINANCE, CHILDREN, SOCIAL, RELIGION, PHONE IN, TRAVEL, LEISURE, JAZZ, COUNTRY, NATION M (Musik), OLDIES, FOLK M (Musik), DOCUMENT

## Aktivieren/Deaktivieren von TA/PTY-Standbyempfang

TA-Standbyempfang	Anzeige	PTY-Standbyempfang	Anzeige
Drücken Sie <b>[TP]</b> zum Aktivieren.	<b>TP</b>	Siehe Seite 29.	<b>PTY</b>
Das Gerät schaltet kurzzeitig auf Verkehrsansagen (TA) von anderen Quellen als AM, falls verfügbar. Die Lautstärke schaltet auf den voreingestellten TA-Lautstärkepegel um, wenn der aktuelle Pegel niedriger als der vorgegebene Pegel ist (siehe Seite 29).	Leuchtet auf	Das Gerät schaltet kurzzeitig auf Ihr bevorzugtes PTY-Programm von einer anderen Quelle als AM um.	Leuchtet auf
Noch nicht aktiviert. Stimmen Sie auf einen anderen Sender, der Radio Data System-Signale ausstrahlt, um.	Blinkt	Noch nicht aktiviert. Stimmen Sie auf einen anderen Sender, der Radio Data System-Signale ausstrahlt, um.	Blinkt
Drücken Sie <b>[TP]</b> zum Deaktivieren.	Erlischt	Wählen Sie „OFF“ für den PTY-Code (siehe Seite 29).	Erlischt

DEUTSCH

## Verfolgen des gleichen Programms—Network-Tracking-Empfang

Wenn Sie in einem Bereich unterwegs sind, in dem kein guter UKW-Empfang möglich ist, sucht dieser Receiver automatisch nach anderen Frequenzen, auf denen das UKW-RDS-Programm möglicherweise besser empfangen werden kann (siehe Abbildung rechts).

Bei Versand ab Werk ist der Network-Tracking-Empfang aktiviert.

**Zum Ändern der Einstellung des Netzwerk-Tracking-Empfangs** siehe „AF-REG“ auf Seite 29.

- Wenn der DAB-Tuner angeschlossen ist, siehe „Dynamische Programmverfolgung—Alternativfrequenzempfang“ auf Seite 23.

Programm A wird in unterschiedlichen Frequenzbereichen ausgestrahlt (01 – 05)

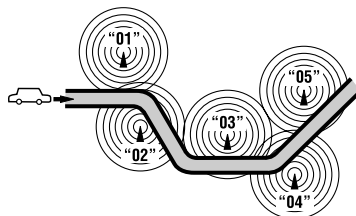

## Automatische Senderauswahl—Programmsuche

Normalerweise wird beim Drücken der Zifferntasten der betreffende Festsender abgestimmt. Wenn die Signale vom UKW-RDS-Festsender nicht mit ausreichender Signalstärke empfangen werden können, wählt das Gerät mithilfe der AF (Alternativfrequenz)-Daten eine andere Frequenz mit demselben Programm wie der Festsender aus.

- Das Gerät benötigt eine gewisse Zeit, um bei Programm-Suchlauf auf einen anderen Sender abzustimmen.
- Siehe auch Seite 29.



# Bedienung der Disk

## Vor dem Ausführen von Bedienvorgängen...

Schalten Sie den Monitor ein, um das Wiedergabebild zu sehen. Wenn Sie den Monitor einschalten, können Sie auch die Wiedergabe von anderen Disks unter Bezug auf den Monitorbildschirm starten. (Siehe Seiten 17 bis 20).

Der Disk-Typ wird automatisch erkannt, und die Wiedergabe startet automatisch (bei DVD: automatischer Start hängt vom internen Programm ab).

Wenn die aktuelle Disk kein Disk-Menü zeigt, werden alle Tracks wiederholt abgespielt, bis Sie die Quelle umschalten oder die Disk entnehmen.

Erscheint „“ auf dem Monitor, wenn eine Taste gedrückt wird, so ist der Receiver nicht für den gewünschten Bedienvorgang ausgelegt.

- In manchen Fällen wird zwar „“, nicht angezeigt, aber der Bedienvorgang ist dennoch nicht möglich.

## Öffnen Sie das Bedienfeld und setzen Sie die Disk ein.

Wiedergabe beginnt automatisch.

## Starten Sie die Wiedergabe, wenn erforderlich.

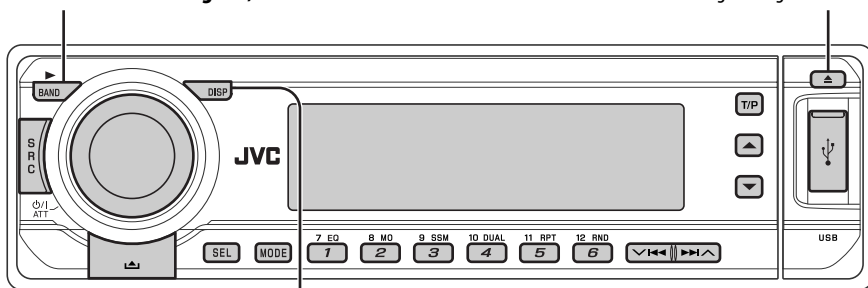

## Ändern Sie die Display-Information.



Verstrichene Spielzeit → Uhrzeit → Aktuelle Titel- und Kapitelnummer



Verstrichene Spielzeit und aktuelle Titelnummer → Uhrzeit und aktuelle Titelnummer



Verstrichene Spielzeit → Uhrzeit  
Titelbezeichnung ← Ordnername ←



Verstrichene Spielzeit und aktuelle Titelnummer → Uhrzeit und aktuelle Titelnummer  
Titelbezeichnung ← Name des Albums/Interpret (Dateiname\*<sup>1</sup>) ← Ordnername\*<sup>1</sup> ←



Verstrichene Spielzeit und aktuelle Titelnummer → Uhrzeit und aktuelle Titelnummer  
Titelbezeichnung\*<sup>2</sup> ← Disk-Bezeichnung/Interpret\*<sup>2</sup> ←

## Auswurfsperre



Um die Sperre aufzuheben, wiederholen Sie das gleiche Verfahren.

\*1 Wenn die Datei nicht die Tag-Information hat oder „TAG DISP“ auf „TAG OFF“ gestellt ist (siehe Seite 30), erscheinen Ordnername und Dateiname. Die TAG-Anzeige leuchtet nicht auf.

\*2 „NO NAME“ (Kein Name) erscheint bei einer Audio-CD.

## Bedienung mit dem Bedienfeld

Durch Drücken (oder Gedrückhalten) der folgenden Tasten können Sie...

Disk-Typ			 (Zifferntasten)
 <b>DVD Video</b>	Drücken Sie: Kapitel wählen Gedrückthalten: Kapitel zurückspulen/vorspulen*1	Titel wählen	Im Stoppbetrieb: Titel aufsuchen Bei Wiedergabe/Pause: Kapitel aufsuchen
 <b>VCD</b>	Drücken Sie: Tracks wählen Gedrückthalten: Tracks zurückspulen/vorspulen*1	—	Direkt zu einem bestimmten Track gehen (wenn PBC nicht aktiviert ist)
 <b>DivX/MPEG</b>	Drehen: Tracks wählen Gedrückthalten: Tracks zurückspulen/vorspulen*2	Ordner wählen	Direkt zu einem bestimmten Ordner gehen
 <b>MP3/WMA/WAV</b>	Drehen: Tracks wählen Gedrückthalten: Tracks zurückspulen/vorspulen*1	Ordner wählen	Direkt zu einem bestimmten Ordner gehen
 <b>CD</b>	Drücken Sie: Tracks wählen Gedrückthalten: Tracks zurückspulen/vorspulen*1	—	Direkt zu einem bestimmten Track gehen

\*1 Suchgeschwindigkeit wechselt auf  $\times 2 \Leftrightarrow \times 10$  auf dem Monitor.

\*2 Suchgeschwindigkeit wechselt auf  $\gg 1 \Leftrightarrow \gg 2$  auf dem Monitor.

Nach dem Drücken von **MODE**, drücken Sie die folgenden Tasten für folgende Funktionen...

Disk-Typ			
 <b>DVD Video</b>	10 Kapitel überspringen (im Wiedergabe- oder Pausebetrieb)	<b>CHP RPT:</b> Aktuelles Kapitel wiederholen <b>TIT RPT:</b> Aktuellen Titel wiederholen	—
 <b>VCD</b>	10 Tracks überspringen (wenn PBC nicht aktiviert ist)	<b>TRK RPT:</b> Aktuellen Track wiederholen (wenn PBC nicht aktiviert ist)	<b>DISC RND:</b> Alle Tracks in zufälliger Reihenfolge abspielen (wenn PBC nicht aktiviert ist)
 <b>DivX/MPEG</b>	10 Tracks überspringen (innerhalb des gleichen Ordners)	<b>TRK RPT:</b> Aktuellen Track wiederholen <b>FLDR RPT:</b> Aktuellen Ordner wiederholen	—
 <b>MP3/WMA/WAV</b>	10 Tracks überspringen (innerhalb des gleichen Ordners)	<b>TRK RPT:</b> Aktuellen Track wiederholen <b>FLDR RPT:</b> Aktuellen Ordner wiederholen	<b>FLDR RND:</b> In zufälliger Reihenfolge alle Tracks des aktuellen Ordners abspielen, und dann der nächsten Ordner <b>DISC RND:</b> Alle Tracks in zufälliger Reihenfolge abspielen
 <b>CD</b>	10 Tracks überspringen	<b>TRK RPT:</b> Aktuellen Track wiederholen	<b>DISC RND:</b> Alle Tracks in zufälliger Reihenfolge abspielen

- Zum Aufheben der Wiederholungswiedergabe oder der Zufallswiedergabe wählen Sie „**RPT OFF**“ oder „**RND OFF**“.

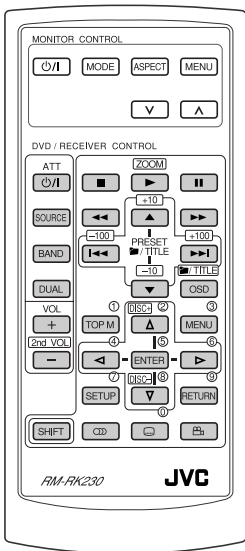

- : Wiedergabe stoppen
- : Pause (Einzelbild-Wiedergabe, wenn bei Pause gedrückt).
- : Wiedergabe starten (10-Sekunden Anspielen, wenn bei Wiedergabe gedrückt).
- : Rückwärts/vorwärts Kapitelsuche\*1
  - Zeitlupe im Pausebetrieb. Es wird kein Ton gehört.\*2
- : **Drücken Sie:** Kapitel wählen (im Wiedergabe- oder Pausebetrieb)  
**GEDRÜCKTHALTEN:** Rückwärts/schnell vorwärts Kapitelsuche
- : Titel wählen
- : Audiosprache wählen
- : Untertitel-Sprache wählen
- : Betrachtungswinkel wählen



### Während gedrückt gehalten wird... \*3

- ①....⑨: Kapitel wählen (im Wiedergabe- oder Pausebetrieb)  
Titel wählen (bei Stopp)

, dann ①....⑨: Titel direkt wählen

### Verwendung der menügesteuerten Merkmale...

- 1
- 2 Wählen Sie einen Gegenstand zum Start der Wiedergabe.
- 3

- : Wiedergabe stoppen
- : Pause (Einzelbild-Wiedergabe, wenn bei Pause gedrückt).
- : Wiedergabe starten
- : Rückwärts/vorwärts Tracksuche\*1
  - Zeitlupe im Pausebetrieb. Es wird kein Ton gehört.\*2
  - Reverse-Zeitlupe arbeitet nicht.
- : **Drücken Sie:** Tracks wählen  
**GEDRÜCKTHALTEN:** Rückwärts/schnell vorwärts Tracksuche
- : Audiokanal wählen (ST: Stereo, L: links, R: rechts)



### Während gedrückt gehalten wird... \*3

- ①....⑨ : Track wählen (bei VCD mit PBC erscheint eine Liste von Gegenstände im Disk-Menü).
  - Zum Zurückschalten zu vorherigen Menü drücken Sie .

### Aufheben der PBC-Wiedergabe...

- 1
- 2 Wählen Sie gedrückt halten, drücken Sie ①....⑨ \*3 zum Starten des gewünschten Tracks.
  - Zum Fortsetzen von PBC drücken Sie .



- : Wiedergabe stoppen
- : Pause (Einzelbild-Wiedergabe, wenn bei Pause gedrückt.)
- : Wiedergabe starten
- : Rückwärts/vorwärts Tracksuche\*4
- : *Drücken Sie:* Tracks wählen  
*Gedrückt halten:* Rückwärts/schnell vorwärts Tracksuche
- : Ordner wählen
- : • Die Szenen um etwa 5 Minuten zurückschalten/vorschalten (Index-Suche)  
• Kapitel wählen
- : DivX: Untertitelsprache wählen
- : DivX: Audiosprache wählen

**Während gedrückt gehalten wird...\***<sup>3</sup>

... : Tracks wählen (innerhalb des gleichen Ordners)

, dann ... : Ordner direkt wählen\*<sup>5</sup>

**Index-Suche:**

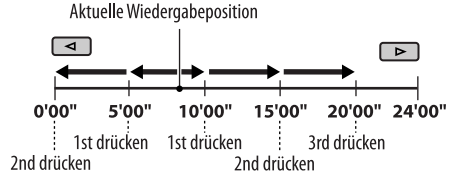

- : Wiedergabe stoppen
- : Pause
- : Wiedergabe starten
- : Rückwärts/vorwärts Tracksuche\*<sup>1</sup>
- : *Drücken Sie:* Tracks wählen  
*Gedrückt halten:* Rückwärts/schnell vorwärts Tracksuche
- : Ordner wählen



**Während gedrückt gehalten wird...\***<sup>3</sup>

... : Tracks wählen (innerhalb des gleichen Ordners)

, dann ... : Ordner direkt wählen\*<sup>5</sup>

- : Wiedergabe stoppen
- : Pause
- : Wiedergabe starten
- : Rückwärts/vorwärts Tracksuche\*<sup>1</sup>
- : *Drücken Sie:* Tracks wählen  
*Gedrückt halten:* Rückwärts/schnell vorwärts Tracksuche



**Während gedrückt gehalten wird...\***<sup>3</sup>

... : Track direkt wählen

**Vergrößern der Ansicht—Heranzoomen (DVD/VCD/DivX/MPEG-Video)**

Bei Wiedergabe bewegter Bilder...

- 1 Während Sie gedrückt halten, drücken Sie wiederholt.



- 2 Den vergrößerten Teil verschieben.



- Zum Aufheben von Zoom wählen Sie „ZOOM OFF“ (Zoom aus).

\*1 Die Suchgeschwindigkeit wechselt bei wiederholtem Drücken auf  $\times 2 \Rightarrow \times 5 \Rightarrow \times 10 \Rightarrow \times 20 \Rightarrow \times 60$  auf dem Monitor um.

\*2 Die Zeitlupe-Geschwindigkeit wechselt bei wiederholtem Drücken auf  $\Rightarrow$   $\Rightarrow$   $\Rightarrow$   $\Rightarrow$  auf dem Monitor um.

\*3 Zur Wahl von größeren Zahlen als 9 siehe Seite 9.

\*4 Die Suchgeschwindigkeit wechselt bei wiederholtem Drücken auf  $\Rightarrow$   $\Rightarrow$  auf dem Monitor um.

\*5 Zum direkten Zugriff auf Ordner bei DivX/MP3/WMA/WAV-Disks müssen den Ordnern zweistellige Nummern am Anfang der Ordnernamen zugewiesen werden—01, 02, 03 usw.

## Bedienvorgänge mit dem On-Screen-Balken (DVD/VCD/DivX/MPEG Video)

Diese Vorgänge sind mit dem Monitor unter Verwendung der Fernbedienung möglich.

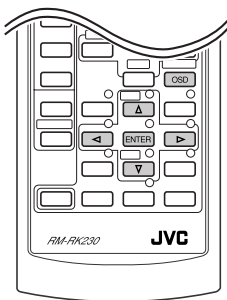

### 1 Den On-Screen-Balken zeigen (siehe Seite 18).

OSD (zweimal)

### 2 Wählen Sie einen Parameter.

◀ ▶ |||▶ ENTER

### 3 Treffen Sie eine Wahl.

ENTER

Wenn das Pop-up-Menü erscheint...

Δ ▽ |||▶ ENTER

- Zur Eingabe von Zeit/Zahlen siehe Folgendes:

### 4 Entfernen Sie den On-Screen-Balken.

OSD

## Eingabe von Zeit/Zahlen

- Zur Wahl von Zahlen 0 – 9:  
Während **SHIFT** gedrückt gehalten wird, 0...9 drücken.
- Zum Wählen von Zahlen über 9:  
Während **SHIFT** gedrückt gehalten wird, [+10] drücken. Dann 0...9 drücken.  
Zum Verringern von Zahlen [-10] verwenden.  
Zur Korrektur einer Fehleingabe ◀ drücken.
- Nach der Eingabe der Zahlen drücken Sie **ENTER**.

Beisp.: Zeitsuche

DVD: \_: \_: \_

Zur Eingabe von 1 (Stunden): 02 (Minuten): 00 (Sekunden) drücken Sie 1, 0, 2, 0 und dann 0.

VCD (wenn PBC nicht aktiviert ist): \_: \_: \_

Zur Eingabe von 64 (Minuten): 00 (Sekunden) drücken Sie 6, 4, 0 und dann 0.

## On-Screen-Balken

Beisp.: DVD-Video

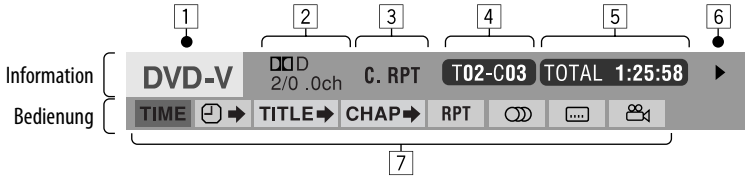

### 1 Disk-Typ

#### 2 • DVD-Video/DTS-CD: Audiosignalformat-Typ und

Kanal

#### • VCD:

PBC

### 3 Wiedergabemodus

DVD-Video:

T. RPT: Titel-Wiederholung

C. RPT: Kapitel-

Wiederholung

VCD\*1:

T. RPT: Track-

Wiederholung

D. RND: Disk-Zufall

T. INT: Track-Anspielen\*3

DivX/MPEG-Video:

T. RPT: Track-

Wiederholung

F. RPT: Ordner-

Wiederholung

### 4 Wiedergabe-Information

**T02-C03** Aktueller Titel/Kapitel

**TRACK 01** Aktueller Titel

**F001-T001** Aktueller Ordner/Titel

### 5 Zeitanzeige

**TOTAL** Abgelaufene Spielzeit der Disk (bei DVD-Video abgelaufene Spielzeit des aktuellen Titels).

**T. REM** DVD-Video: Restliche Titelzeit

VCD: Restliche Disk-Spielzeit

**TIME** Bisherige Abspielzeit des aktuellen Kapitels/Titels

**REM** Restliche Abspielzeit des aktuellen Kapitels/Titels

### 6 Wiedergabestatus

▶ Wiedergabe

▶▶ / ◀◀ Vorwärts-/Rückwärts-Suche

▶ / ◀ Vorwärts-/Rückwärts-Zeitlupe

⏸ Pause

■ Stopp

### 7 Bedienungssymbole

**TIME** Ändern Sie die Zeitanzeige (siehe 5)

Zeitsuche (Geben Sie die abgelaufene Spielzeit des aktuellen Titels oder der Disk ein).

**TITLE** Titelsuche (nach Nummer)

**CHAP** Kapitelsuche (nach Nummer)

**TRACK** Tracksuche (nach Nummer)

Ändern Sie die Audio-Sprache oder den Audio-Kanal

Ändern Sie die Untertitel-Sprache

Ändern Sie den Sichtwinkel

**RPT** Wiederholungswiedergabe\*2

**INT** Anspielfunktion\*3

**RND** Zufallswiedergabe\*2

\*1 Wenn PBC nicht aktiviert ist.

\*2 Für Wiederholungswiedergabe/Zufallswiedergabe siehe auch Seite 14.

\*3 Spielt die anfänglichen 15 Sekunden von...

**TRACK INTRO:** Alle Titel auf der aktuellen Disk.

**FOLDER INTRO:** Erste Titel aller Ordner der aktuellen Disk.

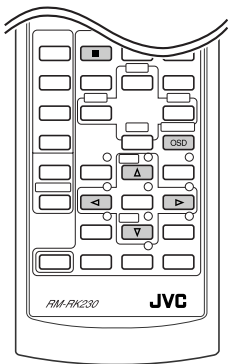

Diese Vorgänge sind mit dem Monitor unter Verwendung der Fernbedienung möglich.

- 1 Den Steuerbildschirm zeigen.**  
 DivX/MPEG-Video: Drücken Sie bei der Wiedergabe.  
 MP3/WMA/WAV/CD: Erscheint automatisch, wenn Sie eine Disk einsetzen.
- 2 Wählen Sie die Spalte „Folder“ oder „Track“ (ausgenommen bei CD).**
- 3 Wählen Sie einen Ordner oder Titel.**
- 4 Starten Sie die Wiedergabe.**  
 DivX/MPEG-Video: Drücken Sie .  
 MP3/WMA/WAV/CD: Wiedergabe beginnt automatisch.

## Steuerbildschirm

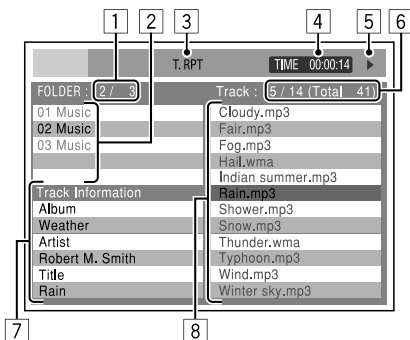

Beisp.: MP3/WMA/WAV-Disk

- 1 Aktuelle Ordnernummer/Gesamt-Ordnernzahl
- 2 Ordnerliste mit aktuellem Ordner gewählt
- 3 Gewählter Wiedergabemodus
- 4 Verfllossene Spielzeit des laufenden Titels
- 5 Bedienungsmodus-Symbol (▶, ■, ||, ▶▶, ◀◀)
- 6 Aktuelle Titelnummer/Gesamtzahl der Titel im aktuellen Ordner (Gesamtzahl der Titel auf der Disk)
- 7 Titel-Information
- 8 Trackliste mit aktuellem Track gewählt

## Zum Wählen eines Wiedergabe-Modus

- 1 Während der Steuerbildschirm erscheint...

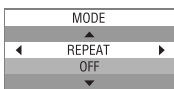

Der Wiedergabemodus-Wahlschirm erscheint auf der Ordnerliste-Sektion des Steuerbildschirms.

- 2 Wählen Sie einen Wiedergabe-Modus.**  
  - REPEAT ↔ INTRO\*1
  - RANDOM\*1
- 3 Wählen Sie einen Parameter.**  
  - REPEAT/INTRO: FOLDER\*2 ↔ TRACK
  - OFF
  - RANDOM: DISC ↔ FOLDER\*2
  - OFF

\*1 Nicht geeignet für DivX/MPEG-Video  
 \*2 Nicht wählbar für CD

## Wiedergabemodus

- F. RPT (Ordner-Wiederholung):**  
 Aktuellen Ordner wiederholen
- T. RPT (Track-Wiederholung):**  
 Aktuellen Track wiederholen
- F. INT (Ordner-Anspielen):**  
 Spielt jeweils die ersten 15 Sekunden der ersten Tracks von allen Ordnern auf der aktuellen Disk
- T. INT (Track-Anspielen):**  
 Spielt die ersten 15 Sekunden aller Tracks auf der aktuellen Disk
- D. RND (Disk-Zufall):**  
 Alle Tracks in zufälliger Reihenfolge abspielen
- F. RND (Ordner-Zufall):**  
 In zufälliger Reihenfolge alle Tracks des aktuellen Ordners abspielen, und dann der nächsten Ordner

## Bedienvorgänge mit dem Listenbildschirm (DivX/MPEG Video/MP3/WMA/WAV)

DEUTSCH

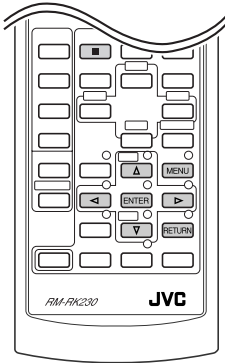

Diese Vorgänge sind mit dem Monitor unter Verwendung der Fernbedienung möglich.

Vor der Wiedergabe können Sie die Ordnerliste/Trackliste anzeigen, um die Inhalte zu bestätigen und die Wiedergabe eines Tracks zu starten.

### 1 Zeigen Sie die Ordnerliste im Stoppbetrieb an.



### 2 Wählen Sie einen Gegenstand aus der Ordnerliste.



- Die Trackliste des gewählten Ordners erscheint.
- Zum Zurückgehen zur Ordnerliste drücken Sie **RETURN**.

### 3 Wählen Sie einen Track zum Wiedergabebeginn.



- MP3/WMA/WAV: Der Steuerbildschirm erscheint (siehe Seite 19).

## Listenbildschirm

1	2	3	
Folder: 153/240 Track:154/198 Page: 4/ 6			
fol130	fol140	fol150	fol160
fol131	fol141	fol151	fol161
fol132	fol142	fol152	fol162
fol133	fol143	fol153	fol163
fol134	fol144	fol154	fol164
fol135	fol145	fol155	fol165
fol136	fol146	fol156	fol166
fol137	fol147	fol157	fol167
fol138	fol148	fol158	fol168
fol139	fol149	fol159	fol169
			4

Beisp.: Ordnerliste

- 1 Aktuelle Ordnernummer/Gesamt-Ordnerzahl
- 2 Aktuelle Titelnummer/Gesamtzahl der Titel im aktuellen Ordner
- 3 Aktuelle Seite/Gesamtzahl der Seiten in der Liste
- 4 Aktueller Ordner/Titel (hervorgehobener Balken)



# Hören vom USB-Speicher

In eingeschaltetem Zustand...

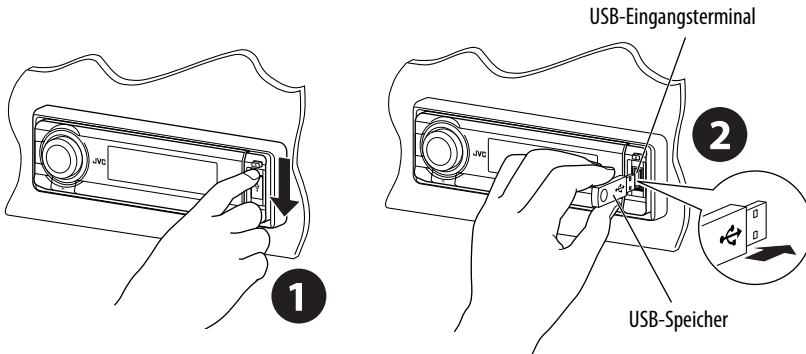

Dieses Gerät kann MP3/WMA-Tracks abspielen, die in einem USB-Speicher abgelegt sind.

Alle Tracks im USB-Speicher werden wiederholt abgespielt, bis Sie die Quelle umschalten.

- Durch Entfernen des USB-Speichers wird die Wiedergabe ebenfalls gestoppt.

Zum Abnehmen des USB-Speichers ziehen Sie ihn gerade vom Gerät ab.

## Vorsichtsmaßregeln:

- Vermeiden Sie Verwendung des USB-Speichers, wenn er das sichere Fahren behindern kann.
- Stellen Sie sicher, dass alle wichtigen Daten gesichert sind, um Datenverlust zu vermeiden.

	Drücken Sie: Tracks wählen Gedrückt halten: Tracks zurückspulen/vorspulen
	Zur Auswahl der Ordner
7 EQ <b>1</b> .... <b>6</b> 12 RND (Zifferntasten)	Einen bestimmten Ordner direkt wählen

Nach dem Drücken von **MODE**, drücken Sie die folgenden Tasten für folgende Funktionen...

	10 Tracks überspringen (innerhalb des gleichen Ordners)
11 RPT <b>5</b>	<b>TRK RPT:</b> Aktuellen Track wiederholen <b>FLDR RPT:</b> Alle Titel des aktuellen Ordners wiederholen
12 RND <b>6</b>	<b>FLDR RND:</b> In zufälliger Reihenfolge alle Tracks des aktuellen Ordners und dann die des nächsten Ordners abspielen <b>DISC RND:</b> In zufälliger Reihenfolge alle Tracks des USB-Speichers abspielen

- Zum Aufheben der Wiederholungswiedergabe oder der Zufallswiedergabe wählen Sie „RPT OFF“ oder „RND OFF“.



## Ändern Sie die Display-Information.

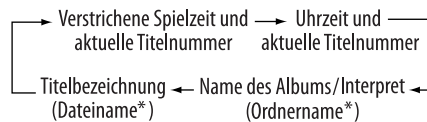

\* Wenn die Datei nicht die Tag-Information hat oder „TAG DISP“ auf „TAG OFF“ gestellt ist (siehe Seite 30), erscheinen Ordnername und Dateiname. Die TAG-Anzeige leuchtet nicht auf.

# Hören vom CD-Wechsler

DEUTSCH

1

Ändern Sie die Display-Information  
(siehe Seite 13)

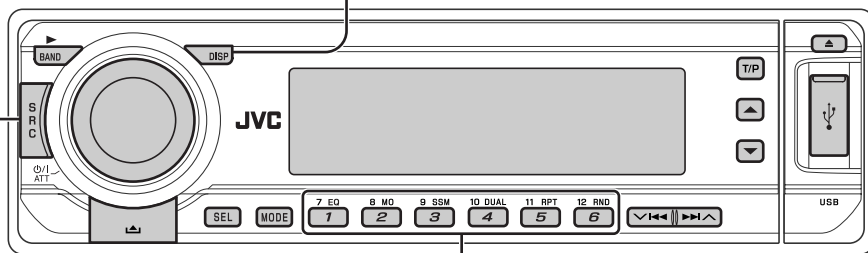

2

Es wird empfohlen, einen MP3-kompatiblen CD-Wechsler von JVC mit diesem Receiver zu verwenden.

- Sie können nur herkömmliche CDs (einschließlich CD-Text) und MP3-Disks abspielen.

**1 Wählen Sie „CD-CH“.**

**2 Wählen Sie eine Disk zum Starten der Wiedergabe.**

Drücken Sie: Zum Wählen der Disk-Nummer 1 – 6.

Gedrückt halten: Zum Wählen der Disk-Nummer 7 – 12.

Nach dem Drücken von **MODE**, drücken Sie die folgenden Tasten für folgende Funktionen...

	Drücken Sie: Tracks wählen Gedrückt halten: Tracks zurückspulen/vorspulen
	MP3: Zur Auswahl der Ordner

	10 Tracks überspringen (MP3: innerhalb des gleichen Ordners)
	<b>TRK RPT:</b> Aktuell Track wiederholen <b>FLDR RPT:</b> MP3: Alle Titel des aktuellen Ordners wiederholen <b>DISC RPT:</b> Wiederholen Sie alle Tracks auf der aktuellen Disk
	<b>FLDR RND:</b> MP3: In zufälliger Reihenfolge alle Tracks des aktuellen Ordners und dann die des nächsten Ordners abspielen <b>DISC RND:</b> In zufälliger Reihenfolge allen Tracks der aktuellen Disk abspielen <b>MAG RND:</b> In zufälliger Reihenfolge alle Tracks der eingesetzten Disks abspielen

- Zum Aufheben der Wiederholungswiedergabe oder der Zufallswiedergabe wählen Sie „RPT OFF“ oder „RND OFF“.

# DAB-Tuner-Empfang

## Ändern Sie die Display-Information

→ Name des Dienstes → Name des Ensembles → Kanalnummer → Frequenz → Uhrzeit

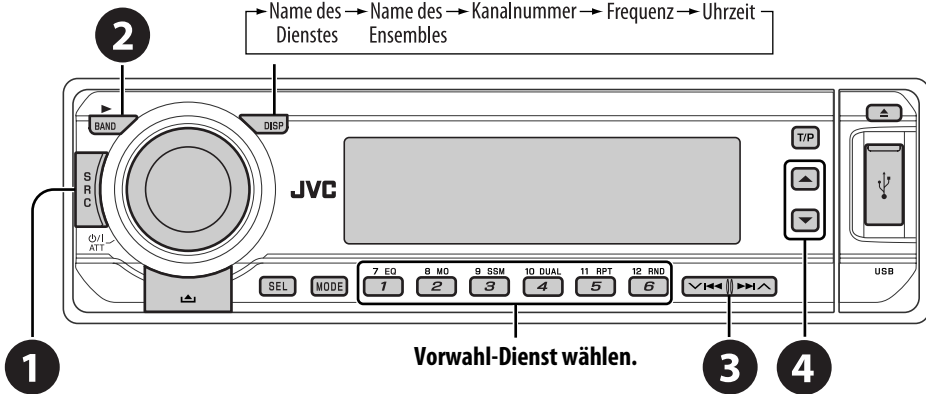

DEUTSCH

**1** Wählen Sie „DAB“.

**2** Wählen Sie die Wellenbereiche.

→ DAB1 → DAB2 → DAB3

**3** Suchen nach einem Ensemble.

- Manueller Suchlauf: Halten Sie eine der Tasten gedrückt, bis „M“ im Display blinkt, und drücken Sie die Taste dann wiederholt.

**4** Wählen Sie einen Dienst (primär oder sekundär) zum Hören.

## Speichern von DAB-Diensten

Beim Hören eines DAB-Dienstes...



## Aktivieren/Deaktivieren von TA/PTY- Standbyempfang

- Die Bedienung ist so, wie auf Seite 12 für UKW-RDS-Sender beschrieben.
- Sie können nicht PTY-Codes separat für den DAB-Tuner und den UKW-Tuner speichern.

## Dynamische Programmverfolgung— Alternativfrequenzempfang

- **Beim Empfang eines DAB-Dienstes:** Beim Fahren in einem Empfangsbereich, wo ein Dienst nicht empfangen werden kann, stellt dieser Receiver automatisch ein anderes Ensemble oder einen UKW-RDS-Sender ein, der dasselbe Programm ausstrahlt.
- **Beim Empfang eines UKW-RDS-Senders:** Beim Fahren in einem Empfangsbereich, wo ein DAB-Dienst dasselbe Programm wie der betreffende UKW-RDS-Sender ausstrahlt, stellt dieser Receiver automatisch den DAB-Dienst ein.

Bei Versand ab Werk ist der Alternativfrequenzempfang aktiviert.

Zum Deaktivieren des Alternativempfangs siehe Seite 29.

# Hören vom iPod®/D. player

Ändern Sie die Display-Information

DEUTSCH

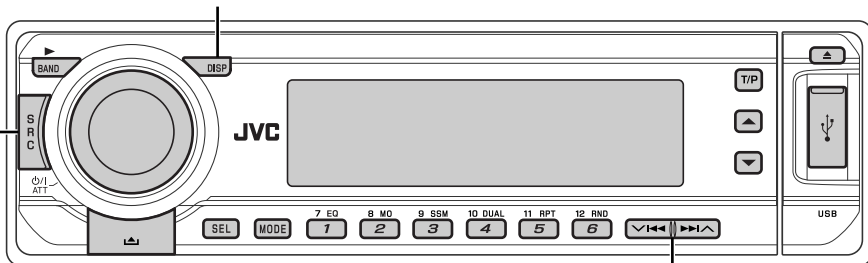

1

Vor der Bedienung verbinden Sie den Schnittstellenadapter (KS-PD100 oder KS-PD500) mit der CD-Wechsler-Buchse dieses Geräts.

2

- Wenn ein Track gewählt ist, startet die Wiedergabe automatisch.
- Indem Sie halten, können Sie 10 Gegenstände zur Zeit überspringen.

## Vorbereitungen:

Stellen Sie sicher, dass „CHANGER“ für die externe Eingangseinstellung gewählt ist, siehe Seite 30.

- 1 Wählen Sie „IPOD“ oder „D. PLAYER“.
- 2 Wählen Sie einen Song zur Wiedergabe.

	Pausieren/Stoppen der Wiedergabe • Um die Wiedergabe fortzusetzen, drücken Sie die Taste erneut.
	Drücken Sie: Tracks wählen Gedrückthalten: Tracks zurückspulen/vorspulen

## Wählen Sie einen Track aus dem Menü

- 1 Schalten Sie auf das Hauptmenü.
  - Dieser Modus wird aufgehoben, wenn etwa 5 Sekunden lang keine Bedienung vorgenommen wird.

- 2 Wählen Sie das gewünschte Menü.



### Für iPod:

PLAYLIST ↔ ARTISTS ↔ ALBUMS ↔ SONGS  
 ↔ GENRES ↔ COMPOSER ↔ (zurück zum Anfang)

### Für D. player:

PLAYLIST ↔ ARTIST ↔ ALBUM ↔  
 GENRE ↔ TRACK ↔ (zurück zum Anfang)

- 3 Bestätigen Sie die Auswahl.



- Drücken Sie , um zum vorherigen Menü zu gehen.

Nach dem Drücken von **MODE**, drücken Sie die folgenden Tasten für folgende Funktionen...

11 RPT <b>5</b>	<b>ONE RPT:</b> Hat die gleiche Funktion wie „Wiederholen Ein“ oder „Widerhol-Mode → 1 Titel“. <b>ALL RPT:</b> Hat die gleiche Funktion wie „Wiederholen Alle“ oder „Widerhol-Mode → Alle“. <hr/> <b>ALBM RND*:</b> Hat die gleiche Funktion wie „Zufall Alben“ am iPod. <b>SONG RND/RND ON:</b> Hat die gleiche Funktion wie „Zufall Titel“ oder „Zufall → Ein“.
12 RND <b>6</b>	

- Zum Aufheben der Wiederholungswiedergabe oder der Zufallswiedergabe wählen Sie „RPT OFF“ oder „RND OFF“.

\* iPod: Nur wenn Sie „ALL“ (Alle) in „ALBUMS“ (Alben) im Hauptmenü „MENU“ wählen.

# Hören von den anderen externen Komponenten

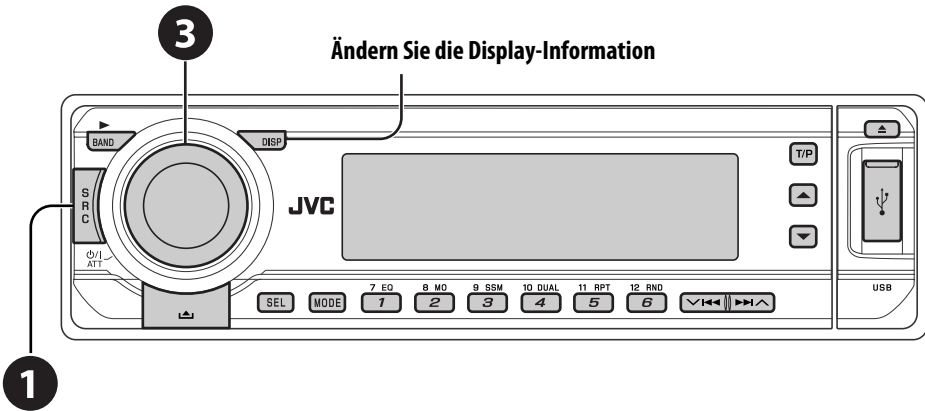

Sie können eine externe Komponente anschließen an:

- LINE IN-Stecker an der Rückseite.
- CD-Wechsler-Buchse an der Rückseite unter Verwendung des Line-Eingangsadapters—KS-U57 (nicht mitgeliefert) oder AUX-Eingangsadapter KS-U58 (nicht mitgeliefert) Stellen Sie sicher, dass „EXT IN“ für die externe Eingangeinstellung gewählt ist, siehe Seite 30.

- 1 Wählen Sie „EXT IN“ oder „LINE IN“.**
- 2 Schalten Sie die angeschlossene Komponente ein und starten Sie die Wiedergabe der Quelle.**
- 3 Stellen Sie die Lautstärke ein.**
- 4 Stellen Sie den Klang nach Wunsch ein (Siehe Seiten 27 und 28).**

## Konzeptzeichnung der Verbindung mit externen Geräten

- Zu den Anschlüssen siehe auch die Einbau-/Anschlußanleitung (separate Druckschrift).

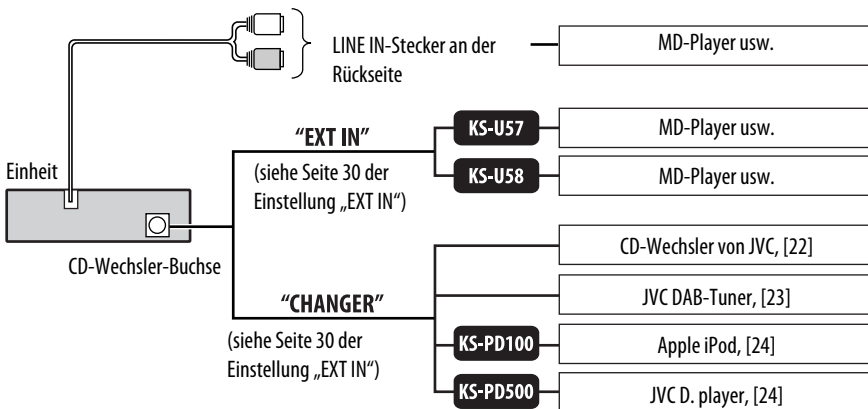

**KS-XXXX** : Adapter (getrennt gekauft)

# Dual-Zonen-Betrieb

Sie können ein externes Audio-Gerät an die 2nd AUDIO OUT-Buchse auf der Rückseite anschließen. Dies ermöglicht Ihnen, eine Disk unabhängig von der Quelle wiederzugeben, die auf dem Gerät ausgewählt ist.

Sie können Doppelzone aktivieren, während Sie eine andere Quelle hören.

- Wenn Doppelzone aktiviert ist, können Sie nur den DVD/CD-Player mit der Fernbedienung steuern.

## An der Fernbedienung:

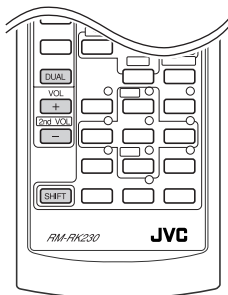

Diese Vorgänge sind mit dem Monitor unter Verwendung der Fernbedienung möglich.

### 1 Aktivieren Sie Doppelzone.



Die Signalquelle schaltet automatisch auf „DISC“ um.

Zum Wählen deiner anderen Quelle zum Hören über die Kopfhörer drücken Sie SRC am Bedienfeld.

- Durch Verwendung der Tasten am Bedienfeld können Sie die neu gewählte Quelle bedienen, ohne den Doppelzonen-Betrieb zu beeinflussen.

### 2 Stellen Sie die Lautstärke über den Anschluss 2nd AUDIO OUT ein.

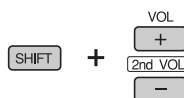

### 3 Bedienen Sie den DVD/CD-Player mit der Fernbedienung unter Beachtung des Monitorbildschirms.

- Zum Aufheben des Doppelzonenbetriebs wählen Sie „DUAL OFF“ in Schritt 1.

## Am Bedienfeld:

Sie können auch Aktivieren und Deaktivieren der Doppelzone ausführen.

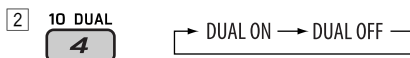

Die Quelle schaltet automatisch auf „DISC“ um, wenn Doppelzone aktiviert ist.

# Wählen eines Vorgabe-Klangmodus

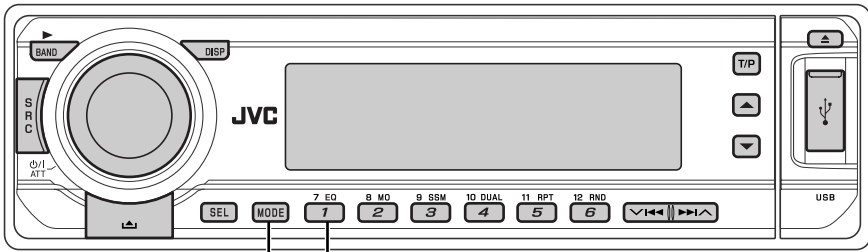

## Vorgegebene Frequenzpegelinstellungen:

Klang modus	Vorgabe-Equalizerwerte						
	60 Hz	150 Hz	400 Hz	1 kHz	2.4 kHz	6 kHz	15 kHz
USER	00	00	00	00	00	00	00
ROCK	+03	+02	00	00	+01	+02	+01
CLASSIC	+01	+03	+01	00	00	+02	00
POPS	00	+02	00	00	00	+01	+02
HIP HOP	+04	+01	-01	-02	00	+01	00
JAZZ	+03	+02	+01	+01	+01	+03	+01

## 5 Stellen Sie den Pegel ein.

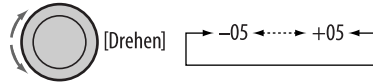

## 6 Wiederholen Sie die Schritte 4 und 5 zur Einstellung der anderen Frequenzbereiche.

## 7 Speichern Sie die Einstellungen im betreffenden Modus.



## Speichern Ihrer eigenen Klangeinstellungen

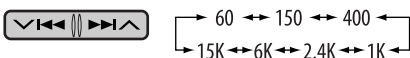
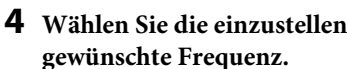

## Einstellen des Klangs



### 2 Stellen Sie den Pegel ein.



<b>FAD</b> * <sup>1</sup> (Fader) Stellen Sie die Balance zwischen vorderen und hinteren Lautsprechern ein.	von R06 bis F06
<b>BAL</b> (Balance) Stellen Sie die Balance zwischen linken und rechten Lautsprechern ein.	von L06 bis R06
<b>LOUD</b> (Loudness) Verstärken Sie niedrige und hohe Frequenzen um eine gute Klangwirkung auch bei niedriger Lautstärke zu erhalten.	LOUD ON oder LOUD OFF
<b>SUB.W</b> * <sup>2</sup> (Subwoofer) Stellen Sie den Ausgabepiegel des Subwoofers ein.	00 bis 08
<b>VOL.A</b> * <sup>3</sup> (Lautstärke-einstellung) Stellen Sie die Auto-Lautstärkepegel für jede Quelle ein und speichern Sie die Einstellungen unter Vergleich mit dem UKW-Pegel.	von -05 bis +05
<b>VOL</b> (Lautstärke) Stellen Sie die Lautstärke ein.	00 bis 30 (oder 50)* <sup>4</sup>

\*<sup>1</sup> Wenn Sie eine Anlage mit zwei Lautsprechern verwenden, stellen Sie den Fader-Pegel auf „00“.

\*<sup>2</sup> Dies ist nur wirksam, wenn ein Subwoofer angeschlossen ist.

\*<sup>3</sup> Sie können keine Einstellung für UKW vornehmen. „FIX“ erscheint.

\*<sup>4</sup> Je nach Verstärker-Verstärkungsgradeinstellung. (Weitere Informationen finden Sie auf Seite 30).

## Allgemeine Einstellungen — PSM

Sie können die PSM (Präferenzeinstellungsmodus)-Gegenstände in der nachstehenden Tabelle anpassen.

### 1 Geben Sie die PSM-Einstellungen ein.



### 2 Wählen Sie einen PSM-Gegenstand.



### 3 Wählen PSM-Gegenstand oder stellen Sie ihn ein.



### 4 Wiederholen Sie die Schritte 2 und 3 zur Einstellung der anderen PSM-Gegenstände, wenn erforderlich.

### 5 Beenden Sie den Vorgang.





Anzeige	Gegenstand	Einstellung , [Bezugsseite]
<b>DEMO</b> Display-Demonstration	<ul style="list-style-type: none"> <li>• <b>DEMO ON</b> [Anfänglich]</li> <li>• <b>DEMO OFF</b></li> </ul>	<ul style="list-style-type: none"> <li>: Display-Demonstration wird automatisch aktiviert, wenn 20 Sekunden lang keine Bedienung erfolgt, [5].</li> <li>: Hebt auf.</li> </ul>
<b>CLOCK H</b> Stundeneinstellung	<b>0 – 23 (1 – 12)</b> [Anfänglich: 0 (0:00)]	: Siehe auch Seite 5 zur Einstellung.
<b>CLOCK M</b> Minuteneinstellung	<b>00 – 59</b> [Anfänglich: 00 (0:00)]	: Siehe auch Seite 5 zur Einstellung.
<b>24H/12H</b> Zeitanzeige-Modus	<ul style="list-style-type: none"> <li>• <b>12H</b></li> <li>• <b>24H</b> [Anfänglich]</li> </ul>	: Siehe auch Seite 5 zur Einstellung.
<b>CLK ADJ</b> Uhreinstellung	<ul style="list-style-type: none"> <li>• <b>AUTO</b> [Anfänglich]</li> <li>• <b>OFF</b></li> </ul>	<ul style="list-style-type: none"> <li>: Die eingebaute Uhr wird automatisch mit den CT-Daten (Uhrzeit) im RDS-Signal eingestellt.</li> <li>: Hebt auf.</li> </ul>
<b>AF-REG*<sup>1</sup></b> Alternativ-Frequenzen/ Regionalisierung- Empfang	<ul style="list-style-type: none"> <li>• <b>AF</b> [Anfänglich]</li> <li>• <b>AF REG</b></li> <li>• <b>OFF</b></li> </ul>	<ul style="list-style-type: none"> <li>: Wenn die aktuell empfangenen Signale schwach werden, schaltet das Gerät auf einen anderen Sender oder Dienst um (das Programm kann sich von dem aktuell empfangenen unterscheiden), [12].</li> <li>: Wenn die aktuell empfangenen Signale schwach werden, schaltet das Gerät auf einen anderen Sender mit dem gleichen Programm um.</li> <li>: Hebt auf (nicht wählbar, wenn „DAB AF“ auf „AF ON“ gestellt ist).</li> </ul>
<b>PTY-STBY</b> PTY-Standby	<b>OFF</b> [Anfänglich], PTY-Codes (siehe Seite 11)	: Aktiviert PTY-Standbyempfang mit einem der PTY-Codes, [11, 12].
<b>TA VOL</b> Verkehrsansage- Lautstärke	<b>VOL 15</b> [Anfänglich]	: VOL 00 – VOL 30 oder 50* <sup>2</sup> , [12].
<b>P-SEARCH*<sup>1</sup></b> Programmsuchlauf	<ul style="list-style-type: none"> <li>• <b>ON</b></li> <li>• <b>OFF</b> [Anfänglich]</li> </ul>	<ul style="list-style-type: none"> <li>: Aktiviert den Programmsuchlauf, [12].</li> <li>: Hebt auf.</li> </ul>
<b>DAB AF*<sup>3</sup></b> Alternativ- Frequenzempfang	<ul style="list-style-type: none"> <li>• <b>AF ON</b> [Anfänglich]</li> <li>• <b>AF OFF</b></li> </ul>	<ul style="list-style-type: none"> <li>: Verfolgt das Programm unter DAB-Diensten und UKW-RDS-Sendern, [23].</li> <li>: Hebt auf.</li> </ul>
<b>LEVEL</b> Pegelmesser	<ul style="list-style-type: none"> <li>• <b>ON</b> [Anfänglich]</li> <li>• <b>OFF</b></li> </ul>	<ul style="list-style-type: none"> <li>: Aktiviert die Audio-Pegelanzeige.</li> <li>: Hebt auf; Klangmodus-Anzeige erscheint.</li> </ul>
<b>DIMMER</b>	<ul style="list-style-type: none"> <li>• <b>AUTO</b> [Anfänglich]</li> <li>• <b>ON</b></li> <li>• <b>OFF</b></li> </ul>	<ul style="list-style-type: none"> <li>: Blendet das Display beim Einschalten der Autoscheinwerfer ab.</li> <li>: Blendet die Displaybeleuchtung Geräts ab.</li> <li>: Hebt auf.</li> </ul>

Fortsetzung auf nächster Seite

Anzeige	Gegenstand	Einstellung , [Bezugsseite]
<b>TEL</b> Telefon stummschalten	<ul style="list-style-type: none"> <li>• <b>MUTING 1/</b></li> <li>• <b>MUTING 2</b></li> <li>• <b>OFF</b> [Anfänglich]</li> </ul>	<ul style="list-style-type: none"> <li>: Wählen Sie eine davon, die den Wiedergabeton bei der Verwendung eines Mobiltelefons stummschalten kann.</li> <li>: Hebt auf.</li> </ul>
<b>SCROLL</b> *4	<ul style="list-style-type: none"> <li>• <b>ONCE</b> [Anfänglich]</li> <li>• <b>AUTO</b></li> <li>• <b>OFF</b></li> </ul>	<ul style="list-style-type: none"> <li>: Scrollt die Track-Information einmal.</li> <li>: Wiederholt das Scrollen (in 5-Sekunden-Intervallen).</li> <li>: Hebt auf. (Wenn DISP gedrückt gehalten wird, wird im Display weitergeblättert, ungeachtet der Einstellung).</li> </ul>
<b>WOOFER</b> Subwoofer-Schwellenfrequenz	<ul style="list-style-type: none"> <li>• <b>LOW</b></li> <li>• <b>MID</b> [Anfänglich]</li> <li>• <b>HIGH</b></li> </ul>	<ul style="list-style-type: none"> <li>: Niedrigere Frequenzen als 85 Hz werden zum Subwoofer geleitet.</li> <li>: Niedrigere Frequenzen als 125 Hz werden zum Subwoofer geleitet.</li> <li>: Niedrigere Frequenzen als 165 Hz werden zum Subwoofer geleitet.</li> </ul>
<b>HPF</b> Hochpassfilter	<ul style="list-style-type: none"> <li>• <b>HPF ON</b></li> <li>• <b>HPF OFF</b> [Anfänglich]</li> </ul>	<ul style="list-style-type: none"> <li>: Die Schwellenfrequenz wird automatisch entsprechend der Einstellung von WOOFER (LOW/MID/HIGH) gewählt, so dass Sie den Bassklang rein vom Subwoofer erhalten, falls dieser angeschlossen ist.</li> <li>: Hebt auf.</li> </ul>
<b>EXT IN</b> *5 Externer Eingang	<ul style="list-style-type: none"> <li>• <b>CHANGER</b> [Anfänglich]</li> <li>• <b>EXT IN</b></li> </ul>	<ul style="list-style-type: none"> <li>: Zur Verwendung eines CD-Wechslers von JVC, [22] oder eines Apple iPod/eines JVC D. player, [24].</li> <li>: Zur Verwendung von anderen externen Komponenten als der obigen, [25].</li> </ul>
<b>TAG DISP</b> Markenanzeige	<ul style="list-style-type: none"> <li>• <b>TAG ON</b> [Anfänglich]</li> <li>• <b>TAG OFF</b></li> </ul>	<ul style="list-style-type: none"> <li>: Zeigt die Markierung bei der Wiedergabe von MP3/WMA/WAV-Tracks.</li> <li>: Hebt auf.</li> </ul>
<b>REAR SPK</b> *6 Hinterer Lautsprecherausgang	<ul style="list-style-type: none"> <li>• <b>ON</b> [Anfänglich]</li> <li>• <b>OFF</b></li> </ul>	<ul style="list-style-type: none"> <li>: Wählen Sie dies zum Einschalten des hinteren Lautsprecherausgangs.</li> <li>: Hebt auf.</li> </ul>
<b>AMP GAIN</b> Verstärker-Verstärkungsgradregelung	<ul style="list-style-type: none"> <li>• <b>LOW PWR</b></li> <li>• <b>HIGH PWR</b> [Anfänglich]</li> </ul>	<ul style="list-style-type: none"> <li>: VOL 00 – VOL 30 (Wählen, wenn die Maximalleistung jedes Lautsprechers weniger als 50 W beträgt, um Schäden zu verhindern).</li> <li>: VOL 00 – VOL 50</li> </ul>
<b>IF BAND</b> Zwischenfrequenz-Filter	<ul style="list-style-type: none"> <li>• <b>AUTO</b> [Anfänglich]</li> <li>• <b>WIDE</b></li> </ul>	<ul style="list-style-type: none"> <li>: Steigert die Tuner-Empfindlichkeit, um Störgeräusche zwischen benachbarten Sendern zu verringern. (Stereo-Effekt kann verlorengehen).</li> <li>: Ist Interferenz von benachbarten Sendern ausgesetzt, aber die Klangqualität wird nicht verringert, und der Stereoeffekt wird bewahrt.</li> </ul>

\*1 Nur für Radio Data System UKW-Sender.

\*2 Je nach der Einstellung von „AMP GAIN“.

\*3 Nur angezeigt, wenn der DAB-Tuner angeschlossen ist.

\*4 Manche Zeichen oder Symbole werden nicht richtig im Display angezeigt (oder werden ausgeblendet).

\*5 Nur angezeigt wenn eine der folgenden Quellen gewählt ist—FM, AM, DISC, USB oder LINE IN.

\*6 Erscheint nur, wenn Doppelzone aktiviert ist (siehe Seite 26).

# Disk Setup-Menü

Diese Vorgänge sind mit dem Monitor unter Verwendung der Fernbedienung möglich.

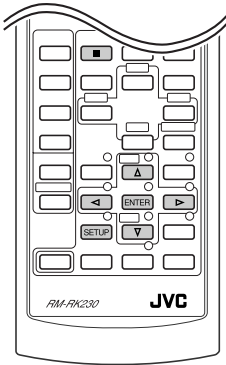

**1 Schalten Sie im Stoppbetrieb auf des Disk-Setup-Menü.**



**2 Wählen Sie ein Menü.**

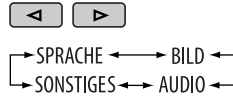

**3 Wählen Sie eine Parameter zur Einstellung.**



**4 Wählen Sie eine Option.**

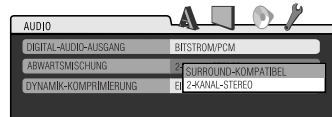
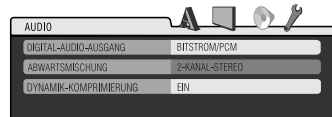
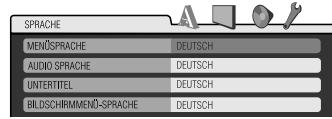

DEUTSCH

**Zum Zurückschalten zum Normalbildschirm**



**ANMERKUNG:** Die obige Bildschirmsprache kann auch mit der Einstellung von „SPRACHE-Menü“ geändert werden (siehe unten). Bei Versand ab Werk ist „ENGLISCH“ gewählt.

Menü	Gegenstand	Einstellung
<b>SPRACHE</b>	<b>MENÜSPRACHE</b>	Wählen Sie die anfängliche Disk-Menüsprache aus. Siehe auch „Sprachcodes“ auf Seite 39.
	<b>AUDIO SPRACHE</b>	Wählen Sie die anfängliche Audio-Sprache aus. Siehe auch „Sprachcodes“ auf Seite 39.
	<b>UNTERTITEL</b>	Wählen Sie die anfängliche Untertitelsprache oder entfernen Sie den Untertitel (AUS). Siehe auch „Sprachcodes“ auf Seite 39.
	<b>BILDSCHIRMENÜ-SPRACHE</b>	Wählen Sie eine Sprache für die Bildschirmanzeige.

Fortsetzung auf nächster Seite

Menü	Gegenstand	Einstellung
BILD	<b>MONITOR-TYP</b>	<p>Wählen Sie den Monitortyp zum Betrachten eines Breitbilds auf Ihrem Monitor.</p> <p><b>16:9</b>                      <b>4:3 LETTERBOX</b>                      <b>4:3 PAN SCAN</b></p> 
	<b>OSD POSITION</b>	<p>Wählen Sie die Position des On-screen-Balkens im Monitor.</p> <ul style="list-style-type: none"> <li>• <b>1</b> : Höhere Position</li> <li>• <b>2</b> : Untere Position (Führung unter dem Disk-Setup-Menü verschwindet).</li> </ul>
	<b>DATEITYP</b>	<p>Wählen Sie die abzuspielende Datei.</p> <ul style="list-style-type: none"> <li>• <b>AUDIO</b> : Spielen Sie MP3/WMA/WAV-Dateien ab.</li> <li>• <b>VIDEO</b> : Spielen Sie DivX/MPEG-Video-Dateien ab.</li> </ul>
AUDIO	<b>DIGITAL-AUDIO-AUSGANG</b>	<p>Wählen Sie das Signalformat zur Ausgabe über die Buchse DIGITAL OUT (Optical).</p> <ul style="list-style-type: none"> <li>• <b>AUS</b> : Hebt auf.</li> <li>• <b>NUR PCM</b> : Wählen Sie dies für einen Verstärker oder Decoder, der nicht mit Dolby Digital, DTS und MPEG Audio kompatibel ist oder bei Anschluss an ein Aufnahmegerät.</li> <li>• <b>DOLBY DIGITAL/PCM</b> : Wählen Sie dies für einen Verstärker oder Decoder, der mit Dolby Digital kompatibel ist.</li> <li>• <b>BITSTROM/PCM</b> : Wählen Sie dies für einen Verstärker oder Decoder, der mit Dolby Digital kompatibel ist, DTS und MPEG Audio kompatibel ist.</li> </ul>
	<b>ABWÄRTSMISCHUNG</b>	<p>Bei der Wiedergabe einer Mehrkanal-DVD-Disk beeinflusst diese Einstellung die über die Buchsen LINE OUT (und über die Buchse DIGITAL OUT, wenn „NUR PCM“ für „DIGITAL-AUDIO-AUSGANG“ gewählt ist) reproduzierten Signale.</p> <ul style="list-style-type: none"> <li>• <b>SURROUND-KOMPATIBEL</b> : Wählen Sie dies zum Genießen von Mehrkanal-Surround-Audio durch Anschließen eines mit Dolby Surround kompatiblen Verstärkers.</li> <li>• <b>2-KANAL-STEREO</b> : Wählen Sie im Normalbetrieb diese Einstellung.</li> </ul>
	<b>DYNAMIK-KOMPRIERUNG</b>	<p>Sie können einen kraftvollen Klang auch bei niedriger oder mittlerer Lautstärke genießen, wenn Sie mit Dolby Digital aufgenommenes Material hören.</p> <ul style="list-style-type: none"> <li>• <b>AUTO</b> : Wählen Sie dies zum Anlegen des Effekts an mehrkanalig codiertes Material (ausgenommen 1-Kanal- und 2-Kanal-Material).</li> <li>• <b>EIN</b> : Wählen Sie dies, um diese Funktion immer zu verwenden.</li> </ul>
<b>SONSTIGES</b>	<b>DivX REG.</b>	<p>Dieses Gerät hat seinen eigenen Registrierungscode. Wenn Sie eine Disk abgeseilt haben, bei der der Registrierungscode aufgenommen ist, wird der Registrierungscode dieses Geräts für Urheberrechtsschutz überschrieben.</p>

# Zuweisen von Namen zu den Quellen

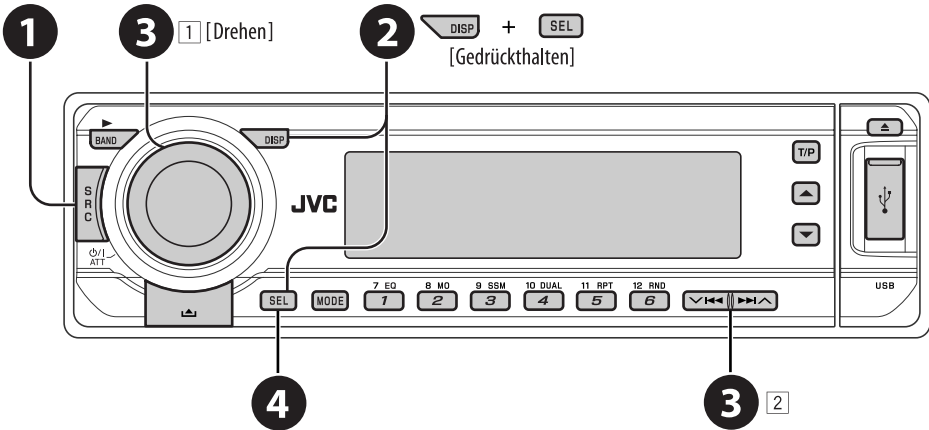

DEUTSCH

Sie können CDs Betitelungen zuweisen (in diesem Receiver und im CD-Wechsler). Sie können bis zu 30 Disks und jeder Betitelung bis zu 32 Zeichen zuweisen.

- Sie können nicht Namen zu anderen Disks als herkömmlichen CDs zuweisen.

## 1 Wählen Sie die Quellen.

- Für CDs in diesem Gerät: Legen Sie eine CD ein.
- Für CDs im CD-Wechsler: Wählen Sie „CD-CH“ und wählen Sie dann eine Disk-Nummer.

## 2 Zeigen Sie den Titeleingabebildschirm an.

## 3 Weisen Sie einen Titel zu.

- 1 Wählen Sie ein Zeichen.
- 2 Gehen Sie zur nächsten (oder vorherigen) Zeichenposition.
- 3 Wiederholen Sie Schritt 1 und 2, bis die Betitelungseingabe beendet ist.

## 4 Beenden Sie den Vorgang.

## Zum Löschen der gesamten Betitelung

In Schritt 2 links...



## Verfügbares Zeichen

A	B	C	D	E	F	G	H	I	J	K	L	M	N
O	P	Q	R	S	T	U	V	W	X	Y	Z	0	1
2	3	4	5	6	7	8	9	-	/	<	>	Leerzeichen	

## Reinigen der Anschlüsse

Durch häufiges Einstecken und Abtrennen werden die Anschlüsse verschlissen.

Um diese Gefahr zu minimieren, sollten Sie die Anschlüsse mit einem mit Alkohol befeuchteten Wattetupfer oder Lappen reinigen, wobei darauf geachtet werden muss, die Anschlusskontakte nicht zu beschädigen.

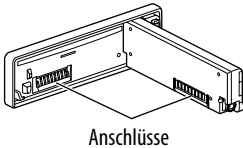

## Feuchtigkeitskondensation

Auf der Linse im Inneren des DVD/CD-Players kann sich in den folgenden Fällen Kondensation absetzen:

- Nach dem Einschalten der Heizung im Auto.
- Wenn es sehr feucht im Auto wird.

In diesem Fall können Fehlfunktionen im DVD/CD-Player auftreten. In diesem Fall entnehmen Sie die Disk und lassen den Receiver einige Stunden lang eingeschaltet, bis die Feuchtigkeit verfliegen ist.

## Umgang mit Disks

**Beim Entnehmen einer Disk aus ihrer Hülle** immer den Mittenshalter der Hülle eindrücken und die Disk an den Rändern haltend herausheben.

Mittenshalter



- Die Disk immer an den Rändern halten.  
Berühren Sie nicht die Aufnahmeoberfläche.

**Beim Einsetzen einer Disk in ihre Hülle** die Disk vorsichtig um den Mittenshalter eindrücken (mit der beschrifteten Seite nach oben weisend).

- Denken Sie immer daran, die Disks nach der Verwendung wieder in ihren Hüllen abzulegen.

## Sauberhalten der Disks

Eine verschmutzte Disk lässt sich möglicherweise nicht richtig abspielen.



Wenn eine Disk verschmutzt wird, wischen Sie diese mit einem weichen Lappen gerade von der Mitte nach außen hin ab.

- Verwenden Sie keine Lösungsmittel (z.B. Schallplattenreiniger, Spray, Terpentin, Benzol usw.) zur Reinigung von Disks.

## Wiedergabe neuer Disks

Neue Disks haben möglicherweise raue Stellen an den Innen- und Außenrändern. Wenn solch eine Disk verwendet wird, kann sie von diesem Receiver abgewiesen werden.



Um solche rauen Stellen zu beseitigen, reiben Sie die Ränder mit einem Bleistift, Kugelschreiber usw.

### Disks mit folgenden Mängeln dürfen nicht verwendet werden:

Verzogene Disk



Aufkleber



Aufkleberrest



Aufklebetikett



# Weitere Informationen zu Ihrem Receiver

## Allgemeines

### Einschalten

- Sie können auch durch Drücken von SRC am Receiver einschalten. Wenn die gewählte Quelle startbereit ist, startet die Wiedergabe.

### Ausschalten

- Wenn Sie das Gerät beim Hören einer Disk ausschalten, startet die Disk-Wiedergabe beim nächsten Einschalten automatisch.

## FM/AM/RDS

### Speichern von Sendern

- Während des SSM-Suchlaufs...
  - Empfangene Sender werden in Nr. 1 (niedrigste Frequenz) bis Nr. 6 (höchste Frequenz) abgelegt.
  - Wenn SSM beendet ist, wird automatisch der in Nr. 1 gespeicherte Sender abgerufen.
- Beim Speichern von Sendern werden die vorher vorgewählten Sender gelöscht, und Sender werden neu gespeichert.

### UKW-RDS-Funktionen

- Netzwerk-Tracking-Empfang erfordert zwei Typen von RDS-Signalen—PI (Programmnummer) und AF (Alternativfrequenz) zur richtigen Funktion. Ohne richtigen Empfang dieser Daten arbeitet Netzwerk-Tracking-Empfang nicht richtig.
- Wenn eine Verkehrsansage mit TA-Standbyempfang empfangen wird, wird die Lautstärke (TA VOL) automatisch auf den voreingestellten Lautstärkepegel umgeschaltet, wenn der aktuelle Pegel niedriger als der voreingestellte Pegel ist.
- TA-Standbyempfang und PTY-Standbyempfang werden vorübergehend deaktiviert, wenn Sie einen AM-Sender hören.
- Wenn Alternativfrequenzempfang aktiviert ist (bei gewähltem AF) ist auch Netzwerk-Tracking-Empfang automatisch aktiviert. Andererseits kann Netzwerk-Tracking-Empfang nicht deaktiviert werden, ohne Alternativfrequenzempfang zu deaktivieren. (Siehe Seite 29).

- Wenn Sie mehr über RDS erfahren wollen, besuchen Sie <http://www.rds.org.uk>.

## Disk

### Allgemeines

- Die Wörter „Titel“ und „Datei“ werden in dieser Anleitung mit gleicher Bedeutung verwendet, wenn die Rede von DivX/MPEG Video/MP3/WMA/WAV-Dateien und ihren Dateinamen ist.
- Dieser Receiver kann auch Single-Disks (8 cm) abspielen.
- Dieser Receiver kann nur Audio-CD (CD-DA) Dateien abspielen, wenn andere Dateitypen auf der gleichen Disk aufgezeichnet sind.

### Einsetzen einer Disk

- Wenn eine Disk umgekehrt herum eingesetzt ist, erscheint „PLEASE“ und „EJECT“ abwechselnd im Display. Drücken Sie **▲** zum Auswerfen der Disk.

### Auswerfen einer Disk

- Wenn die ausgeworfene Disk nicht innerhalb von 15 Sekunden entfernt wird, wird die Disk automatisch wieder in den Ladeschlitz eingezogen, um sie vor Staub zu schützen. (Die Disk wird dabei nicht abgespielt).

### Abspielen von Recordable/Rewritable-Disks

- Dieses Gerät kann insgesamt 3 500 Dateien und 250 Ordner (maximal 999 Dateien pro Ordner) erkennen.
- Dieses Gerät kann insgesamt 25 Zeichen für Datei-/Ordnernamen erkennen.
- Verwenden Sie nur „finalisierte“ Disks.
- Dieser Receiver kann Multi-Session-Disks abspielen; nicht abgeschlossene Sessions werden aber bei der Wiedergabe übersprungen.
- Dies Gerät kann nicht in der Lage sein, bestimmte Disks oder Dateien aufgrund ihrer Eigenschaften oder Aufnahmebedingungen abzuspielen.
- Rewritable Disks können eine längere Auslesezeit benötigen.

Fortsetzung auf nächster Seite

### **Wiedergabe von MP3/WMA/WAV-Dateien**

- Die Maximalzahl von Zeichen für Ordner- und Dateinamen beträgt 25 Zeichen; 128 Zeichen für MP3/WMA-Tag-Information.
- Dieses Gerät kann MP3-Dateien mit der Dateierweiterung <.mp3>, <.wma> oder <.wav> abspielen (ungeachtet der Schreibung mit Groß- und Kleinbuchstaben).
- Dieses Gerät kann die Namen von Alben, Interpreten (Künstlern) sowie Markierungen („Tags“) (Version 1,0, 1,1, 2,2, 2,3 oder 2,4) für die MP3/WMA/WAV-Dateien anzeigen.
- Dieser Receiver kann nur Einzelbyte-Zeichen verarbeiten. Andere Zeichen können nicht richtig dargestellt werden.
- Dieser Receiver kann die mit VBR (variabler Bitrate) aufgenommenen Dateien abspielen. Die mit VBR aufgenommenen Dateien weisen eine Diskrepanz zwischen Anzeige verflossener Zeit auf.
- Dieser Receiver kann die folgenden Dateien nicht wiedergeben:
  - MP3-Dateien, die in den Formaten MP3i und MP3 PRO codiert sind.
  - MP3-Dateien, die mit Layer 1/2 codiert sind.
  - WMA-Dateien, die mit verlustfreien, professionellen und Sprachformaten codiert sind.
  - WMA-Dateien, die nicht auf Windows Media® Audio basieren.
  - WMA-Dateien, die mit DRM kopiergeschützt sind.
  - Dateien, die Daten wie ATRAC3 usw. enthalten.
  - AAC-Dateien und OGG-Dateien.

### **Wiedergabe von DivX-Dateien**

- Dieses Gerät kann DivX-Dateien mit der Dateierweiterung <.divx>, <.div> oder <.avi> abspielen (ungeachtet der Schreibung mit Groß- und Kleinbuchstaben).
- Das Gerät unterstützt DivX 6.x, 5.x, 4.x und 3.11.
- Das Gerät unterstützt DivX Media-Format-Dateien, <.divx> oder <.avi>.
- Das Gerät kann einen unverkennbaren Registrierungscode anzeigen—DivX Video on Demand (DRM—Digital Rights Management). Zur Aktivierung und für weitere Einzelheiten gehen Sie bitte zu <www.divx.com/vod>.
- Audio-Stream muss mit MP3 oder Dolby Digital konform sein.
- Das Gerät unterstützt nicht GMC (Global Motion Compression).

- Im Zeilensprung-Abtastverfahren codierte Dateien werden möglicherweise nicht richtig abgespielt.
- Dieser Receiver kann die folgenden Dateien nicht wiedergeben:
  - In anderen Codec (Compressor-decompressor) als DivX Codec codierte Dateien.

### **Abspielen von MPEG-Video-Dateien**

- Dieses Gerät kann MPEG-Video-Dateien mit den Erweiterungs-codes <.mpg> oder <.mpeg> abspielen.
- Audio-Stream muss mit MPEG1 oder Audio Layer 2 konform sein.
- Dieser Receiver kann die folgenden Dateien nicht wiedergeben:
  - WMV- (Windows Media Video) Dateien
  - RM- (Real Media) Format-Dateien

### **Wiedergabe eines USB-Speichers**

- Bei der Wiedergabe von einem USB-Speicher kann sich die Wiedergabereihenfolge von anderen Playern unterscheiden.
- Dies Gerät kann nicht in der Lage sein, bestimmte USB-Speicher oder bestimmte Dateien aufgrund ihrer Eigenschaften oder Aufnahmebedingungen abzuspielen.
- Es wird nicht empfohlen, einen USB-Speicher mit mehr als 20 mm Breite zu verwenden, da das Drücken der Taste  behindern würde.
- Dieses Gerät kann mit VBR (variabler Bitrate) aufgenommene MP3-Dateien abspielen.

### **Ändern der Quelle**

- Wenn Sie die Quelle ändern, stoppt die Wiedergabe ebenfalls (ohne dass die Disk ausgeworfen wird).  
Wenn Sie zum nächsten Mal „DISC“ als Wiedergabequelle wählen, startet die Disk-Wiedergabe von der Stelle, wo die Wiedergabe vorher abgebrochen wurde.

### **DAB**

- Nur die primären DAB-Dienste können vorgewählt werden, wenn Sie einen Sekundärdienst speichern.
- Ein vorher vorgewählter DAB-Dienst wird gelöscht, wenn ein neuer DAB-Dienst unter der gleichen Festsendernummer gespeichert wird.



## ■ iPod® oder D. player

- Wenn Sie dieses Gerät einschalten, wird iPod oder D. player über dieses Gerät geladen.
- Während iPod oder D. player angeschlossen ist, sind alle Vorgänge vom iPod oder D. player deaktiviert. Führen Sie alle Bedienungen von diesem Gerät aus.
- Die Textinformation wird möglicherweise nicht richtig angezeigt.
- Wenn die Textinformation mehr als 8 Zeichen enthält, rollt sie im Display weiter (siehe auch Seite 30). Dieses Gerät kann bis zu 40 Zeichen anzeigen.

### **Zur Beachtung:**

Bei Bedienung eines iPod oder eines D. player kann es sein, dass manche Vorgänge nicht richtig oder nach Wunsch ausgeführt werden. In diesem Fall besuchen Sie folgende JVC-Website:

**Für iPod-Anwender:** <<http://www.jvc.co.jp/english/car/support/ks-pd100/index.html>>

**Für D. player-Anwender:** <<http://www.jvc.co.jp/english/car/support/ks-pd500/index.html>>

## ■ Titel zuweisen

- Wenn Sie versuchen, Betitelungen zu mehr als 30 CDs zuzuweisen, erscheint „NAMEFULL“ (Name voll). Löschen Sie ungewünschte Betitelungen vor der Zuweisung.
- Zu CDs im CD-Wechsler zugewiesene Betitelungen können auch gezeigt werden, wenn Sie die Disk auf dem Gerät abspielen und umgekehrt.

## ■ Allgemeine Einstellungen—PSM

- Wenn Sie die Einstellung von „AMP GAIN“ von „HIGH PWR“ auf „LOW PWR“ umstellen, während Sie mit einem Lautstärkepegel von mehr als „VOL 30“ hören, schaltet der Receiver automatisch den Lautstärkepegel auf „VOL 30“ um.

## ■ Disk Setup-Menü

- Wenn die gewählte Sprache nicht auf der Disk aufgezeichnet ist, wird automatisch die Originalsprache als Anfangssprache verwendet. Außerdem funktionieren bei manchen Disks die anfänglichen Spracheinstellungen aufgrund der internen Diskprogrammierung nicht.
- Wenn Sie „16:9“ für ein Bild mit einem Seitenverhältnis von 4:3 wählen ändert sich das Bild wegen des Verfahrens zur Bildbreitenumrechnung leicht.
- Auch wenn „4:3 PAN SCAN“ gewählt ist, kann die Bildschirmgröße bei manchen Disks „4:3 LETTERBOX“ werden.

### **Über von den Rückseitenbuchsen ausgegebenen Ton**



- **Über die Analogbuchsen (Lautsprecherausgang/LINE OUT/2nd AUDIO OUT):**  
2-Kanal-Signal wird ausgegeben. Beim Abspielen einer mehrkanalig codierten Disk werden Mehrkanalsignale abgemischt. (AUDIO—ABWÄRTSMISCHUNG: siehe Seite 32.)
- **Über DIGITAL-AUDIO-AUSGANG (optisch):**  
Digitalsignale (Linear PCM, Dolby Digital, DTS, MPEG Audio) werden über diese Buchse ausgegeben. (Weitere Einzelheiten siehe Seite 38).  
Zum Reproduzieren von Mehrkanalton wie Dolby Digital und DTS schließen Sie einen Verstärker oder Decoder an diese Buchse an, der mit diesen Mehrkanalquellen kompatibel ist, und stellen „DIGITAL-AUDIO-AUSGANG“ richtig ein. (Siehe Seite 32).
- **Über Doppelzone:**  
Über den Anschluss 2nd AUDIO OUT werden 2-Kanal-Signale ausgegeben. Beim Abspielen einer mehrkanalig codierten Disk werden Mehrkanalsignale abgemischt. (Siehe Seite 26).







Fortsetzung auf nächster Seite

### **Auf dem Schirm eingeblendete Hinweissymbole**

Während der Wiedergabe erscheinen ggf. die folgenden Hinweissymbole kurze Zeit auf dem Monitor.

DVD: Erscheint am Anfang einer Szene, die Folgendes enthält:

-  : Mehrsprachige Untertitel
-  : Mehrfache Audiosprachen
-  : Mehrfache Betrachtungswinkel

-  : Wiedergabe
-  : Pause
-  : DVD-Video/VCD: Vorwärts-Zeitlupe
-  : DVD-Video: Reverse-Zeitlupe
-  : Vorwärts-Suche
-  : Rückwärts-Suche

### **Ausgabe von Signalen über die Buchse DIGITAL OUT**

Ausgangssignale unterscheiden sich je nach der Einstellung von „DIGITAL-AUDIO-AUSGANG“ im Setup-Menü (siehe Seite 32).

Wiedergabe-Disk	Ausgangssignal		
	BITSTROM/PCM	DOLBY DIGITAL/PCM	NUR PCM
<b>DVD-Video</b>	48 kHz, 16/20/24 Bit Linear-PCM	48 kHz, 16 Bit Stereo-Linear-PCM	
	96 kHz, Linear-PCM		
	Dolby Digital	Dolby Digital Bitstrom	48 kHz, 16 Bit Stereo-Linear-PCM
	DTS	DTS Bitstrom	48 kHz, 16 Bit Stereo-Linear-PCM
	MPEG Audio	MPEG Bitstrom	48 kHz, 16 Bit Stereo-Linear-PCM
<b>Audio CD, Video-CD</b>	44,1 kHz, 16 Bit Stereo-Linear-PCM/48 kHz, 16 Bit Stereo-Linear-PCM		
<b>Audio CD mit DTS</b>	DTS Bitstrom	48 kHz, 16 Bit Stereo-Linear-PCM	
<b>DivX</b>	MP3	32/44,1/48 kHz, 16 Bit Linear-PCM	
	Dolby Digital	Dolby Digital Bitstrom	48 kHz, 16 Bit Stereo-Linear-PCM
<b>MP3/WMA/MPEG Video</b>	32/44,1/48 kHz, 16 Bit Linear-PCM		
<b>WAV</b>	44,1 kHz, 16 Bit Stereo-Linear-PCM		

## Sprachcodes

Code	Sprache	Code	Sprache	Code	Sprache	Code	Sprache
AA	Afar	GL	Galizisch	MK	Mazedonisch	SO	Somali
AB	Abchasisch	GN	Guarani	ML	Malajalam	SQ	Albanisch
AF	Afrikaans	GU	Gujaratisch	MN	Mongolisch	SR	Serbisch
AM	Amharisch	HA	Hausa	MO	Moldavisch	SS	Swasiländisch
AR	Arabisch	HI	Hindi	MR	Marathi	ST	Sesothisch
AS	Assamesisch	HR	Kroatisch	MS	Malaysisch (MAY)	SU	Sudanesisch
AY	Aymara	HU	Ungarisch	MT	Maltesisch	SW	Suaheli
AZ	Aserbaidzhanisch	HY	Armenisch	MY	Burmesisch	TA	Tamilisch
BA	Baschkirisch	IA	Interlingua	NA	Nauruisch	TE	Telugu
BE	Belorussisch	IE	Interlingue	NE	Nepalisch	TG	Tadschikisch
BG	Bulgarisch	IK	Inupiak	NO	Norwegisch	TH	Thai
BH	Biharisch	IN	Indonesisch	OC	Okzitanisch	TI	Tigrinja
BI	Bislamisch	IS	Isländisch	OM	(Afan) Oromo	TK	Turkmenisch
BN	Bengalisch	IW	Hebräisch	OR	Orija	TL	Tagalog
BO	Tibetanisch	JI	Jiddisch	PA	Pundjabisch	TN	Sezuan
BR	Bretonisch	JW	Javanisch	PL	Polnisch	TO	Tongaisch
CA	Katalanisch	KA	Georgisch	PS	Paschtu	TR	Türkisch
CO	Korsisch	KK	Kasachisch	PT	Portugiesisch	TS	Tsongaisch
CS	Tschechisch	KL	Grönländisch	QU	Quechua	TT	Tatarisch
CY	Walisisch	KM	Kambodschanisch	RM	Rätoromanisch	TW	Twi
DZ	Bhutani	KN	Kannada	RN	Kirundisch	UK	Ukrainisch
EL	Griechisch	KO	Koreanisch (KOR)	RO	Rumänisch	UR	Urdu
EO	Esperanto	KS	Kaschmirisch	RW	Kijarwanda	UZ	Usbekisch
ET	Estnisch	KU	Kurdisch	SA	Sanskrit	VI	Vietnamesisch
EU	Baskisch	KY	Kirgisisch	SD	Zinti	VO	Volapük
FA	Persisch	LA	Lateinisch	SG	Sango	WO	Wolof
FI	Finnisch	LN	Lingalisch	SH	Serbokroatisch	XH	Xhosa
FJ	Fiji	LO	Laotisch	SI	Singhalesisch	YO	Joruba
FO	Faröisch	LT	Litauisch	SK	Slowakisch	ZU	Zulu
FY	Frisisch	LV	Lettisch	SL	Slowenisch		
GA	Irish	MG	Malagasisch	SM	Samoanisch		
GD	Schottisches Gälisch	MI	Maorisch	SN	Shonisch		

# Störungssuche

Was wie eine Betriebsstörung erscheint, muss nicht immer ein ernstes Problem darstellen. Gehen Sie die folgenden Prüfpunkte durch, bevor Sie sich an den Kundendienst wenden.

DEUTSCH

	Symptom	Abhilfe/Ursache
Allgemeines	• Es kommt kein Ton von den Lautsprechern.	• Die Lautstärke auf den optimalen Pegel einstellen. • Prüfen Sie die Kabel und Verbindungen.
	• Dieser Receiver funktioniert überhaupt nicht.	Nehmen Sie einen Reset am Receiver vor (siehe Seite 2).
	• Die Fernbedienung arbeitet nicht.	Deaktivieren Sie Doppelzone (siehe Seite 26). (Während Doppelzoneaktiviert ist, arbeitet die Fernbedienung nur zur Steuerung des DVD/CD-Players).
UKW/AM	• SSM automatische Vorwahl funktioniert nicht.	Speichern Sie die Sender manuell.
	• Statikrauschen beim Radiohören.	Schließen Sie das Antennenkabel fest an.
Disk-Wiedergabe	• Die Disk kann nicht wiedergegeben werden.	Setzen Sie die Disk richtig ein.
	• Die Disk kann weder abgespielt noch ausgeschoben werden.	• Die Disk freigeben (siehe Seite 13). • Die Disk gezwungen ausschieben (siehe Seite 2).
	• Recordable/Rewritable Disks können nicht abgespielt werden. • Tracks auf Recordable/Rewritable Disks können nicht übersprungen werden.	• Eine finalisierte Disk einsetzen. • Finalisieren Sie die Disks mit dem zur Aufnahme verwendeten Gerät.
	• Die Disk kann nicht erkannt werden.	Die Disk gezwungen ausschieben (siehe Seite 2).
	• Ton und Bilder werden manchmal unterbrochen oder verzerrt.	• Stoppen Sie die Wiedergabe beim Fahren auf einer holperigen Straße. • Ändern Sie die Disk. • Prüfen Sie die Kabel und Verbindungen.
	• Kein Wiedergabebild (DVD-Video/VCD/DivX/MPEG) erscheint im Monitor.	Der Feststellbremsendraht ist nicht angeschlossen. (Siehe Einbau/Anschlußanleitung).
	• Es erscheint kein Bild im Monitor.	• Schließen Sie das Videokabel richtig an. • Wählen Sie einen richtigen Eingang am Monitor.
	• Die linken und rechten Bildränder fehlen auf dem Monitor.	Wählen Sie „4:3 LETTERBOX“ (siehe Seite 32).

	Symptom	Abhilfe/Ursache
DivX/MPEG Video/MP3/WMA/WAV-Wiedergabe	<ul style="list-style-type: none"> <li>Die Disk kann nicht wiedergegeben werden.</li> </ul>	<ul style="list-style-type: none"> <li>Ändern Sie die Disk.</li> <li>Nehmen Sie Tracks mit einer konformen Anwendung auf geeigneten Disks auf (siehe Seite 4).</li> <li>Fügen Sie die Erweiterung <code>&lt;.divx&gt;</code>, <code>&lt;.div&gt;</code>, <code>&lt;.avi&gt;</code>, <code>&lt;.mpg&gt;</code>, <code>&lt;.mpeg&gt;</code>, <code>&lt;.mp3&gt;</code>, <code>&lt;.wma&gt;</code>, oder <code>&lt;.wav&gt;</code> zu ihren Dateinamen hinzu.</li> </ul>
	<ul style="list-style-type: none"> <li>Rauschen wird erzeugt.</li> </ul>	Springen Sie zu einem anderen Track weiter oder wechseln Sie die Disk.
	<ul style="list-style-type: none"> <li>Eine längere Auslesezeit ist erforderlich.</li> </ul>	Die Auslesezeit unterscheidet sich wegen der Komplexität der Ordner/Datei-Konfiguration. Verwenden Sie nicht zu viele Hierarchien und Ordner.
	<ul style="list-style-type: none"> <li>Tracks können nicht so abgespielt werden, wie Sie es wollten.</li> </ul>	Die Wiedergabe-Reihenfolge wird bestimmt, wenn die Dateien aufgezeichnet werden.
	<ul style="list-style-type: none"> <li>Es kommt kein Ton, wenn das Bild bei Wiedergabe einer DivX/MPEG-Video-Datei angezeigt wird.</li> </ul>	<ul style="list-style-type: none"> <li>Nehmen Sie den Audio-Track mit MP3 oder Dolby Digital als Audio-Stream von DivX-Dateien auf.</li> <li>Nehmen Sie den Audio-Track mit MPEG1 Audio Layer 2 als Audio-Stream für MPEG-Video-Dateien auf.</li> </ul>
	<ul style="list-style-type: none"> <li>Verflossene Spielzeit ist nicht richtig.</li> </ul>	Dies kann manchmal bei der Wiedergabe auftreten. Dies liegt daran, wie die Titel aufgezeichnet sind.
	<ul style="list-style-type: none"> <li>„PLEASE“ und „EJECT“ erscheinen abwechselnd im Display.</li> </ul>	Legen Sie eine Disk ein, die Tracks in geeigneten Formaten enthält.
	<ul style="list-style-type: none"> <li>Richtige Zeichen werden nicht angezeigt (z.B. Albumname).</li> </ul>	Dieses Gerät kann nur Buchstaben (Großbuchstaben), Zahlen und eine begrenzte Anzahl von Symbolen anzeigen.

Fortsetzung auf nächster Seite

	Symptom	Abhilfe/Ursache
USB-Speicherwiedergabe	<ul style="list-style-type: none"> <li>• Rauschen wird erzeugt.</li> </ul>	Der abgespielte Track ist kein MP3/WMA-Track. Springen Sie zu einer anderen Datei. (Fügen Sie nicht die Erweiterung <.mp3> oder <.wma> zu Nicht-MP3 oder WMA-Titeln hinzu).
	<ul style="list-style-type: none"> <li>• „CHECK“ blinkt weiter im Display.</li> </ul>	<ul style="list-style-type: none"> <li>• Die Auslesezeit ist je nach USB-Speicher unterschiedlich.</li> <li>• Verwenden Sie nicht zu viele Hierarchien und Ordner.</li> <li>• Schalten Sie die Stromversorgung aus und dann wieder ein.</li> </ul>
	<ul style="list-style-type: none"> <li>• „NO FILE“ blinkt im Display.</li> </ul>	Bringen Sie einen USB-Speicher an, der in einem geeigneten Format codierte Tracks enthält.
	<ul style="list-style-type: none"> <li>• „NOT SUPP“ erscheint im Display, und der Titel wird übersprungen.</li> </ul>	Der Track kann nicht abgespielt werden.
	<ul style="list-style-type: none"> <li>• „READ“ (Lesen) und „FAILED“ (misslungen) erscheinen abwechselnd im Display, und dann wird auf die vorherige Quelle zurückgeschaltet.</li> </ul>	<ul style="list-style-type: none"> <li>• Der angebrachte USB-Speicher kann eine Fehlfunktion aufweisen oder nicht richtig formatiert sein. Die im USB-Speicher enthaltenen Dateien sind korruptiert.</li> <li>• Den USB-Speicher nicht abnehmen oder einsetzen, während „CHECK“ (Prüfen) erscheint.</li> </ul>
	<ul style="list-style-type: none"> <li>• Richtige Zeichen werden nicht angezeigt (z.B. Albumname).</li> <li>• Während der Wiedergabe eines Tracks treten manchmal Tonaussetzer auf.</li> </ul>	Dieses Gerät kann nur Buchstaben (Großbuchstaben), Zahlen und eine begrenzte Anzahl von Symbolen anzeigen. MP3/WMA-Tracks wurden nicht richtig in den USB-Speicher kopiert. Kopieren Sie MP3/WMA-Tracks erneut in den USB-Speicher und wiederholen Sie den Vorgang.
CD-Wechsler	<ul style="list-style-type: none"> <li>• „NO DISC“ erscheint im Display.</li> </ul>	Setzen Sie eine Disk in das Magazin ein.
	<ul style="list-style-type: none"> <li>• „NO MAG“ erscheint im Display.</li> </ul>	Das Magazin einsetzen.
	<ul style="list-style-type: none"> <li>• „RESET 8“ erscheint im Display.</li> </ul>	Verbinden Sie diesen Receiver und den CD-Wechsler richtig, und drücken Sie die Rückstelltaste am CD-Wechsler.
	<ul style="list-style-type: none"> <li>• „RESET 1“ – „RESET 7“ erscheint im Display.</li> </ul>	Drücken Sie die Rückstell-Taste am CD-Wechsler.
	<ul style="list-style-type: none"> <li>• Dieser CD-Wechsler funktioniert überhaupt nicht.</li> </ul>	Nehmen Sie einen Reset am Receiver vor (siehe Seite 2).
DAB	<ul style="list-style-type: none"> <li>• „NO DAB“ erscheint im Display.</li> </ul>	Gehen Sie zu einem Bereich mit stärkeren Signalen.
	<ul style="list-style-type: none"> <li>• „RESET 08“ erscheint im Display.</li> </ul>	Schließen Sie dies Gerät und den DAB-Tuner ordnungsgemäß an, und setzen Sie das Gerät zurück (siehe Seite 2).
	<ul style="list-style-type: none"> <li>• Der DAB-Tuner funktioniert überhaupt nicht.</li> </ul>	Schließen Sie dies Gerät und den DAB-Tuner ordnungsgemäß an. Setzen Sie dann das Gerät zurück (siehe Seite 2).
	<ul style="list-style-type: none"> <li>• „ANT NG“ erscheint im Display.</li> </ul>	Prüfen Sie die Kabel und Verbindungen.

	Symptom	Abhilfe/Ursache
iPod/D. player-Wiedergabe	• Der iPod oder D. player schaltet nicht ein oder arbeitet nicht.	• Prüfen Sie das Verbindungskabel und seinen Anschluss. • Ersetzen Sie die Batterie. • Aktualisieren Sie die Firmware-Version.
	• Die Tasten fungieren nicht wie gewünscht.	Die Funktionen der Tasten wurden geändert. Drücken Sie MODE, bevor Sie diesen Vorgang ausführen.
	• Der Klang ist verzerrt.	Deaktivieren Sie den Equalizer entweder an diesem Gerät oder am iPod/D. player.
	• „NO IPOD“ oder „NO DP“ erscheint im Display.	Prüfen Sie das Verbindungskabel und seinen Anschluss.
	• Die Wiedergabe stoppt.	Die Kopfhörer sind während der Wiedergabe abgetrennt. Starten Sie den Wiedergabebetrieb neu (siehe Seite 24).
	• Bei Anschluss eines iPod nano kommt kein Ton.	Trennen Sie den Kopfhörer vom iPod nano ab.
	• Es wird kein Ton gehört. • „ERROR 01“ erscheint im Display bei Anschluss eines D. player.	Trennen Sie den Adapter vom D. player ab. Dann schließen Sie ihn erneut an.
	• „NO FILES“ oder „NO TRACK“ erscheint im Display.	Keine Tracks sind aufgezeichnet. Importieren Sie Tracks in den iPod oder D. player.
	• „RESET 1“ – „RESET 7“ erscheint im Display.	Trennen Sie den Adapter sowohl von diesem Gerät als auch vom iPod/D. player ab. Dann schließen Sie ihn erneut an.
	• „RESET 8“ erscheint im Display.	Prüfen Sie die Verbindung zwischen dem Adapter und diesem Gerät.
• Die Bedienungselemente des iPod oder D. player arbeiten nicht nach dem Abtrennen von diesem Gerät.	Setzen Sie den iPod oder D. player zurück.	

- Hergestellt unter Lizenz von Dolby Laboratories. Dolby und das Doppel-D-Symbol sind Warenzeichen der Dolby Laboratories.
- „DTS“ und „DTS 2.0 + Digital Out“ sind Warenzeichen von Digital Theater Systems, Inc.
- „DVD Logo“ ist ein eingetragenes Warenzeichen von DVD Format/Logo Licensing Corporation in den USA, Japan und anderen Ländern.
- DivX, DivX Ultra Certified und die zugehörigen Logos sind Marken von DivX, Inc. und werden unter Lizenz verwendet.
- Offizielles DivX® Ultra-zertifiziertes Produkt
- Wiedergabe aller DivX®-Videos (einschließlich DivX® 6) sowie verbesserte Wiedergabe von DivX®-Media-Dateien und des DivX®-Media-Formats
- Microsoft und Windows Media sind entweder eingetragene Marken oder Marken der Microsoft Corporation in den Vereinigten Staaten und/oder anderen Ländern.
- iPod ist ein Warenzeichen von Apple Computer, Inc., eingetragen in den USA und anderen Ländern.

# Technische Daten

DEUTSCH

AUDIO-VERSTÄRKERSEKTION	Max. Ausgangsleistung:	Vorne/Hinten:	50 W pro Kanal
	Sinus-Ausgangsleistung (eff.):	Vorne/Hinten:	19 W pro Kanal an 4 Ω, 40 Hz bis 20 000 Hz bei nicht mehr als 0,8% Klirrfaktor
	Lastimpedanz:		4 Ω (4 Ω bis 8 Ω Toleranz)
	Equalizer-Steuerbereich:	Frequenzen:	60 Hz, 150 Hz, 400 Hz, 1 kHz, 2,4 kHz, 6 kHz, 15 kHz
		Pegel:	±10 dB
	Signal-Rauschabstand:		70 dB
	Audio-Ausgangspegel:	Digital (DIGITAL OUT: Optisch):	Signal-Wellenlänge: 660 nm Ausgangspegel: -21 dBm bis -15 dBm
		Line-Out Pegel/Impedanz:	2,5 V/20 kΩ Last (volle Skala)
		Ausgangsimpedanz:	1 kΩ
	Subwoofer-Ausgangspegel/Impedanz:		2,0 V/20 kΩ Last (volle Skala)
	Farbsystem:		PAL
	Videoausgang (FBAS):		1 V <sub>p-p</sub> /75 Ω
	Andere Klemme:		LINE IN, CD-Wechsler, 2nd AUDIO OUT

TUNER-SEKTION	Frequenzgang:	UKW:	87,5 MHz bis 108,0 MHz
		AM:	(MW) 522 kHz bis 1 620 kHz (LW) 144 kHz bis 279 kHz
	UKW-Tuner	Nutzbare Empfindlichkeit:	11,3 dBf (1,0 μV/75 Ω)
		50 dB Geräuschberuhigung:	16,3 dBf (1,8 μV/75 Ω)
		Ausweichkanalabstimm­schärfe (400 kHz):	65 dB
		Frequenzgang:	40 Hz bis 15 000 Hz
		Übersprechdämpfung:	30 dB
	MW-Tuner	Empfindlichkeit/Trennschärfe:	20 μV/35 dB
LW-Tuner	Empfindlichkeit:	50 μV	



<b>DVD/CD-SPIELER-SEKTION</b>	Signalerkennungssystem:	Kontaktfreier optischer Tonabnehmer (Halbleiterlaser)		
	Kanäle:	2 Kanäle (Stereo)		
	Frequenzgang:	DVD, fs=48 kHz:	16 Hz bis 22 000 Hz	
		DVD, fs=96 kHz:	16 Hz bis 22 000 Hz	
		CD, fs=44,1 kHz:	16 Hz bis 20 000 Hz	
	Dynamikumfang:	96 dB		
	Signal-Rauschabstand:	98 dB		
	Gleichlaufschwankungen:	Unter der Messgrenze		
	DivX:	Video:	Max. Auflösung:	720 × 480 Pixel (30 B/s) 720 × 576 Pixel (25 B/s)
			Audio:	Bit-Rate:
				Samplingfrequenz:
	MPEG-Video:	Video:	Max. Auflösung:	720 × 480 Pixel (30 B/s) 720 × 576 Pixel (25 B/s)
			Audio:	Bit-Rate:
				Samplingfrequenz:
	MP3:		Bit-Rate:	32 kbps – 320 kbps
Samplingfrequenz:			MPEG-1: 32 kHz, 44,1 kHz, 48 kHz MPEG-2: 16 kHz, 22,05 kHz, 24 kHz	
WMA:		Bit-Rate:	32 kbps – 320 kbps	
		Samplingfrequenz:	22,05 kHz, 32 kHz, 44,1 kHz, 48 kHz	
WAV:		Quantisierung Bit-Rate:	16 bit	
		Samplingfrequenz:	44,1 kHz	

<b>USB-SPEICHER</b>	Format:	FAT 12/16/32		
	Speicherung:	Weniger als 4 GB (Typ mit 1 Partition)		
	Abspielbares Audio-Format:	MP3/WMA		
	Max. Strom:	Weniger als 500 mA		
	MP3:	Bit-Rate:	32 kbps – 320 kbps	
			Samplingfrequenz:	MPEG-1: 48 kHz, 44,1 kHz, 32 kHz
				MPEG-2: 24 kHz, 22,05 kHz, 16 kHz
MPEG-2,5: 12 kHz, 11,025 kHz, 8 kHz				
WMA:	Bit-Rate:	5 kbps – 320 kbps		
		Samplingfrequenz:	8 kHz – 48 kHz	

<b>ALLGEMEINES</b>	Betriebsstromanforderungen:	Betriebsspannung:	DC 14,4 V (11 V bis 16 V Toleranz)	
	Erdungssystem:	Negative Masse		
	Zulässige Betriebstemperatur:	0°C bis +40°C		
	Abmessungen (B × H × T):	Einbaugröße (ca.):	182 mm × 52 mm × 158 mm	
		Tafelgröße (ca.):	188 mm × 58 mm × 11 mm	
Gewicht (ca.):	1,7 kg (ohne Zubehör)			

Änderungen bei Design und technischen Daten bleiben vorbehalten.

Merci pour avoir acheté un produit JVC.

Veuillez lire attentivement toutes les instructions avant d'utiliser l'appareil afin de bien comprendre son fonctionnement et d'obtenir les meilleures performances possibles.

## IMPORTANT POUR PRODUITS LASER

1. PRODUIT LASER CLASSE 1
2. **ATTENTION:** N'ouvrez pas le couvercle supérieur. Il n'y a aucune pièce réparable par l'utilisateur à l'intérieur de l'appareil; confiez toute réparation à un personnel qualifié.
3. **ATTENTION:** Risque de radiations laser visible et invisible quand l'appareil est ouvert et que le système de verrouillage ne fonctionne pas ou a été mis hors service. Évitez toute exposition directe au rayon.
4. REPRODUCTION DE L'ÉTIQUETTE: ÉTIQUETTE DE PRÉCAUTION PLACÉE À L'EXTÉRIEUR DE L'APPAREIL.

<b>CAUTION:</b> Visible and invisible laser radiation when open and interlock failed or defeated. AVOID DIRECT EXPOSURE TO BEAM.	<b>ADVARSEL:</b> Synlig og usynlig laserstråling når maskinen er åpen eller interlocken feiler. Unngå direkte eksponering til stråling.	<b>VARNING:</b> Synlig og usynlig laserstråling når den åpnes og spærren er urkopppladd. Betrakta ej strålen.	<b>VARO:</b> Avattaessa ja suojalukitus ohjeltuna tai viallisena olet alltime näkyväille ja näkymättömälle lasersäteilylle. Vältä säteem kohdistumista suoraan iksesi. (f)
--	---	---	--

FRANÇAIS

Ce produit intègre une technologie de protection des droits d'auteur qui est protégée par des brevets américains et d'autres droits à la propriété intellectuelle. L'utilisation de cette technologie de protection des droits d'auteur doit être autorisée par Macrovision et est exclusivement destinée à une exploitation à domicile et à d'autres usages limités, sauf autorisation contraire de Macrovision. L'ingénierie inverse et le désassemblage sont interdits.

### Comment utiliser le mode de fonction

Si vous appuyez sur MODE, l'autoradio entre en mode de fonction, et les touches numériques et les touches ▲/▼ fonctionnent comme touches de fonction.

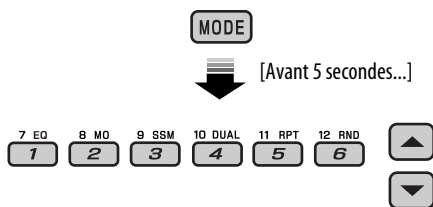

### Comment réinitialiser votre appareil

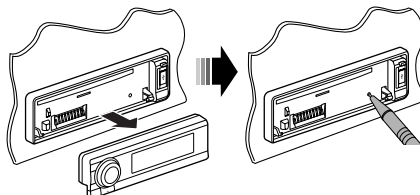

- Vos ajustements préréglés sont aussi effacés.

### Comment forcer l'éjection d'un disque



“PLEASE” et “EJECT” apparaissent alternativement sur l'affichage.

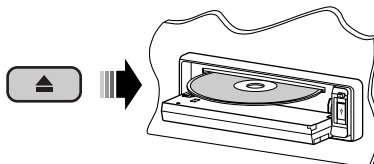

- Si cela ne fonctionne pas, essayez de réinitialiser l'autoradio.
- Faites attention de ne pas faire tomber le disque quand il est éjecté.

## AVERTISSEMENTS:

Pour éviter tout accident et tout dommage

- **N'INSTALLEZ** aucun élément dans les endroits suivants;
  - Il peut gêner l'utilisation du volant ou du levier de vitesse.
  - Il peut gêner le fonctionnement de dispositifs de sécurité tels que les coussins de sécurité.
  - où il peut gêner la visibilité.
- **NE manipulez pas l'appareil quand vous conduisez.**
- Si vous devez commander l'appareil pendant que vous conduisez, assurez-vous de bien regarder devant vous.
- Le conducteur ne doit pas regarder le moniteur lorsqu'il conduit.  
Si le frein de stationnement n'est pas mis, "LE CONDUCTEUR NE DOIT PAS REGARDER LE MONITEUR EN CONDUISANT." apparaît sur le moniteur et l'image de lecture n'apparaît pas.
  - Cet avertissement apparaît uniquement quand le fil du frein de stationnement est connecté au système de frein de stationnement intégré à la voiture (référez-vous au Manuel d'installation/raccordement).

Pour des raisons de sécurité, une carte d'identification numérotée est fournie avec cet appareil, et le même numéro d'identification est imprimé sur le châssis de l'appareil. Conserver cette carte dans un endroit sûr, elle pourra aider les autorités pour identifier votre appareil en cas de vol.

### Pour sécurité...

- N'augmentez pas trop le volume car cela bloquerait les sons de l'extérieur rendant la conduite dangereuse.
- Arrêtez la voiture avant de réaliser toute opération compliquée.

### Température à l'intérieur de la voiture...

Si votre voiture est restée garée pendant longtemps dans un climat chaud ou froid, attendez que la température à l'intérieur de la voiture redevienne normale avant d'utiliser l'appareil.

# TABLE DES MATIERES

Introduction..... 4

## ■ FONCTIONNEMENT

*Opérations de base*

• *Panneau de commande*..... 6

• *Télécommande (RM-RK230)* ..... 7

*Écoute de la radio* ..... 10

*Recherche d'un programme FM RDS*

— *Recherche PTY*..... 11

*Opérations des disques*..... 13

## ■ APPAREILS EXTÉRIEURS

*Écoute de la mémoire USB* ..... 21

*Écoute du changeur de CD*..... 22

*Écoute du tuner DAB*..... 23

*Écoute de iPod®/lecteur D* ..... 24

*Écoute d'un autre appareil extérieur* ..... 25

*Fonctionnement sur Deux Zones*..... 26

## ■ RÉGLAGES

*Sélection d'un mode sonore pré réglé*..... 27

*Réglages généraux — PSM* ..... 28

*Menu de réglage du disque*..... 31

*Affectation de noms aux sources* ..... 33

*Entretien*..... 34

*Pour en savoir plus à propos de cet autoradio* ..... 35

*Guide de dépannage* ..... 40

*Spécifications*..... 44

# Introduction

FRANÇAIS

Type de disque	Format d'enregistrement, type de fichier, etc	Compatible
DVD	DVD Vidéo	✓OK
	DVD-Audio	✗NO
	DVD-ROM	✗NO
DVD enregistrable/ réinscriptible (DVD-R*1/-RW, +R/+RW*2)	DVD Vidéo	✓OK
	DivX Vidéo	✓OK
	MPEG-1/MPEG-2 Vidéo	✓OK
	MP3/WMA/WAV	✓OK
	JPEG	✗NO
	DVD-VR, +VR	✗NO
DVD-RAM	Tous	✗NO
Dual Disc	Côté DVD	✓OK
	Face non DVD	✗NO
CD/VCD	CD Audio (CD-DA), DTS-CD	✓OK
	VCD (CD Vidéo)	✓OK
	CD-Text	✓OK
	CD-ROM	✗NO
	CD-I (CD-I Ready)	✗NO
CD enregistrable/réinscriptible (CD-R/-RW) • Compatibles avec ISO 9660 Niveau 1, Niveau 2, Romeo et Joliet	CD-DA, DTS-CD	✓OK
	DivX Vidéo, VCD (CD Vidéo)	✓OK
	Vidéo MPEG-1/MPEG-2	✓OK
	MP3/WMA/WAV	✓OK
	JPEG	✗NO

\*1 Les DVD-R enregistrés au format multi-bords peuvent aussi être reproduits (sauf les disques à double couche).

\*2 Il est possible de reproduire des disques +R/+RW (mode vidéo uniquement) finalisés. Cependant, l'utilisation de disque +R à double couche sur cet appareil n'est pas recommandée.

## Précautions pour la lecture de disques à double face

La face non DVD d'un disque à "DualDisc" n'est pas compatible avec le standard "Compact Disc Digital Audio". Par conséquent, l'utilisation de la face non DVD d'un disque à double face sur cet appareil n'est pas recommandée.

## Précautions sur le réglage du volume

Les disques produisent très peut de bruit par rapport aux autres sources. Réduisez le volume avant de reproduire un disque afin d'éviter d'endommager les enceintes par la soudaine augmentation du niveau de sortie.

### Remarque sur le code de région:

Les lecteurs de DVD et les disques vidéo DVD ont leur propre numéro de code de région. Cet autoradio peut reproduire uniquement des disques DVD dont le numéro de code de région comprend "2".



Si vous insérez un disque DVD Vidéo d'un code de région incorrect "ERREUR DE CODE REGIONAL" apparaît sur le moniteur.

## Avant d'utiliser cet appareil — Annulez la démonstration des affichages et réglez l'horloge

- Référez-vous aussi à la page 29.

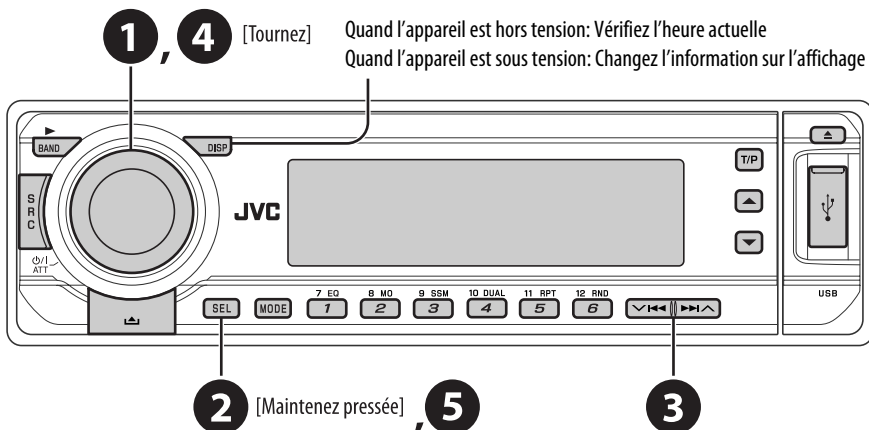

- 1 Mise sous tension de l'appareil.
- 2 Accédez aux réglages PSM.
- 3 → 4 Annulez de la démonstration des affichages

Choisissez "DEMO", puis "DEMO OFF".

### Réglez l'horloge

Choisissez "CLOCK H" (heures), puis ajustez les heures.

Choisissez "CLOCK M" (minutes), puis ajustez les minutes.

Choisissez "24H/12H", puis choisissez "24H" (heures) ou "12H" (heures).

- 5 Terminez la procédure.

## Comment détacher/attacher le panneau de commande

### Détachement...

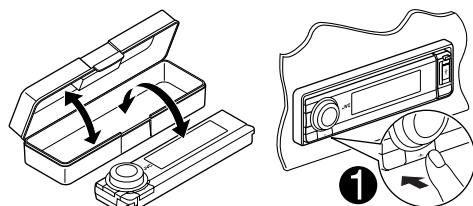

### Attachement...

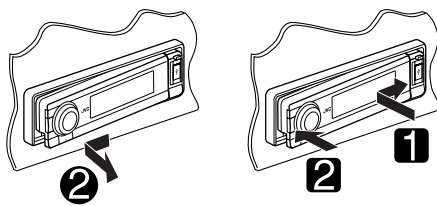

Levier

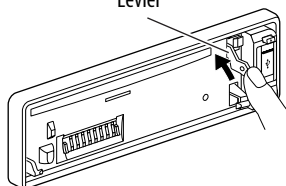

### ATTENTION:

Le levier sort si vous vous appuyez sur la touche ▲ pendant que le panneau est détaché. Si cela se produit, poussez le levier pour le remettre dans la position de verrouillage avant d'attacher le panneau.

# Opérations de base — Panneau de commande

FRANÇAIS

Choisit la source.

FM/AM → DAB\* → DISC\* → USB\* →

CD-CH\*/IPOD\*/D.PLAYER\* (ou EXT IN) → LINE IN →  
(retour au début)

\* Vous ne pouvez pas choisir ces sources si elles ne sont pas prêtes.

- Mise sous tension de l'appareil.
- Mise hors tension de l'appareil [Maintenez pressée].
- Atténuation du son (si l'appareil est sous tension).
- Réglage du volume [Tournez]

- FM/AM/DAB: Sélection de la bande.
- DISC: Démarrage de la lecture.

Changez l'information sur l'affichage

Fenêtre d'affichage

Prise d'entrée USB

Mise en/hors service de l'attente de réception TA.

Maintenez cette touche pressée pour entrer en mode de recherche de programme RDS.

Éjection d'un disque.

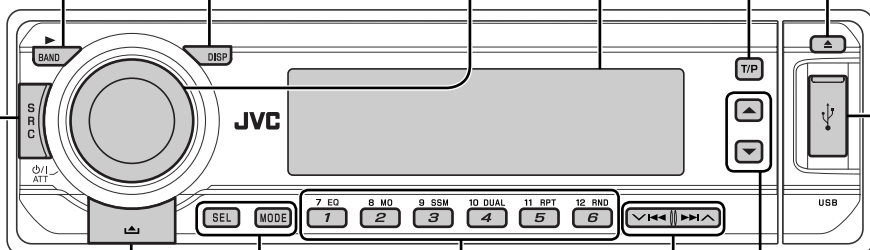

Retrait du panneau.

- FM/AM/DAB: Sélection d'une station/service pré-réglé.
- DISC: Sélection d'un chapitre/titre/dossier/plage/disque (pour le changeur de CD).

**SEL**

### Ajustement du mode sonore.

Maintenez cette touche pressée pour accéder aux réglages PSM.

**MODE**

### Accès au mode de fonction.

Appuyez sur MODE, puis sur une des touches suivantes (avant 5 secondes)...

- EQ:** Sélection du mode sonore.
- MO:** Mise en/hors service de la réception monophonique.
- SSM:** Préréglage automatique des stations.
- DUAL:** Met en/hors service la fonction de double zone.
- RPT:** Sélection de la lecture répétée.
- RND:** Sélection de la lecture aléatoire.
- ▲/▼: Saut 10 chapitres/plages.

- FM/AM/DAB: Recherche d'une station/service.
- DISC: Sélection d'un chapitre/plage.
- IPOD/D.PLAYER: Sélection d'une plage.
- DISC: Sélection d'un titre/dossier.
- IPOD/D.PLAYER: Accès au menu principal/Pause ou arrêt de la lecture/Confirmation de votre choix.
- DAB: Choisissez un service.

## Fenêtre d'affichage

Indicateurs d'informations de la plage

Affichage principal  
(Heure, menu, information de lecture)

Affichage de la source/No de pré réglage/  
No de plage/No de dossier/No de disque/  
No de chapitre/No de canal

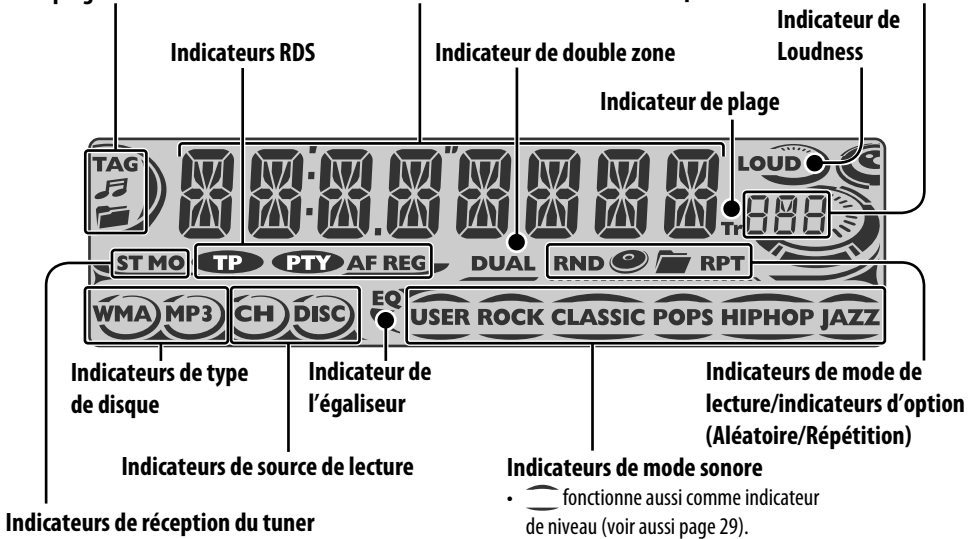

FRANÇAIS

## Opérations de base — Télécommande (RM-RK230)

### Mise en place de la pile-bouton au lithium (CR2025)

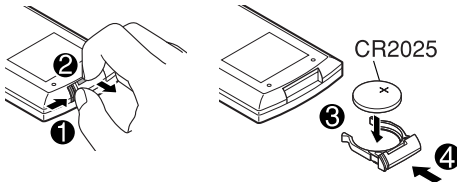

### Avant d'utiliser la télécommande:

- Dirigez la télécommande directement sur le capteur de télécommande de autoradio.
- N'EXPOSEZ PAS le capteur de télécommande à une forte lumière (lumière directe du soleil ou éclairage artificiel).

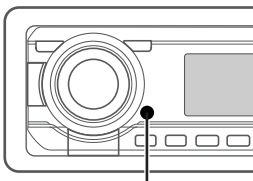

Capteur de télécommande

### Avertissement: Pour éviter tout accident et tout dommage

- N'installez pas une autre pile qu'une CR2025 ou son équivalent.
- Rangez la pile dans un endroit hors d'atteinte des enfants.
- Ne rechargez pas, ne court-circuitez pas, ne chauffez pas la pile ni ne la jeter dans un feu.
- Ne laissez pas la pile avec d'autres objets métalliques.
- Ne piquez pas la pile avec des ciseaux ou d'autres objets similaires.
- Enveloppez la pile de ruban isolant avant de la mettre au rebut ou de la ranger.

L'autoradio est muni d'une fonction de télécommande de volant.

- Référez-vous au Manuel d'installation/raccordement (volume séparé) pour les connexion.

Suite à la page suivante

**IMPORTANT:**

Le la fonction de double zone est en service (voir page 26), la télécommande fonctionne uniquement pour commander le lecteur de DVD/CD.

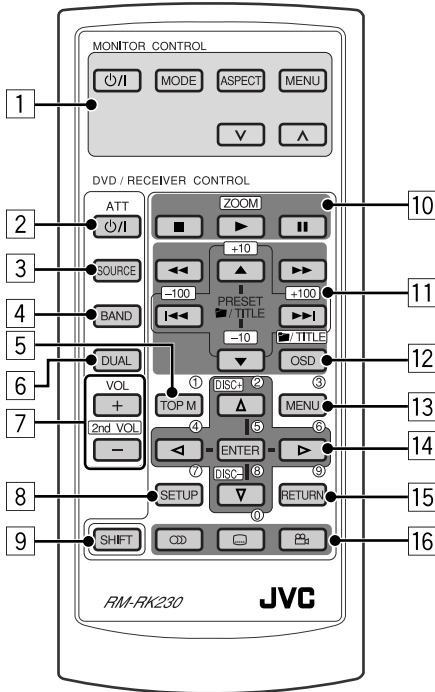
**MONITOR CONTROL**

- 1 Touches de commande du moniteur
- Utilisé pour un moniteur JVC—KV-MR9010, KV-MH6510, KV-M706, ou KV-M705.

**DVD/RECEIVER CONTROL**

- 2 Met l'appareil sous/hors tension.
- Atténue le son si l'appareil est sous tension.
- 3 Choisit la source.
- 4 Choisit la bande FM/AM/DAB.
- 5\*1 • DVD Vidéo/DivX: Affiche le menu de disque.
- VCD: Démarre la lecture PBC.
- 6 Met en et hors service la fonction de double zone.
- 7 Ajuste le niveau de volume.
- Fonctionne aussi comme 2nd VOL quand vous appuyez sur cette touche en maintenant la touche SHIFT pressée (voir page 26).

- 8\*1 Affiche le menu de réglage du disque.

9 Touche SHIFT

- 10 ■ (arrêt), ► (lecture), || (pause)

- (lecture) fonctionne aussi comme touche ZOOM quand elle est pressée avec la touche SHIFT maintenue enfoncée (voir page 16).
- Ne peut pas être utilisé pour les changeurs de CD/iPod/lecteur D.

**11\*2 Pour les opérations avancées du disque:**

- /TITLE ▲ / ▼  
DVD Vidéo: Permet de choisir les titres. DivX/MPEG Video/MP3/WMA/WAV: Choisit les dossiers s'il y en a.
- ◀◀ / ▶▶: Saut vers l'arrière/saut vers l'avant.
- ◀◀◀ / ▶▶▶: Recherche vers l'arrière/recherche vers l'avant.

**Pour les opérations du tuner FM/AM:**

- PRESET ▲ / ▼  
Change les stations pré-réglées.
- ◀◀ / ▶▶  
Recherche les stations.

**Pour les opérations du tuner DAB:**

- PRESET ▲ / ▼  
Change les services pré-réglés.
- ◀◀ / ▶▶  
Appuyez brièvement sur les touches pour changer le service. Maintenez-les pressées pour rechercher les ensembles.

**Pour utiliser iPod d'Apple®/lecteur D. de JVC:**

- ▲ / ▼  
▼: Arrête provisoirement (pause)/complètement ou reprend la lecture.
- ▲: Entrez dans le menu principal. (Maintenant, ▲/▼/◀◀ / ▶▶ fonctionnent comme touches de sélection de menu.)\*3
- ◀◀ / ▶▶ (en mode de sélection de menu)
  - Appuyez brièvement sur la touche pour choisir un élément. (Puis, appuyez sur ▼ pour valider le choix.)
  - Maintenez pressée la touche pour sauter 10 éléments en même temps.
- ◀◀◀ / ▶▶▶  
Appuyez sur la touche:  
Saut vers l'arrière/saut vers l'avant.  
Maintenez pressée la touche:  
Recherche vers l'arrière/recherche vers l'avant.



- 12 • Affiche la barre d'écran.
- Fonctionne aussi comme touche /TITLE quand la touche est pressée en même temps que la touche SHIFT (voir pages 15 et 16).
- 13\*1 • DVD Vidéo/DivX: Affiche le menu de disque.
- VCD: Démarre la lecture PBC.
- 14\*1 • Permet de réaliser la sélection/les réglages.
- < / >: DivX: Recherche d'un index pendant la lecture.
- Touches DISC +/-: Change les disques quand la source est "CD-CH".
- 15\*1 Touche RETURN
- 16 • DVD Vidéo: Choisit la langue des dialogues (○○○), des sous-titres (....), l'angle (☐).
- DivX: Choisit la langue des dialogues (○○○), des sous-titres (....).
- VCD: Choisit le canal audio (○○○).

- \*1 *Fonctionnent comme touches numériques quand les touches sont pressées en même temps que la touche SHIFT.*
  - FM/AM/DAB: Choisit des stations/services pré-réglés.
  - DISC: Choisit un chapitre/titre/dossier/plage.
- \*2 *Fonctionnent comme touches +10/-10/+100/-100 quand les touches sont pressées en même temps que la touche SHIFT.*
- \*3 ▲ : Retourne au menu précédent.  
▼ : Valide la sélection.

### Comment choisir un numéro

Pour choisir un numéro compris entre 0 et 9:

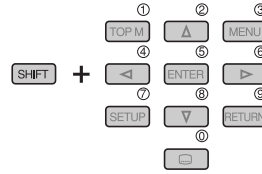

Pour choisir un numéro supérieur à 9:

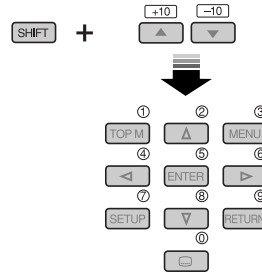

Pour choisir un nombre plus grand que 99 (pour rechercher des plages DivX/MPEG Video/MP3/WMA/WAV):

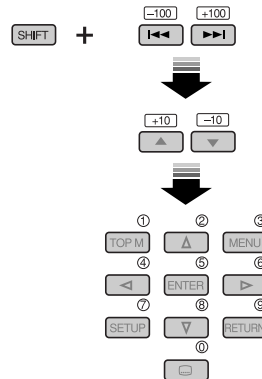

# Écoute de la radio

## Changez l'information sur l'affichage (pour les stations non RDS)

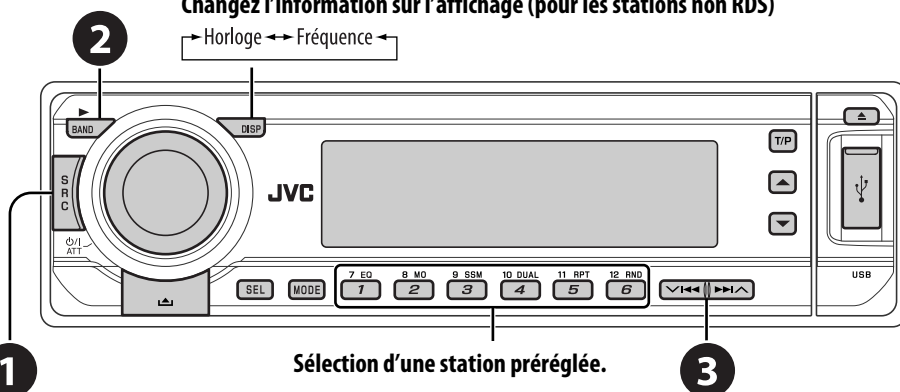

FRANÇAIS

**1** Choisissez "FM/AM".

**2** Sélection de la bande.

→ FM1 → FM2 → FM3 → AM

**3** Recherchez la station que vous souhaitez écouter—Recherche automatique.

- Recherche manuelle: Maintenez pressée une des touches jusqu'à ce que "M" clignote sur l'affichage, puis appuyez répétitivement sur la touche.



S'allume lors de la réception d'une émission FM stereo avec un signal suffisamment fort.

### Quand une émission FM stéréo est difficile à recevoir

**1** **MODE**

**2** **B MO**  
**2**

→ MONO → MONO OFF (Annulée)

La réception est améliorée, mais l'effet stéréo est perdu.

- L'indicateur MO s'allume.

### Préréglage automatique des stations FM—SSM (Mémorisation automatique séquentielle des stations puissantes)

Vous pouvez préréglager six stations pour chaque bande.

**1** **BAND**

→ FM1 → FM2 → FM3 → AM

**2** **MODE**

**3**

**9 SSM**  
**3** [Maintenez pressée] SSM

Les stations FM locale avec les signaux les plus forts sont recherchées et mémorisées automatiquement dans la bande FM.

### Préréglage manuel

Ex.: Mémorisation de la station FM de fréquence 92,5 MHz sur le numéro de préréglage 4 de la bande FM1.

**1** **BAND**

→ FM1 → FM2 → FM3 → AM

**2** **SEL**

92.5

**3**

**10 DUAL**  
**4** [Maintenez pressée] 92.5

P4

# Recherche d'un programme FM RDS—Recherche PTY

## Changez l'information sur l'affichage

Nom de la station (PS) → Fréquence de la station → PTY → Horloge

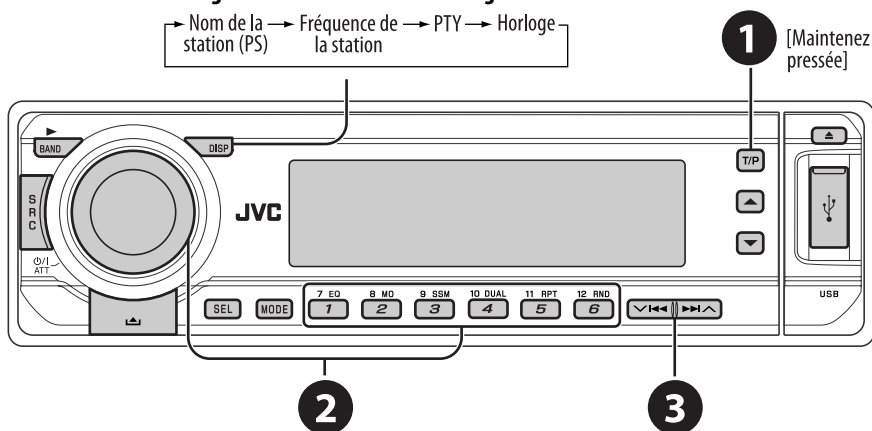

**1** Mettez en service la recherche PTY.

**2** Choisissez un des codes PTY (types de programme).

Référez-vous à ce qui suit pour les détails.

**3** Démarrez la recherche.

S'il y a une station diffusant un programme du code PTY que vous avez choisi, la station est accordée.

## Mémorisation de vos types de programme préférés

Vous pouvez mémoriser vos codes PTY préférés sur les touches numériques.

**1** Choisissez un code PTY (voir la colonne de gauche).

**2** Choisissez un numéro de préréglage.



[Maintenez pressée]

**3** Répétez les étapes 1 et 2 pour mémoriser d'autres codes PTY.

**4**

### Préréglage des codes PTY sur les touches numériques (1 à 6):

1	2	3	4	5	6
POP M	ROCK M	EASY M	CLASSICS	AFFAIRS	VARIED

### Codes PTY (disponible avec la molette de commande):

NEWS, AFFAIRS, INFO, SPORT, EDUCATE, DRAMA, CULTURE, SCIENCE, VARIED, POP M (musique), ROCK M (musique), EASY M (musique), LIGHT M (musique), CLASSICS, OTHER M (musique), WEATHER, FINANCE, CHILDREN, SOCIAL, RELIGION, PHONE IN, TRAVEL, LEISURE, JAZZ, COUNTRY, NATION M (musique), OLDIES, FOLK M (musique), DOCUMENT

## Mise en/hors service l'attente de réception TA/PTY

Attente de réception TA	Indicateur	Attente de réception PTY	Indicateur
Appuyez sur <b>[T/P]</b> pour mettre en service.	<b>TP</b>	Voir page 29.	<b>PTY</b>
L'appareil commute temporairement sur l'annonce d'informations routières (TA), s'il y en a une, à partir de n'importe quelle source autre que AM. Le volume change sur le niveau de volume TA préréglé si le niveau actuel est inférieur au niveau préréglé (voir page 29).	S'allume	L'appareil commute temporairement sur votre programme PTY préféré à partir de n'importe quelle source autre que AM.	S'allume
Pas encore en service. Accordez une autre station offrant les signaux RDS.	Clignote	Pas encore en service. Accordez une autre station offrant les signaux RDS.	Clignote
Appuyez sur <b>[T/P]</b> pour mettre hors service.	S'éteint	Choisissez "OFF" pour le code PTY (voir page 29).	S'éteint

FRANÇAIS

## Poursuite du même programme—Poursuite de réception en réseau

Lorsque vous conduisez dans une région où la réception FM n'est pas suffisamment forte, cet autoradio accorde automatiquement une autre station FM RDS du même réseau, susceptible de diffuser le même programme avec un signal plus fort (voir l'illustration sur la droite).

À l'expédition de l'usine, la poursuite de réception en réseau est en service.

**Pour changer le réglage de la poursuite de réception en réseau, référez-vous à "AF-REG"** à la page 29.

- Quand le tuner DAB est connecté, référez-vous à "Poursuite du même programme—Réception de fréquence alternative" à la page 23.

Programme A diffusé sur une zone de fréquence différente (01 – 05)

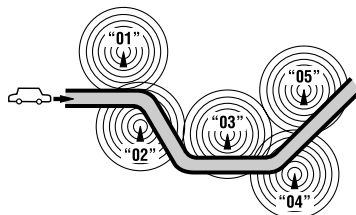

## Sélection automatique des stations—Recherche de programme

Normalement, quand vous appuyez sur les touches numériques, les stations préréglées sont accordées.

Si les signaux des stations préréglées FM RDS ne permettent pas une bonne réception, cet appareil utilise les données AF et accorde une autre station diffusant le même programme que la station préréglée originale.

- Il faut un certain temps à cet appareil pour accorder une autre station en utilisant la recherche de programme.
- Référez-vous aussi à la page 29.

# Opérations des disques

## Avant de réaliser n'importe quelle opération...

Mettez le moniteur sous tension pour regarder l'image de lecture. Si vous mettez le moniteur sous tension, vous pouvez aussi commander la lecture des autres disques en vous référant à l'écran du moniteur. (Voir les pages 17 – 20.)

Le type de disque est détecté automatiquement et la lecture démarre automatiquement (pour les DVD: le démarrage automatique de la lecture dépend de son programme interne).

Si le disque actuel ne possède pas de menu de disque, toutes les plages sont reproduites répétitivement jusqu'à ce que vous changiez la source ou éjectiez le disque.

Si "⊘" apparaît sur le moniteur quand vous appuyez sur une touche, c'est que l'autoradio ne peut pas accepter la commande effectuée.

- Dans certains cas, la commande peut être refusée sans que "⊘" apparaisse.

FRANÇAIS

### Démarrage de la lecture, si nécessaire.

### Ouvrez le panneau de commande et insérez le disque.

La lecture démarre automatiquement.

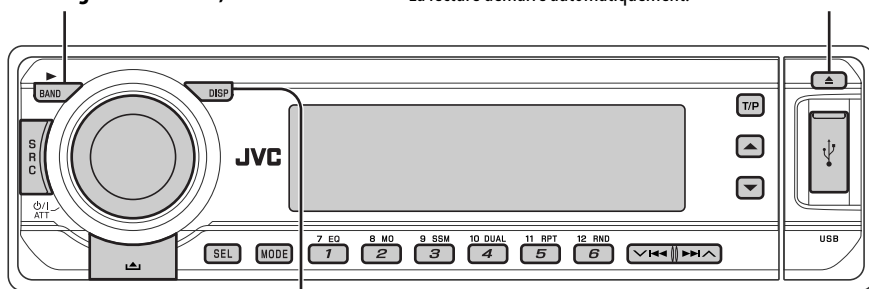

### Changez l'information sur l'affichage



Durée de lecture écoulée → Horloge → Titre et numéro du chapitre actuel



Durée de lecture écoulée et numéro de la plage actuelle → Horloge et numéro de plage actuel



Durée de lecture écoulée → Horloge  
Titre de la plage ← Nom du dossier ←



Durée de lecture écoulée et numéro de la plage actuelle → Horloge et numéro de plage actuel  
Titre de la plage ← Nom de l'album / interprète (nom de fichier\*1) ←  
Nom du dossier (nom du dossier\*1)



Durée de lecture écoulée et numéro de la plage actuelle → Horloge et numéro de plage actuel  
Titre de la plage\*2 ← Titre du disque / interprète\*2 ←

### Interdiction de l'éjection du disque

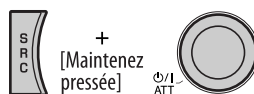









Pour annuler l'interdiction, répétez la même procédure.

\*1 Si les fichiers n'ont pas de balises d'information ou si "TAG DISP" est réglé sur "TAG OFF" (voir page 30), le nom du dossier et le nom du fichier apparaissent. L'indicateur TAG ne s'allume pas.

\*2 "NO NAME" apparaît pour les CD audio.

## Opérations en utilisant le panneau de commande









Appuyer ou (maintenir pressées) les touches suivantes vous permet de...

Type de disque			7 EQ 12 RND  (Touches numériques)
 <b>DVD Video</b>	Appuyez sur la touche: Choisir un chapitre Maintenez pressée la touche: Recherche rapide de chapitre vers l'arrière/vers l'avant*1	Sélection d'un titre	À l'arrêt: Localisation d'un titre Pendant la lecture ou une pause: Localisation d'un chapitre
 <b>VCD</b>	Appuyez sur la touche: Choisir une plage Maintenez pressée la touche: Recherche rapide de plage vers l'arrière/vers l'avant*1	—	Localiser une plage particulière directement (PBC hors service)
 <b>DivX/MPEG</b>	Appuyez sur la touche: Sélection d'une plage Maintenez pressée la touche: Recherche rapide de plage vers l'arrière/vers l'avant*2	Choisir un dossier	Localiser un dossier particulier directement
 <b>MP3/WMA/WAV</b>	Appuyez sur la touche: Sélection d'une plage Maintenez pressée la touche: Recherche rapide de plage vers l'arrière/vers l'avant*1	Choisir un dossier	Localiser un dossier particulier directement
 <b>CD</b>	Appuyez sur la touche: Choisir une plage Maintenez pressée la touche: Recherche rapide de plage vers l'arrière/vers l'avant*1	—	Localiser une plage particulière directement

\*1 La vitesse de recherche change sur  $\times 2 \Rightarrow \times 10$  sur le moniteur.

\*2 La vitesse de recherche change sur  $\blacktriangleright 1 \Rightarrow \blacktriangleright 2$  sur le moniteur.

Après avoir appuyé sur **MODE**, appuyez sur les touches suivantes pour...

Type de disque		11 RPT 	12 RND 
 <b>DVD Video</b>	Sauter 10 chapitres (pendant la lecture ou une pause)	<b>CHP RPT:</b> Répéter le chapitre actuel <b>TIT RPT:</b> Répéter le titre actuel	—
 <b>VCD</b>	Sauter 10 plages (PBC hors service)	<b>TRK RPT:</b> Répéter la plage actuelle (PBC hors service)	<b>DISC RND:</b> Reproduire aléatoirement toutes les plages (PBC hors service)
 <b>DivX/MPEG</b>	Sauter 10 plages (à l'intérieur du même dossier)	<b>TRK RPT:</b> Répéter la plage actuelle <b>FLDR RPT:</b> Répéter le dossier actuel	—
 <b>MP3/WMA/WAV</b>	Sauter 10 plages (à l'intérieur du même dossier)	<b>TRK RPT:</b> Répéter la plage actuelle <b>FLDR RPT:</b> Répéter le dossier actuel	<b>FLDR RND:</b> Reproduire aléatoirement toutes les plages du dossier actuel, puis toutes les plages des dossiers suivants <b>DISC RND:</b> Reproduire aléatoirement toutes les plages
 <b>CD</b>	Sauter 10 plages	<b>TRK RPT:</b> Répéter la plage actuelle	<b>DISC RND:</b> Reproduire aléatoirement toutes les plages

• Pour annuler la lecture répétée ou la lecture aléatoire, choisissez "RPT OFF" ou "RND OFF".

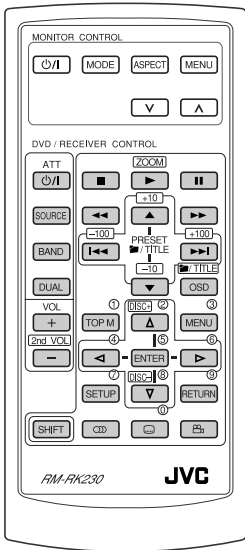

- : Arrêt de la lecture
- : Pause de la lecture (lecture image par image si la touche est pressée pendant une pause.)
- : Démarrage de la lecture (prévisualisation de 10 secondes si la touche est pressée pendant la lecture.)
- : Recherche de chapitre vers l'arrière/vers l'avant\*1
  - Lecture au ralenti si la touche est pressée pendant une pause. Aucun son n'est entendu.\*2
- : Appuyez sur la touche: Choisir un chapitre (pendant la lecture ou une pause)  
 Maintenez pressée la touche: Recherche rapide de chapitre vers l'arrière/vers l'avant
- : Sélection d'un titre
- : Sélection de la langue des dialogues
- : Sélection de la langue des sous-titres
- : Sélection de l'angle de vue



**Tout en maintenant pressée** ...\*3

- ①...⑨: Choisir un chapitre (pendant la lecture ou une pause)  
Sélection d'un titre (à l'arrêt)

- / , puis ①...⑨: Sélection directe d'un titre

**Utilisation des fonctions de commande à partir du menu...**

- 1
- 2 Choisissez l'élément que vous souhaitez reproduire.
- 3

- : Arrêt de la lecture
- : Pause de la lecture (lecture image par image si la touche est pressée pendant une pause.)
- : Démarrage de la lecture
- : Recherche de plage vers l'arrière/vers l'avant\*1
  - Lecture au ralenti si la touche est pressée pendant une pause. Aucun son n'est entendu.\*2
  - La lecture au ralenti vers l'arrière ne fonctionne pas.
- : Appuyez sur la touche: Sélection d'une plage  
 Maintenez pressée la touche: Recherche rapide de plage vers l'arrière/vers l'avant
- : Sélection d'un canal audio (ST: stéréo, L: gauche, R: droit)















**Tout en maintenant pressée** ...\*3

- ①...⑨ : Sélection d'une plage (pour les VCD avec PBC, une liste d'éléments apparaît sur le menu de disque.)
- Pour revenir aux menus précédents, appuyez sur .

**Annulation de la lecture PBC...**

- 1
- 2 Tout en maintenant pressée , appuyez sur ①...⑨\*3 pour démarrer la lecture de la plage souhaitée.
- Pour reprendre la lecture PBC, appuyez sur .

-  : Arrêt de la lecture
-  : Pause de la lecture (lecture image par image si la touche est pressée pendant une pause.)
-  : Démarrage de la lecture
-   : Recherche de plage vers l'arrière/vers l'avant\*4
-   : *Appuyez sur la touche:*  
Sélection d'une plage  
*Maintenez pressée la touche:*  
Recherche rapide de plage vers l'arrière/vers l'avant
-   : Choisir un dossier
-   : • Recule/avance les scènes d'environ 5 minutes (recherche d'index).  
• Choisir un chapitre
-  : DivX: Sélection de la langue des sous-titres
-  : DivX: Sélection de la langue des dialogues



### Tout en maintenant pressée ...\*3









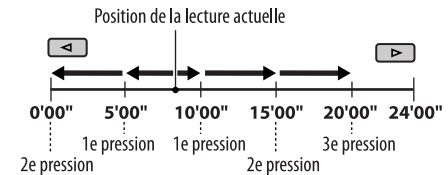



①...⑨ : Choisissez une plage (à l'intérieur du même dossier)







, puis ①...⑨ : Sélection directe d'un dossier\*5

### Recherche d'index:



-  : Arrêt de la lecture
  -  : Pause
  -  : Démarrage de la lecture
  -   : Recherche de plage vers l'arrière/vers l'avant\*1
  -   : *Appuyez sur la touche:*  
Sélection des plages  
*Maintenez pressée la touche:*  
Recherche rapide de plage vers l'arrière/vers l'avant
  -   : Choisir un dossier
- Tout en maintenant pressée ...\*3**
- ①...⑨ : Choisissez une plage (à l'intérieur du même dossier)
- 
- , puis ①...⑨ : Sélection directe d'un dossier\*5



-  : Arrêt de la lecture
  -  : Pause
  -  : Démarrage de la lecture
  -   : Recherche de plage vers l'arrière/vers l'avant\*1
  -   : *Appuyez sur la touche:*  
Sélection des plages  
*Maintenez pressée la touche:*  
Recherche rapide de plage vers l'arrière/vers l'avant
- Tout en maintenant pressée ...\*3**
- ①...⑨ : Sélection directe d'une plage

### Agrandissement de la vue—Zoom avant (DVD/VCD/DivX/MPEG Vidéo)

Pendant la lecture d'une image en mouvement...

- 1 Tout en maintenant pressée , appuyez répétitivement sur .





- 2 Déplacez la partie agrandie.





- Pour annuler le zoom, choisissez "ZOOM OFF".

\*1 La vitesse de recherche change sur  $\times 2 \Rightarrow \times 5 \Rightarrow \times 10 \Rightarrow \times 20 \Rightarrow \times 60$  sur le moniteur si vous appuyez répétitivement sur la touche.

\*2 La vitesse de la lecture au ralenti change sur 1/32  $\Rightarrow$  1/16  $\Rightarrow$  1/8  $\Rightarrow$  1/4  $\Rightarrow$  1/2 sur le moniteur si vous appuyez répétitivement sur la touche.

\*3 Pour choisir des nombres supérieures à 9, référez-vous à la page 9.

\*4 La vitesse de recherche change sur 1  $\Rightarrow$  2  $\Rightarrow$  3 sur le moniteur si vous appuyez répétitivement sur la touche.

\*5 Pour utiliser l'accès direct aux dossiers sur un disque DivX/MP3/WMA/WAV, il faut qu'un numéro de 2 chiffres soit affecté au début du nom des dossiers—01, 02, 03, etc.



## Opérations en utilisant la barre sur l'écran (DVD/VCD/DivX/MPEG Vidéo)

Ces opérations sont possibles sur le moniteur en utilisant la télécommande.

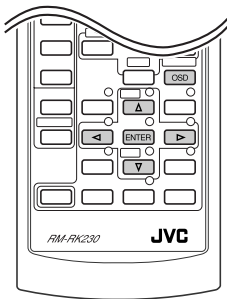

### 1 Affichez la barre sur l'écran (voir page 18).

**OSD** (deux fois)

### 2 Choisissez un élément.

**←** **→** **▶** **ENTER**

### 3 Choisissez un élément.

**ENTER**

Si le menu déroulant apparaît...

**▲** **▼** **▶** **ENTER**

- Pour entrer une durée ou des nombres, référez à ce qui suit.

### 4 Supprimez la barre sur écran.

**OSD**

## Entrée d'une durée ou d'un nombre

- Pour choisir un nombre de 0 à 9:  
Tout en maintenant pressée **SHIFT**, appuyez sur **0...9**.
- Pour choisir un numéro supérieur à 9:  
Tout en maintenant pressée **SHIFT**, appuyez sur **+10**. Puis appuyez sur **0...9**.  
Pour réduire le nombre, utilisez **-10**.  
Pour corriger une mauvaise entrée, utilisez **←**.
- Après avoir entré le nombre, appuyez sur **ENTER**.

Ex.: Recherche temporelle

DVD: \_: \_: \_

Pour entrer 1 (heure): 02 (minutes): 00 (secondes), appuyez sur 1, 0, 2, 0, puis sur 0.

VCD (PBC hors service): \_: \_: \_

Pour entrer 64 (minutes): 00 (secondes), appuyez sur 6, 4, 0, puis sur 0.

## Barres sur l'écran

Ex.: DVD Vidéo

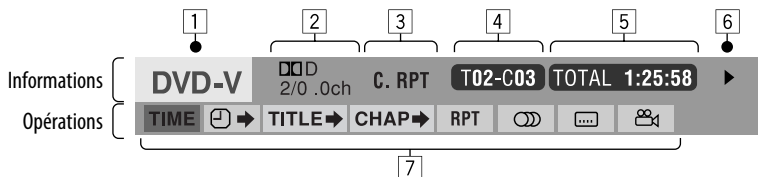

### 1 Type de disque

#### 2 • DVD Vidéo/DTS-CD: Type de format de signal

audio et canal

#### • VCD:

PBC

### 3 Mode de lecture

DVD Vidéo:

T. RPT: Répétition de titre

C. RPT: Répétition de chapitre

VCD\*1:

T. RPT: Répétition de plage

D. RND: Lecture aléatoire de disque

T. INT: Introduction des plages\*3

DivX/Vidéo MPEG:

T. RPT: Répétition de plage

F. RPT: Répétition de dossier

### 4 Informations sur la lecture

**T02-C03** Titre/chapitre actuel

**TRACK 01** Plage actuelle

**F001-T001** Dossier/plage actuelle

### 5 Indications de la durée

**TOTAL** Durée de lecture écoulée du disque (pour les DVD-Vidéo, durée de lecture écoulée du titre actuel.)

**T. REM** DVD Vidéo: Durée de lecture restante du titre

VCD: Durée de lecture restante du disque

**TIME** Durée de lecture écoulée du chapitre ou de la plage actuelle.

**REM** Durée de lecture restante du chapitre ou de la plage actuelle.

### 6 État de lecture

▶ Lecture

▶▶ / ◀◀ Recherche vers l'avant/vers l'arrière

▶ / ◀◀ Lecture au ralenti vers l'avant/vers l'arrière

⏸ Pause

■ Arrêt

### 7 Icônes de fonctionnement

**TIME** Changement de l'indication de la durée (voir [5])

⌚ → Recherche temporelle (Entrée la durée de lecture écoulée du titre actuel ou du disque.)

**TITLE** → Recherche d'un titre (par son numéro)

**CHAP** → Recherche d'un chapitre (par son numéro)

**TRACK** → Recherche d'une plage (par son numéro)

🗨️ Changement de la langue des dialogues ou le canal audio

🗨️ Changement de la langue des sous-titres

📺 Changement de l'angle de vue

**RPT** Lecture répétée\*2

**INT** Lecture des introductions\*3

**RND** Lecture aléatoire\*2

\*1 Quand PVC n'est pas utilisé.

\*2 Pour la lecture répétée/lecture aléatoire, référez-vous aussi à la page 14.

\*3 Reproduit les 15 premières secondes de...

**TRACK INTRO:** Toutes les plages du disque actuel.

**FOLDER INTRO:** Les premières plages de tous les dossiers du disque actuel.

## Opérations en utilisant l'écran de commande (DivX/MPEG Video/MP3/WMA/WAV/CD)

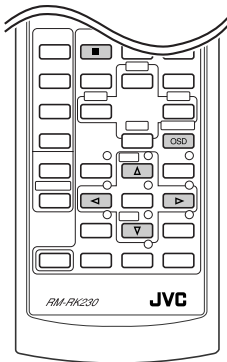

Ces opérations sont possibles sur le moniteur en utilisant la télécommande.

- 1 **Affiche l'écran de commande.**  
DivX/Vidéo MPEG: Appuyez sur pendant la lecture.  
MP3/WMA/WAV/CD: Apparaît automatiquement si vous insérez un disque.
- 2 **Choisissez la colonne "Folder" ou la colonne "Track" (sauf pour les CD).**
- 3 **Choisissez un dossier ou une plage.**
- 4 **Démarrage de la lecture.**  
DivX/Vidéo MPEG: Appuyez sur .  
MP3/WMA/WAV/CD: La lecture démarre automatiquement.

### Écran de commande

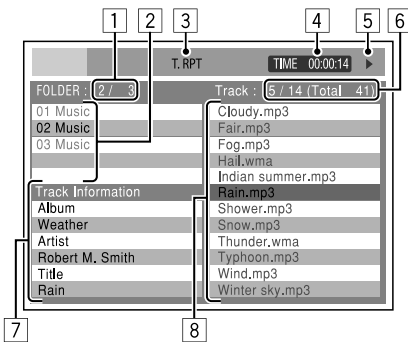

Ex.: Disque MP3/WMA/WAV

- 1 Numéro du dossier actuel/nombre total de dossiers
- 2 Liste des dossiers et le dossier actuellement choisi
- 3 Mode de lecture choisi
- 4 Durée de lecture écoulée de la plage actuelle
- 5 Icône de mode de fonctionnement (▶, ■, ■, ▶▶, ◀◀)
- 6 Numéro de la plage actuelle/nombre total de plages du dossier actuel (nombre total de plage du disque)
- 7 Informations sur la plage
- 8 Liste des plages et la plage actuellement choisie

### Pour choisir un mode de lecture

- 1 Pendant que l'écran de commande est affiché...

OSD



L'écran de sélection du mode de lecture apparaît sur la section de la liste des dossier de l'écran de commande.

- 2 Choisissez un mode de lecture.  
 REPEAT ↔ INTRO\*1  
RANDOM\*1
- 3 Choisissez un élément.  
   
REPEAT/INTRO: FOLDER\*2 ↔ TRACK  
OFF  
RANDOM: DISC ↔ FOLDER\*2  
OFF

\*1 Ne peut pas être choisi pour le format DivX/MPEG Video

\*2 Ne peut pas être choisi pour les CD

### Mode de lecture

#### F. RPT (répétition de dossier):

Répéter le dossier actuel

#### T. RPT (répétition de plage):

Répéter la plage actuelle

#### F. INT (introduction des dossiers):

Reproduire les 15 premières secondes de la première plage de tous les dossiers du disque actuel

#### T. INT (introduction des plages):

Reproduit les 15 premières secondes de toutes les plages du disque actuel

#### D. RND (lecture aléatoire de disque):

Reproduire aléatoirement toutes les plages

#### F. RND (lecture aléatoire de dossier):

Reproduire aléatoirement toutes les plages du dossier actuel, puis toutes les plages des dossiers suivants

## Opérations en utilisant l'écran de liste (DivX/MPEG Video/MP3/WMA/WAV)

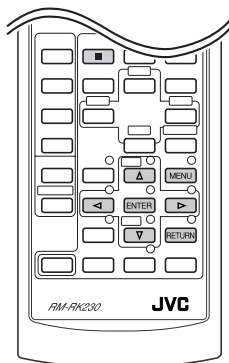

Ces opérations sont possibles sur le moniteur en utilisant la télécommande.

Avant de commencer la lecture, vous pouvez afficher la liste des dossiers/plages pour vérifier le contenu et démarrer la lecture d'une plage.

### 1 Affichez la liste des dossiers quand l'appareil est à l'arrêt.



### 2 Choisissez un élément sur la liste des dossiers.



- La liste des plages du dossier choisi apparaît.
- Pour retourner à la liste des dossiers, appuyez sur **RETURN**.

### 3 Choisissez la plage à reproduire.



- MP3/WMA/WAV: L'écran de commande apparaît (voir page 19).

## Écran de liste

1	2	3	
Folder: 153/240 Track:154/198 Page: 4/ 6			
fol130	fol140	fol150	fol160
fol131	fol141	fol151	fol161
fol132	fol142	fol152	fol162
fol133	fol143	fol153	fo163
fol134	fol144	fol154	fo164
fol135	fol145	fol155	fo165
fol136	fol146	fol156	fo166
fol137	fol147	fol157	fo167
fol138	fol148	fol158	fo168
fol139	fol149	fol159	fo169
			4

Ex.: Liste des dossiers

- 1 Numéro du dossier actuel/nombre total de dossiers
- 2 Numéro de la plage actuelle/nombre total de plages du dossier actuel
- 3 Page actuelle/nombre total de pages composant la liste
- 4 Dossier/plage actuelle (mis en valeur)

# Écoute de la mémoire USB

Quand l'appareil est sous tension...

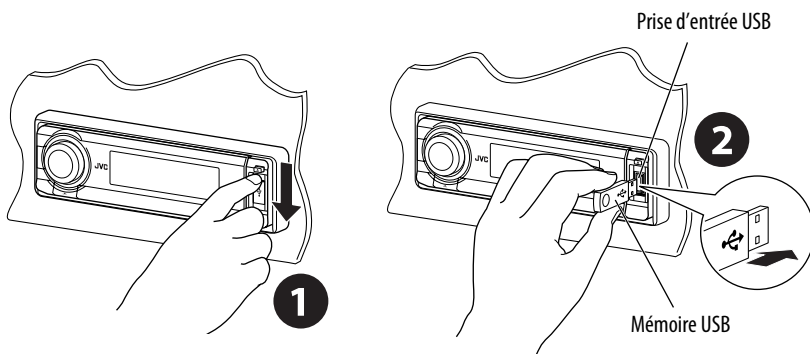

Cet appareil peut reproduire les plages MP3/WMA stockées sur une mémoire USB.

Toutes les plages de la mémoire USB sont reproduites répétitivement jusqu'à ce que vous changiez la source.

- Retirez la mémoire USB arrête aussi la lecture.

**Pour déconnecter la mémoire USB,** débranchez-la en tirant en ligne droite.

### Attention:

- Éviter d'utiliser la mémoire USB si elle peut gêner une conduite en toute sécurité.
- Assurez-vous que toutes les données importantes ont été sauvegardées pour éviter toute perte de données.

	<i>Appuyez sur la touche:</i> Sélection d'une plage <i>Maintenez pressée la touche:</i> Recherche rapide de plage vers l'arrière/vers l'avant
	Sélection de dossiers
7 EQ    12 RND <b>1</b> .... <b>6</b> (Touches numériques)	Sélection directe d'un dossier particulier

Après avoir appuyé sur **MODE**, appuyez sur les touches suivantes pour...

	Sauter 10 pages (à l'intérieur du même dossier)
11 RPT <b>5</b>	<b>TRK RPT:</b> Répéter la plage actuelle <b>FLDR RPT:</b> Répétition de toutes les plages du dossier actuel
12 RND <b>6</b>	<b>FLDR RND:</b> Lecture aléatoire de toutes les plages du dossier actuel, puis de toutes les plages du dossier suivant <b>DISC RND:</b> Lecture aléatoire de toutes les plages de la mémoire USB.

- Pour annuler la lecture répétée ou la lecture aléatoire, choisissez "RPT OFF" ou "RND OFF".

### Changez l'information sur l'affichage

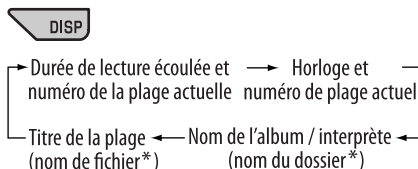

\* Si les fichiers n'ont pas de balises d'information ou si "TAG DISP" est réglé sur "TAG OFF" (voir page 30), le nom du dossier et le nom du fichier apparaissent. L'indicateur TAG ne s'allume pas.

# Écoute du changeur de CD

Changez l'information sur l'affichage  
(voir page 13)

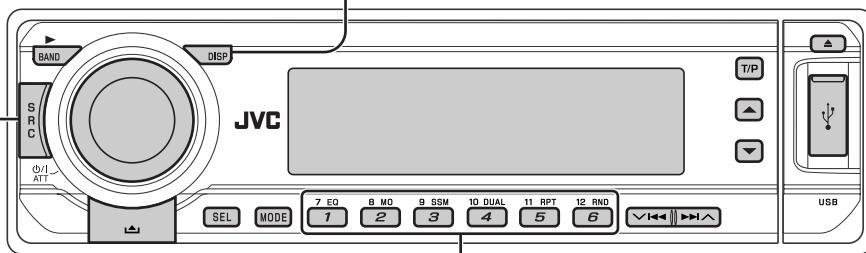

FRANÇAIS

Il est recommandé d'utiliser un changeur de CD JVC compatible MP3 avec votre autoradio.

- Vous pouvez uniquement reproduire les CD ordinaire (y compris les CD Text) et les disques MP3.

## 1 Choisissez "CD-CH".

## 2 Choisissez le disque à reproduire.

Appuyez sur la touche:

Pour choisir un numéro de disque de 1 à 6.

Maintenez pressée la touche:

Pour choisir un numéro de disque de 7 à 12.

	<p><i>Appuyez sur la touche:</i> Sélection d'une plage</p> <p><i>Maintenez pressée la touche:</i> Recherche rapide de plage vers l'arrière/vers l'avant</p>
	MP3: Sélection de dossiers

Après avoir appuyé sur **MODE**, appuyez sur les touches suivantes pour...

	Saut de 10 pages (MP3: à l'intérieur du même dossier)
11 RPT 	<p><b>TRK RPT:</b> Répéter la plage actuelle</p> <p><b>FLDR RPT:</b> MP3: Répétition de toutes les plages du dossier actuel</p> <p><b>DISC RPT:</b> Répétition de toutes les plages du disque actuel</p>
12 RND 	<p><b>FLDR RND:</b> MP3: Lecture aléatoire de toutes les plages du dossier actuel, puis de toutes les plages du dossier suivant</p> <p><b>DISC RND:</b> Lecture aléatoire de toutes les pages du disque actuel</p> <p><b>MAG RND:</b> Lecture aléatoire de toutes les plages des disques insérés</p>

- Pour annuler la lecture répétée ou la lecture aléatoire, choisissez "RPT OFF" ou "RND OFF".

# Écoute du tuner DAB

## Changez l'information sur l'affichage

Nom du service → Nom de l'ensemble → Numéro de canal → Fréquence → Horloge

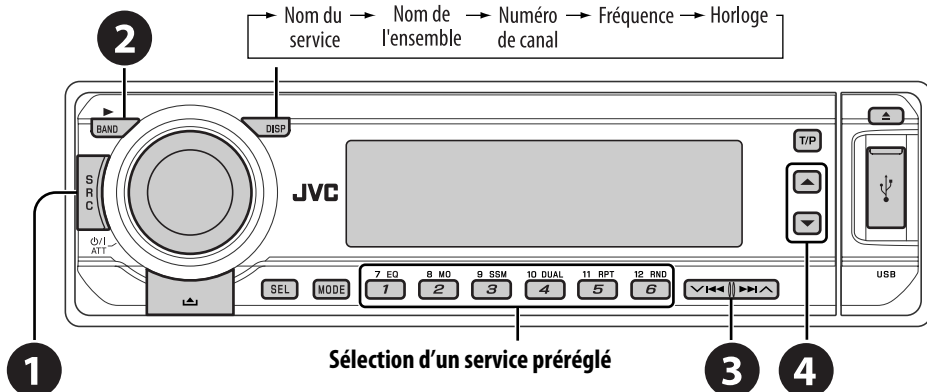

1 Choisissez "DAB".

2 Sélection de la bande.

→ DAB1 → DAB2 → DAB3

3 Recherchez un ensemble.

- Recherche manuelle: Maintenez pressée une des touches jusqu'à ce que "M" clignote sur l'affichage, puis appuyez répétitivement sur la touche.

4 Choisissez le service (primaire ou secondaire) que vous souhaitez écouter.

## Mémorisation de services DAB

Lors de l'écoute d'un service DAB...



[Maintenez pressée]



## Mise en/hors service l'attente de réception TA/PTY

- Les opérations sont exactement les mêmes que celles expliquées à la page 12 pour les stations FM RDS.
- Vous ne pouvez pas mémoriser des codes PTY séparément pour le tuner DAB et le tuner FM.

## Poursuite du même programme— Recherche de fréquence alternative

- **Lors de la réception d'un service DAB:** Si vous conduisez dans une région où un service ne peut pas être reçu, cet autoradio accorde automatiquement un autre ensemble ou une station FM RDS, diffusant le même programme.
- **Lors de la réception d'une station FM RDS:** Quand vous conduisez dans une région où un service DAB diffuse le même programme de la station FM RDS que vous écoutez actuellement, cet autoradio accorde automatiquement le service DAB.

À l'expédition de l'usine, la recherche de fréquence alternative est en service.

**Pour mettre hors service la recherche de fréquence alternative,** référez-vous à la page 29.

# Écoute de iPod®/lecteur D.

## Changez l'information sur l'affichage

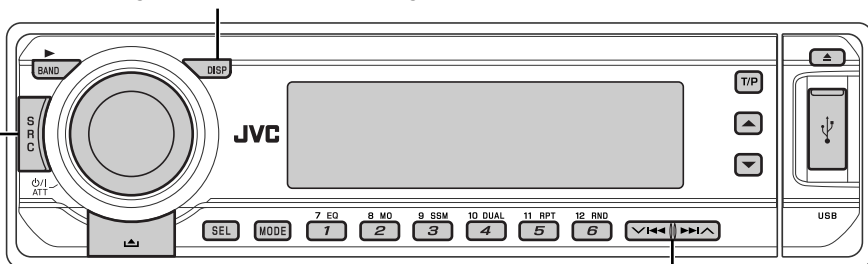

FRANÇAIS

1

Avant de commencer, connectez l'adaptateur d'interface (KS-PD100 ou KS-PD500) à la prise de changeur de CD de cet appareil.

### Préparations:

Assurez-vous que "CHANGER" est choisi pour le réglage de l'entrée extérieure, voir page 30.

1 Choisissez "IPOD" ou "D. PLAYER".

2 Choisissez le morceau à reproduire.

### Sélection d'une plage à partir du menu

1 Entrez dans le menu principal.



- Ce mode est annulé si aucune opération n'est réalisée pendant environ 5 secondes.

2 Choisissez le menu souhaité.



#### Pour iPod:

PLAYLIST ↔ ARTISTS ↔ ALBUMS ↔ SONGS  
↔ GENRES ↔ COMPOSER ↔ (retour au début)

#### Pour le lecteur D.:

PLAYLIST ↔ ARTIST ↔ ALBUM ↔  
GENRE ↔ TRACK ↔ (retour au début)

3 Validez le choix.



- Pour retourner au menu précédent, appuyez sur ▲.

2

- Si une plage est sélectionnée, la lecture démarre automatiquement.
- Maintenez pressée la touche ▼ ◀▶▶▶▶▶ ▲ pour sauter 10 éléments en même temps.

	Pause/arrêt de la lecture • Pour reprendre la lecture, appuyez de nouveau sur la touche.
	Appuyez sur la touche: Sélection des plages Maintenez pressée la touche: Recherche rapide de plage vers l'arrière/vers l'avant

Après avoir appuyé sur **MODE**, appuyez sur les touches suivantes pour...

11 RPT <b>5</b>	<b>ONE RPT:</b> Fonctionne de la même façon que "Répéter Un" ou "Mode répétition → Un". <b>ALL RPT:</b> Fonctionne de la même façon que "Répéter Tous" ou "Mode répétition → Tous".
12 RND <b>6</b>	<b>ALBM RND*:</b> Fonctionne de la même façon que la fonction "Aléatoire Albums" pour iPod. <b>SONG RND/RND ON:</b> Fonctionne de la même façon que "Aléatoire Morceaux" ou "Lecture aléatoire → Activé".

- Pour annuler la lecture répétée ou la lecture aléatoire, choisissez "RPT OFF" ou "RND OFF".

\* iPod: Uniquement si vous choisissez "ALL" dans "ALBUMS" du menu principal "MENU".



# Écoute d'un autre appareil extérieur

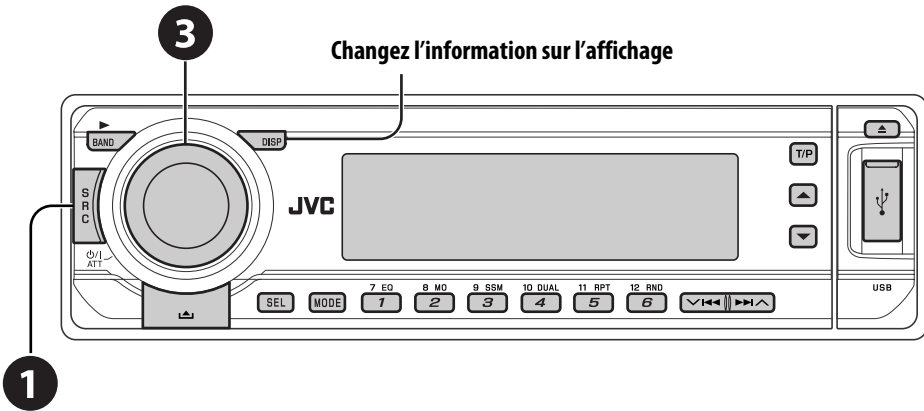

Vous pouvez connecter un appareil extérieur à :

- Fiches LINE IN à l'arrière de l'appareil.
- Prises du changeur de CD à l'arrière de l'appareil en utilisant l'adaptateur d'entrée de ligne —KS-U57 (non fourni) ou l'adaptateur d'entrée auxiliaire—KS-U58 (non fourni). Assurez-vous que "EXT IN" est choisi pour le réglage de l'entrée extérieure, voir page 30.

- 1 Choisissez "EXT IN" ou "LINE IN".
- 2 Mettez l'appareil connecté sous tension et démarrez la lecture de la source.
- 3 Ajustez le volume.
- 4 Ajustez le son comme vous le souhaitez (Voir pages 27 et 28).

## Schéma de connexion des appareils extérieurs

- Pour les connexions, référez-vous au Manuel d'installation/raccordement (volume séparé).

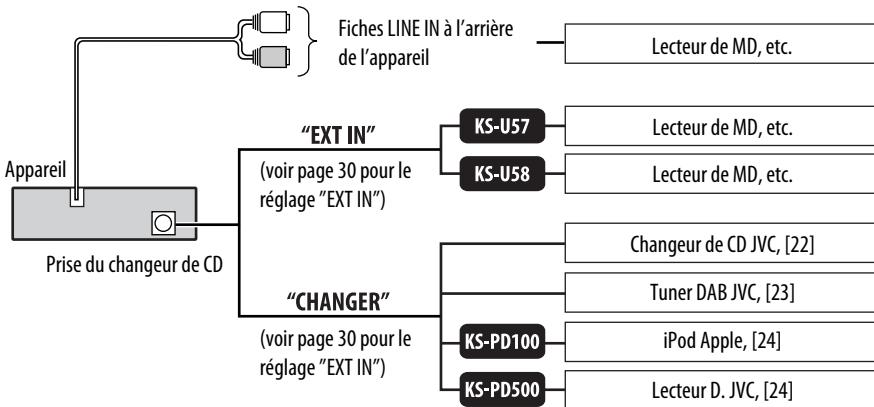

■ : Adaptateur (vendu séparément)

FRANÇAIS

# Fonctionnement sur Deux Zones

Vous pouvez connecter un appareil audio extérieur à la fiche 2nd AUDIO OUT à l'arrière et reproduire un disque séparément de la source choisie sur l'appareil.

Vous pouvez mettre en service le fonctionnement sur deux zones lors de l'écoute de n'importe quelle source.

- Quand le fonctionnement sur deux zones est en service, vous pouvez commander la lecture de DVD/CD uniquement en utilisant la télécommande.

## Sur la télécommande:

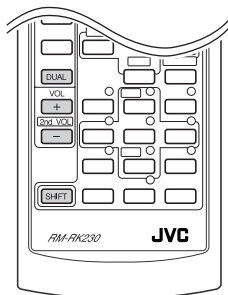

Ces opérations sont possibles sur le moniteur en utilisant la télécommande.

### 1 Mettez en service le fonctionnement sur deux zones.



La source change automatiquement sur "DISC".

Pour écouter une source différente avec le casque d'écoute, appuyez sur SRC sur le panneau de commande.

- En utilisant les touches du panneau de commande, vous pouvez commander la dernière source choisie sans affecter les opérations de la deuxième zone.

### 2 Ajustez le volume à travers la fiche 2nd AUDIO OUT.

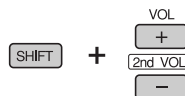

### 3 Commander le lecteur de DVD/CD en utilisant la télécommande et en vous référant à l'écran du moniteur.

- Pour annuler le fonctionnement sur deux zones, choisissez "DUAL OFF" à l'étape 1.

## Sur le panneau de commande:

Vous pouvez aussi mettre en et hors service le fonctionnement sur deux zones.

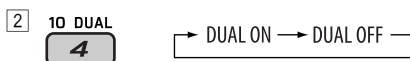

La source change automatiquement sur "DISC" quand le fonctionnement sur deux zones est en service.

# Sélection d'un mode sonore préréglé

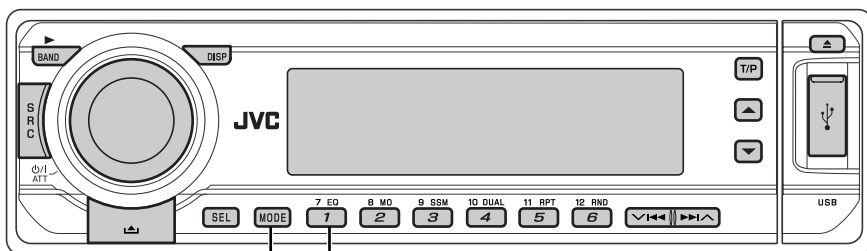

## Réglages du niveau de fréquence préréglé:

Mode sonore	Valeur d'égalisation préréglée						
	60 Hz	150 Hz	400 Hz	1 kHz	2.4 kHz	6 kHz	15 kHz
USER	00	00	00	00	00	00	00
ROCK	+03	+02	00	00	+01	+02	+01
CLASSIC	+01	+03	+01	00	00	+02	00
POPS	00	+02	00	00	00	+01	+02
HIP HOP	+04	+01	-01	-02	00	+01	00
JAZZ	+03	+02	+01	+01	+01	+03	+01

## 5 Ajustez le niveau.

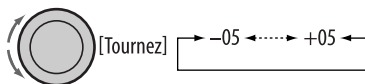

## 6 Répétez les étapes 4 et 5 pour ajuster les autres bandes de fréquence.

## 7 Mémorisez les ajustements dans le mode respectif.



## Mémorisation de vos propres ajustements sonores

1 **MODE**

2 **7 EQ**  
**1** → USER → ROCK → CLASSIC  
← JAZZ ← HIP HOP ← POPS ←

3 Entrez dans le mode d'ajustements sonores.



4 Choisissez la fréquence à ajuster.

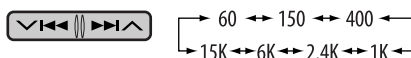

## Ajustement du son



### 2 Ajustez le niveau.



<b>FAD</b> *1 (fader) Ajustez la balance avant-arrière des enceintes.	R06 à F06
<b>BAL</b> (balance) Ajustez la balance gauche-droite des enceintes.	L06 à R06
<b>LOUD</b> (loudness) Accentue les basses et hautes fréquences pour produire un son plus équilibré aux faibles niveaux de volume.	LOUD ON ou LOUD OFF
<b>SUB.W</b> *2 (caisson de grave) Ajustez le niveau de sortie du caisson de grave.	00 à 08
<b>VOL.A</b> *3 (ajustement du volume) Ajustement et mémorisation du niveau de volume de l'ajustement automatique pour chaque source, par rapport au niveau de volume FM.	-05 à +05
<b>VOL</b> (volume) Ajustez le volume.	00 à 30 (ou 50)*4

\*1 Si vous utilisez un système à deux enceintes, réglez le niveau du fader sur "00".

\*2 Prend effet uniquement quand un caisson de grave est connecté.

\*3 Vous ne pouvez pas réaliser d'ajustement pour FM. "FIX" apparaît.

\*4 Dépend du réglage de commande de gain de l'amplificateur. (Voir page 30 pour les détails.)

## Réglages généraux — PSM

Vous pouvez changer les options PSM (mode des réglages préférés) de la table suivante.

### 1 Accédez aux réglages PSM.



### 2 Choisissez une option PSM.



### 3 Choisissez ou ajustez l'option PSM choisie.



### 4 Répétez les étapes 2 et 3 pour ajuster les autres options PSM si nécessaire.

### 5 Terminez la procédure.



Indication	Élément	Réglage, [page de référence]
<b>DEMO</b> Démonstration des affichages	<ul style="list-style-type: none"> <li>• <b>DEMO ON</b> [Réglage initial]</li> <li>• <b>DEMO OFF</b></li> </ul>	<ul style="list-style-type: none"> <li>: La démonstration des affichages entre en service si aucune opération n'est réalisée pendant environ 20 secondes, [5].</li> <li>: Annulation.</li> </ul>
<b>CLOCK H</b> Ajustement des heures	<b>0 – 23 (1 – 12)</b> [Réglage initial: 0 (0:00)]	: Référez-vous aussi à la page 5 pour le réglage.
<b>CLOCK M</b> Ajustement des minutes	<b>00 – 59</b> [Réglage initial: 00 (0:00)]	: Référez-vous aussi à la page 5 pour le réglage.
<b>24H/12H</b> Mode d'affichage de l'heure	<ul style="list-style-type: none"> <li>• <b>12H</b></li> <li>• <b>24H</b> [Réglage initial]</li> </ul>	: Référez-vous aussi à la page 5 pour le réglage.
<b>CLK ADJ</b> Ajustement de l'horloge	<ul style="list-style-type: none"> <li>• <b>AUTO</b> [Réglage initial]</li> <li>• <b>OFF</b></li> </ul>	<ul style="list-style-type: none"> <li>: L'horloge intégrée est ajustée automatiquement en utilisant les données CT (horloge) comprises dans le signal RDS.</li> <li>: Annulation.</li> </ul>
<b>AF-REG*<sup>1</sup></b> Fréquence alternative/ réception régionale	<ul style="list-style-type: none"> <li>• <b>AF</b> [Réglage initial]</li> <li>• <b>AF REG</b></li> <li>• <b>OFF</b></li> </ul>	<ul style="list-style-type: none"> <li>: Quand les signaux actuellement reçus deviennent faibles, l'appareil commute sur une autre station ou un autre service (le programme peut différer de celui actuellement reçu), [12].</li> <li>: Quand les signaux actuellement reçus deviennent faibles, l'appareil commute sur une autre station diffusant le même programme.</li> <li>: Annulation (ne peut pas être choisi quand "DAB AF" est réglé sur "AF ON").</li> </ul>
<b>PTY-STBY</b> Attente PTY	<b>OFF</b> [Réglage initial], codes PTY (voir page 11)	: Met en service l'attente de réception PTY avec un des codes PTY, [11, 12].
<b>TA VOL</b> Volume des informations routières	<b>VOL 15</b> [Réglage initial]	: VOL 00 – VOL 30 ou 50* <sup>2</sup> , [12].
<b>P-SEARCH*<sup>1</sup></b> Recherche de programme	<ul style="list-style-type: none"> <li>• <b>ON</b></li> <li>• <b>OFF</b> [Réglage initial]</li> </ul>	<ul style="list-style-type: none"> <li>: Met en service la recherche de programme, [12].</li> <li>: Annulation.</li> </ul>
<b>DAB AF*<sup>3</sup></b> Recherche de fréquence alternative	<ul style="list-style-type: none"> <li>• <b>AF ON</b> [Réglage initial]</li> <li>• <b>AF OFF</b></li> </ul>	<ul style="list-style-type: none"> <li>: Poursuit le même programme parmi les services DAB et les stations FM RDS, [23].</li> <li>: Annulation.</li> </ul>
<b>LEVEL</b> Indicateur de niveau	<ul style="list-style-type: none"> <li>• <b>ON</b> [Réglage initial]</li> <li>• <b>OFF</b></li> </ul>	<ul style="list-style-type: none"> <li>: Met en service l'indicateur de niveau sonore.</li> <li>: Annulation; l'indicateur du mode sonore apparaît.</li> </ul>
<b>DIMMER</b>	<ul style="list-style-type: none"> <li>• <b>AUTO</b> [Réglage initial]</li> <li>• <b>ON</b></li> <li>• <b>OFF</b></li> </ul>	<ul style="list-style-type: none"> <li>: Assombrit l'affichage quand vous allumez les feux de la voiture.</li> <li>: Assombrit l'éclairage de l'affichage.</li> <li>: Annulation.</li> </ul>

Suite à la page suivante

Indication	Élément	Réglage, [page de référence]
<b>TEL</b> Sourdine téléphonique	<ul style="list-style-type: none"> <li>• <b>MUTING 1/ MUTING 2</b></li> <li>• <b>OFF</b> [Réglage initial]</li> </ul>	<ul style="list-style-type: none"> <li>: Choisissez le mode qui permet de couper le son de lecture lors de l'utilisation d'un téléphone cellulaire.</li> <li>: Annulation.</li> </ul>
<b>SCROLL</b> *4	<ul style="list-style-type: none"> <li>• <b>ONCE</b> [Réglage initial]</li> <li>• <b>AUTO</b></li> <li>• <b>OFF</b></li> </ul>	<ul style="list-style-type: none"> <li>: Fait défiler une fois les informations de la page.</li> <li>: Répète le défilement (à 5 secondes d'intervalle).</li> <li>: Annulation. (Maintenir pressée DISP permet de faire défiler l'affichage quel que soit ce réglage.)</li> </ul>
<b>WOOFER</b> Fréquence de coupure du caisson de grave	<ul style="list-style-type: none"> <li>• <b>LOW</b></li> <li>• <b>MID</b> [Réglage initial]</li> <li>• <b>HIGH</b></li> </ul>	<ul style="list-style-type: none"> <li>: Les fréquences inférieures à 85 Hz sont envoyées sur le caisson de grave.</li> <li>: Les fréquences inférieures à 125 Hz sont envoyées sur le caisson de grave.</li> <li>: Les fréquences inférieures à 165 Hz sont envoyées sur le caisson de grave.</li> </ul>
<b>HPF</b> Filtre passe haut	<ul style="list-style-type: none"> <li>• <b>HPF ON</b></li> <li>• <b>HPF OFF</b> [Réglage initial]</li> </ul>	<ul style="list-style-type: none"> <li>: La fréquence de coupure est choisie automatiquement en fonction du réglage WOOFER (LOW/MID/HIGH) de façon que vous puissiez profiter pleinement des sons graves à partir du caisson de grave, s'il est connecté.</li> <li>: Annulation.</li> </ul>
<b>EXT IN</b> *5 Entrée extérieure	<ul style="list-style-type: none"> <li>• <b>CHANGER</b> [Réglage initial]</li> <li>• <b>EXT IN</b></li> </ul>	<ul style="list-style-type: none"> <li>: Pour utiliser un changeur de CD JVC, [22] ou iPod d'Apple/lecteur D. de JVC, [24].</li> <li>: Pour utiliser un autre appareil extérieur que ceux cités ci-dessus, [25].</li> </ul>
<b>TAG DISP</b> Affichage des balises	<ul style="list-style-type: none"> <li>• <b>TAG ON</b> [Réglage initial]</li> <li>• <b>TAG OFF</b></li> </ul>	<ul style="list-style-type: none"> <li>: Affiche les balises lors de la lecture d'une plage MP3/WMA/WAV.</li> <li>: Annulation.</li> </ul>
<b>REAR SPK</b> *6 Sortie des enceintes arrière	<ul style="list-style-type: none"> <li>• <b>ON</b> [Réglage initial]</li> <li>• <b>OFF</b></li> </ul>	<ul style="list-style-type: none"> <li>: Choisissez ce réglage pour mettre en service la sortie des enceintes arrière.</li> <li>: Annulation.</li> </ul>
<b>AMP GAIN</b> Commande du gain de l'amplificateur	<ul style="list-style-type: none"> <li>• <b>LOW PWR</b></li> <li>• <b>HIGH PWR</b> [Réglage initial]</li> </ul>	<ul style="list-style-type: none"> <li>: VOL 00 – VOL 30 (Choisissez ce réglage si la puissance maximum de chaque enceinte est inférieure à 50 W pour éviter tout dommage.)</li> <li>: VOL 00 – VOL 50</li> </ul>
<b>IF BAND</b> Filtre de fréquence intermédiaire	<ul style="list-style-type: none"> <li>• <b>AUTO</b> [Réglage initial]</li> <li>• <b>WIDE</b></li> </ul>	<ul style="list-style-type: none"> <li>: Augmente la sélectivité du tuner pour réduire les interférences entre les stations adjacentes. (L'effet stéréo peut être perdu.)</li> <li>: Il y a des interférences des stations adjacentes, mais la qualité du son n'est pas dégradée et l'effet stéréo est conservé.</li> </ul>

\*1 Uniquement pour les stations FM RDS préréglées.

\*2 En fonction du réglage "AMP GAIN".

\*3 Est affiché uniquement quand le tuner DAB est connecté.

\*4 Certains caractères ou symboles n'apparaissent pas correctement (ou un blanc apparaît à leur place) sur l'affichage.

\*5 Est affiché uniquement quand une des sources suivantes est choisie—FM, AM, DISC, USB ou LINE IN.

\*6 Apparaît uniquement quand le fonctionnement sur deux zones est en service (voir page 26).

# Menu de réglage du disque

Ces opérations sont possibles sur le moniteur en utilisant la télécommande.

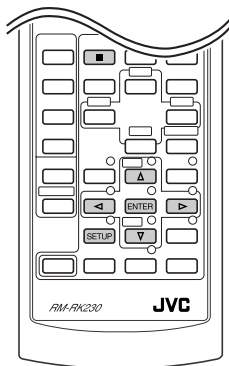

- 1 Accédez au menu de réglage du disque quand l'appareil est à l'arrêt.



- 2 Choisissez un menu.



- 3 Choisissez l'élément que vous souhaitez régler.



- 4 Choisissez une option.



## Pour revenir à l'écran normal

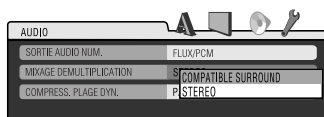
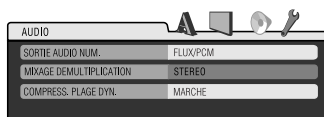

FRANÇAIS

**AVERTISSEMENT:** La langue de l'affichage sur l'écran ci-dessus peut être changée en utilisant le réglage "Menu LANGUE" (voir ci-dessous). À l'expédition de l'usine, "ANGLAIS" est choisi.

Menu	Élément	Réglage
LANGUE	LANGUE MENU	Choisissez la langue initiale du menu de disque. Référez-vous aussi à "Codes de langue" à la page 39.
	LANGUE AUDIO	Choisissez la langue initiale des dialogues. Référez-vous aussi à "Codes de langue" à la page 39.
	SOUS-TITRE	Sélection de la langue initiale des sous-titres ou suppression des sous-titres (ARRET). Référez-vous aussi à "Codes de langue" à la page 39.
	LANGUE D'ECRAN	Choisissez la langue pour l'affichage sur l'écran.

Suite à la page suivante

Menu	Élément	Réglage
IMAGE	<b>TYPE D'ECRAN</b>	<p>Choisissez le type de moniteur de façon à ce qu'il corresponde à une image d'écran large sur votre moniteur.</p> <p><b>16:9</b>                      <b>4:3 LETTERBOX</b>                      <b>4:3 PAN SCAN</b></p> 
	<b>POSITION OSD</b>	<p>Choisissez la position de la barre sur l'écran, sur le moniteur.</p> <ul style="list-style-type: none"> <li>• <b>1</b> : Position élevée</li> <li>• <b>2</b> : Position basse (les instructions d'aide sous le menu de réglage du disque disparaissent.)</li> </ul>
	<b>TYPE FICHER</b>	<p>Choisissez le type de fichier à reproduire.</p> <ul style="list-style-type: none"> <li>• <b>AUDIO</b> : Reproduisez des fichiers MP3/WMA/WAV.</li> <li>• <b>VIDEO</b> : Reproduisez des fichiers DivX/MPEG.</li> </ul>
AUDIO	<b>SORTIE AUDIO NUM.</b>	<p>Choisissez le format de signal à émettre par la prise DIGITAL OUT (optique).</p> <ul style="list-style-type: none"> <li>• <b>ARRET</b> : Annulation.</li> <li>• <b>SEULEMENT PCM</b> : Choisissez ce réglage pour un amplificateur ou un décodeur incompatible avec le Dolby Digital, DTS, MPEG Audio ou bien quand un appareil d'enregistrement est connecté.</li> <li>• <b>DOLBY DIGITAL/PCM</b> : Choisissez ce réglage pour un amplificateur ou un décodeur compatible avec le Dolby Digital.</li> <li>• <b>FLUX/PCM</b> : Choisissez ce réglage quand un amplificateur ou un décodeur compatible avec le Dolby Digital, DTS et le MPEG Audio est connecté.</li> </ul>
	<b>MIXAGE DEMULTIPLICATION</b>	<p>Lors de la lecture d'un disque multicanal, ce réglage affecte les signaux reproduits par les prises LINE OUT (et par la prise DIGITAL OUT quand "SORTIE AUDIO NUM.") est choisi pour "SORTIE AUDIO NUM.).</p> <ul style="list-style-type: none"> <li>• <b>COMPATIBLE SURROUND</b> : Choisissez ce réglage pour profiter d'un son Surround multicanal en connectant un amplificateur compatible avec le Dolby Surround.</li> <li>• <b>STEREO</b> : Normalement choisissez ce réglage.</li> </ul>
	<b>COMPRESS. PLAGÉ DYN.</b>	<p>Vous pouvez profiter d'un son puissant à un niveau de volume faible ou moyen lors de la lecture d'un support Dolby Digital.</p> <ul style="list-style-type: none"> <li>• <b>AUTO</b> : Choisissez ce réglage pour appliquer les effets aux supports codés multicanal (sauf les supports à 1-canal ou 2-canaux).</li> <li>• <b>MARCHE</b> : Choisissez ce réglage pour toujours utiliser cette fonction.</li> </ul>
AUTRE	<b>ENREGISTREMENT DivX</b>	<p>Cet appareil possède son propre code d'enregistrement. Une fois que vous avez reproduit un disque sur lequel se trouve un code d'enregistrement, le code d'enregistrement de l'appareil est remplacé pour des raisons de protection des droits d'auteur.</p>



# Affectation de noms aux sources

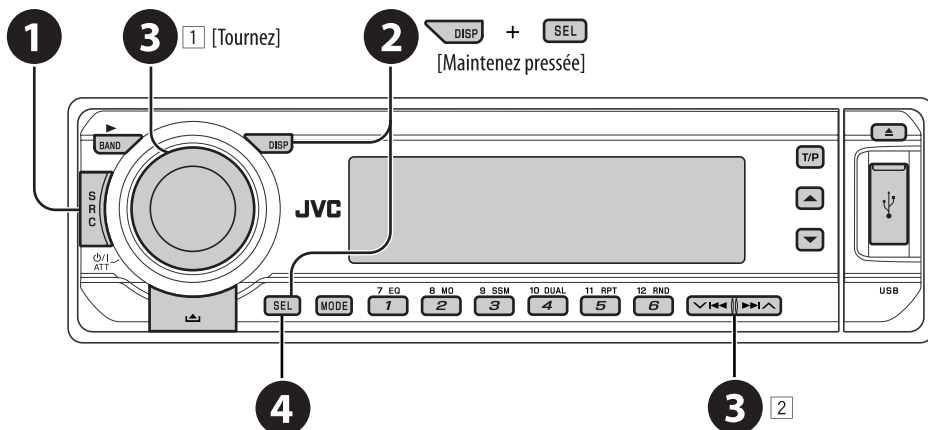

FRANÇAIS

Vous pouvez affecter des titres aux CD (dans cet autoradio ou dans le changeur de CD). Vous pouvez affecter un titre d'un maximum de 32 caractères à un maximum de 30 disques.

- Vous ne pouvez pas affecter de noms à d'autres disques que des CD ordinaires.

## 1 Choisissez les sources.

- Pour les CD se trouvant dans cet appareil: Insérez un CD.
- Pour des CD dans le changeur de CD: Choisissez "CD-CH", puis choisissez un numéro de disque.

## 2 Affiche l'écran d'entrée de titre.

## 3 Affectez un titre.

- 1 Choisissez un caractère.
- 2 Déplacez-vous à la position de caractère suivante (ou précédente).
- 3 Répétez les étapes 1 et 2 jusqu'à ce que vous terminiez d'entrer le titre.

## 4 Terminez la procédure.

### Pour effacer tout le titre

À l'étape 2 ci-à gauche...



### Caractères disponibles

A	B	C	D	E	F	G	H	I	J	K	L	M	N
O	P	Q	R	S	T	U	V	W	X	Y	Z	0	1
2	3	4	5	6	7	8	9	-	/	<	>	espace	

## Comment nettoyer les connecteurs

Un détachement fréquent détériorera les connecteurs.

Pour minimiser ce problème, frottez périodiquement les connecteurs avec un coton tige ou un chiffon imprégné d'alcool, en faisant attention de ne pas endommager les connecteurs.

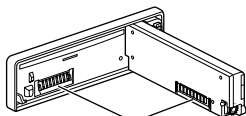

Connecteur

## Condensation d'humidité

De la condensation peut se produire sur la lentille à l'intérieur du lecteur de DVD/CD dans les cas suivants:

- Après le démarrage du chauffage dans la voiture.
- Si l'intérieur de la voiture devient très humide.

Si cela se produit, le lecteur de DVD/CD risque de ne pas fonctionner correctement. Dans ce cas, éjectez le disque et laissez l'autoradio sous tension pendant quelques heures jusqu'à ce que l'humidité s'évapore.

## Comment manipuler les disques

**Pour retirer un disque de sa boîte,** faites pression vers le centre du boîtier et soulevez légèrement le disque en le tenant par ses bords.

Support central



- Tenez toujours le disque par ses bords. Ne touchez pas la surface enregistrée.

**Pour remettre un disque dans sa boîte,** insérez-le délicatement sur le support central (avec la surface imprimée dirigée vers le haut).

- Conservez les disques dans leur boîte quand vous ne les utilisez pas.

## Pour garder les disques propres

Un disque sale peut ne pas être reproduit correctement.

Si un disque est sale, essuyez-le avec un chiffon doux, en ligne droite du centre vers les bords.



- N'utilisez pas de solvant (par exemple, un nettoyant conventionnel pour disque vinyle, un vaporisateur, un diluant, du benzène, etc.) pour nettoyer les disques.

## Pour reproduire un disque neuf

Les disques neufs ont parfois des ébarbures sur le bord intérieur et extérieur. Si un tel disque est utilisé, cet autoradio risque de le rejeter.



Pour retirer ces ébarbures, frotter les bords avec un crayon, un stylo, etc.

### N'utilisez pas les disques suivants:

Disque gondolé



Autocollant



Reste d'étiquette



Étiquette autocollante

# Pour en savoir plus à propos de cet autoradio

## ■ Généralités

### Mise sous tension de l'appareil

- En appuyant sur SRC sur l'autoradio, vous pouvez aussi mettre l'appareil sous tension. Si la source est prête, la lecture démarre.

### Mise hors tension de l'appareil

- Si vous mettez l'appareil hors tension pendant l'écoute d'un disque, la lecture du disque reprend automatiquement, la prochaine fois que vous mettez l'appareil sous tension.

## ■ FM/AM/RDS

### Mémorisation des stations

- Pendant la recherche SSM...
  - Les stations reçues sont préréglées sur les No 1 (fréquence la plus basse) à No 6 (fréquence la plus haute).
  - Quand la recherche SSM est terminée, la station mémorisée sur le No 1 est accordée automatiquement.
- Lors de la mémorisation de stations, les stations mémorisées précédemment sont effacées et de nouvelles stations sont mémorisées.

### Utilisation du système FM RDS

- La poursuite de réception en réseau nécessite deux types de signaux RDS —PI (identification du programme) et AF (fréquence alternative) pour fonctionner correctement. Si ces données ne sont reçues correctement, la poursuite de réception en réseau ne fonctionne pas correctement.
- Si une annonce d'informations routières est reçue pendant l'attente de réception TA, le niveau de volume change automatiquement sur le niveau préréglé (TA VOL) si le niveau actuel est inférieur au niveau préréglé.
- L'attente de réception TA et l'attente de réception PTY sont annulées temporairement pendant l'écoute d'une station AM.
- Quand la recherche de fréquence alternative est mise en service (avec AF choisi), la poursuite de réception en réseau est aussi mise automatiquement en service. Inversement, la poursuite de réception en réseau ne peut pas être mise hors service sans mettre hors service la recherche de fréquence alternative. (Voir page 29.)

- Si vous souhaitez en savoir plus sur le système RDS, visitez le site «<http://www.rds.org.uk>».

## ■ Disque

### Généralités

- Dans ce manuel, les mots “plage” et “fichier” sont utilisés de façon interchangeable lorsque l'on se réfère aux fichiers DivX/MPEG Video/MP3/WMA/WAV et à leur nom de fichier.
- Cet autoradio peut aussi reproduire les disques de 8 cm.
- Cet autoradio peut uniquement reproduire les fichiers CD audio (CD-DA) si différents types de fichier sont enregistrés sur le même disque.

### Insertion d'un disque

- Si un disque est inséré à l'envers, “PLEASE” et “EJECT” apparaissent alternativement sur l'affichage. Appuyez sur ▲ pour éjecter le disque.

### Éjection d'un disque

- Si le disque éjecté n'est pas retiré avant 15 secondes, il est réinséré automatiquement dans la fente d'insertion pour le protéger de la poussière. (Le disque n'est pas reproduit cette fois).

### Lecture de disques enregistrables/réinscriptibles

- Cet appareil peut reconnaître un maximum de 3 500 fichiers, 250 dossiers (un maximum de 999 fichiers par dossier).
- Cet appareil peut reconnaître un total de 25 caractères pour les noms de fichier/dossier.
- Utilisez uniquement des disques “finalisés”.
- Cet autoradio peut reproduire les disques multi-session; mais les sessions non fermées sont sautées lors de la lecture.
- Cet appareil peut ne pas être capable de reproduire certaines disques ou fichiers à cause de leurs caractéristiques ou des conditions d'enregistrement.
- Les disques réinscriptibles peuvent demander plus de temps avant d'être reconnus.

Suite à la page suivante

**Lecture de fichiers MP3/WMA/WAV**

- Le nombre maximum de caractères pour un nom de dossier et de fichier est de 25; 128 caractères pour les informations des balises MP3/WMA.
- Cet appareil peut reproduire les fichiers portant le code d'extension <.mp3>, <.wma> ou <.wav> (quel que soit la casse des lettres).
- Cet appareil peut afficher le nom de l'album, l'artiste (interprète) et les balises (version 1,0, 1,1, 2,2, 2,3, ou 2,4) pour les fichiers MP3/WMA/WAV.
- Cet autoradio peut afficher uniquement les caractères d'un octet. Les autres caractères ne peuvent pas être affichés correctement.
- Cet autoradio peut reproduire les fichiers enregistrés au mode VBR (débit binaire variable).  
Les fichiers enregistrés en VBR affichent une durée écoulee différente.
- Cet autoradio ne peut pas reproduire les fichiers suivants:
  - Fichiers MP3 codés au format MP3i et MP3 PRO.
  - Fichiers MP3 codés avec Layer 1/2.
  - Fichiers WMA codés sans perte, professionnels et formats vocaux.
  - Fichiers WMA qui ne sont pas basés sur Windows Media® Audio.
  - Fichiers au format WMA protégés contre la copie avec DRM.
  - Fichiers qui contiennent des données telles que ATRAC3, etc.
  - Fichiers AAC et fichiers OGG.

**Lecture de fichiers DivX**

- Cet appareil peut reproduire les fichiers DivX portant le code d'extension <.divx>, <.div>, <.avi> (quel que soit la casse des lettres).
- Cet appareil prend en charge les formats DivX 6.x, 5.x, 4.x et 3.11.
- Cet appareil prend en charge les fichiers DivX Media Format, <.divx> ou <.avi>.
- Cet appareil peut afficher un seul code d'enregistrement—DivX Video on Demand (DRM—Digital Rights Management). Pour l'activation et pour en savoir plus, consultez le site <www.divx.com/vod>.
- Le flux audio doit être conforme au format MP3 ou Dolby Digital.
- Cet appareil ne prend pas en charge le format GMC (Global Motion Compression).

- Les fichiers codés en mode à balayage entrelacé ne peuvent pas être reproduits correctement.
- Cet autoradio ne peut pas reproduire les fichiers suivants:
  - Fichiers codés avec un autre codec (compresseur-décompresseur) que le codec DivX.

**Lecture de fichiers MPEG**

- Cet appareil peut reproduire les fichier vidéo MPEG portant l'extension <.mpg> ou <.mpeg>.
- Le flux audio doit être conforme au format MPEG1 Audio Layer 2.
- Cet autoradio ne peut pas reproduire les fichiers suivants:
  - Fichiers WMV (Windows Media Video)
  - Fichiers au format RM (Real Media)

**Lecture d'une mémoire USB**

- Lors de la lecture à partir d'une mémoire USB, l'ordre de lecture peut différer de celui d'autres lecteurs.
- Cet appareil peut ne pas être capable de reproduire certaines mémoires USB ou certains fichiers à causes de leurs caractéristiques ou des conditions d'enregistrement.
- Il n'est pas recommandé d'utiliser une mémoire USB plus épaisse que 20 mm car elle vous empêchera d'appuyer sur la touche ▲.
- Cet appareil peut reproduire les fichiers MP3 enregistrés au mode VBR (débit binaire variable).

**Changement de la source**

- Si vous changez la source, la lecture s'arrête aussi (sans éjecter le disque).  
La prochaine fois que vous choisissez "DISC" comme source de lecture, la lecture du disque reprend à partir de l'endroit où elle a été interrompue.

**DAB**

- Seuls les services DAB primaires peuvent être pré-réglés même si vous mémorisez un service secondaire.
- Le service DAB pré-réglé précédent est effacé quand un nouveau service DAB est mémorisé sur le même numéro de pré-réglage.

## ■ iPod® ou lecteur D.

- Quand vous mettez cet appareil sous tension, iPod ou le lecteur D est chargé à travers cet appareil.
- Pendant que iPod ou le lecteur D. est connecté, aucune opération à partir de iPod ou du lecteur D n'est possible. Réalisez toutes les opérations à partir de cet appareil.
- Le texte d'information peut ne pas être affiché correctement.
- Si le texte d'information contient plus de 8 caractères, il défile sur l'affichage (voir aussi page 30). Cet appareil peut afficher un maximum de 40 caractères.

### **Avis:**

Lors de l'utilisation de iPod ou d'un lecteur D., certaines opérations peuvent ne pas être réalisées correctement ou comme prévues. Dans ce cas, consultez le site Web JVC suivant:

**Pour les utilisateurs de iPod:** <<http://www.jvc.co.jp/english/car/support/ks-pd100/index.html>>

**Pour les utilisateurs d'un lecteur D.:**  
<<http://www.jvc.co.jp/english/car/support/ks-pd500/index.html>>

## ■ Affectation d'un titre

- Si vous essayez d'affecter des titres à plus de 30 CD, "NAMEFULL" apparaît. Effacez les titres inutiles avant de faire une autre affectation.
- Les titres affectés aux CD dans le changeur de CD peuvent aussi être affichés si vous reproduisez le même disque dans cet appareil et vice versa.

## ■ Réglages généraux—PSM

- Si vous changez le réglage "AMP GAIN" de "HIGH PWR" sur "LOW PWR" alors que le niveau de volume est réglé au dessus de "VOL 30", l'autoradio change automatiquement le volume sur "VOL 30".

## ■ Menu de réglage du disque

- Si la langue que vous avez choisie n'est pas enregistrée sur le disque, la langue originale est utilisée automatiquement comme langue initiale. De plus, pour certains disques, les réglages de langue peuvent ne pas fonctionner comme prévu à cause du programme interne du disque.
- Si vous choisissez "16:9" pour une image de format 4:3, l'image change légèrement à cause du processus de conversion de la largeur de l'image.
- Même si "4:3 PAN SCAN" est choisi, la taille de l'écran peut devenir "4:3 LETTERBOX" avec certains disques.

### **À propos des sons reproduits par les prises arrière**

- **Par les prises analogiques (Sortie des enceintes/LINE OUT/2nd AUDIO OUT):**  
Un signal à 2 canaux est sorti.  
Lors de la lecture d'un disque codé multicanaux, les signaux multicanaux sont sous mixés. (AUDIO—MIXAGE DEMULTIPLICATION: voir page 32.)
- **Par la sortie DIGITAL OUT (optique):**  
Les signaux numériques (Linear PCM, Dolby Digital, DTS, MPEG Audio) sont sortis par cette prise. (Pour plus de détails, référez-vous à la page 38.)  
Pour reproduire les sons multicanaux, Dolby Digital ou DTS par exemple, connectez à cette prise un amplificateur ou un décodeur compatible avec ces sources multicanaux, et réglez "SORTIE AUDIO NUM." correctement. (Voir page 32.)
- **À propos du fonctionnement sur deux zones:**  
Un signal à 2 canaux est émis à travers 2nd AUDIO OUT. Lors de la lecture d'un disque codé multicanaux, les signaux multicanaux sont sous mixés. (Voir page 26.)

Suite à la page suivante

**Icônes guides sur l'écran** 

Pendant la lecture, les icônes suivantes peuvent apparaître un instant sur le moniteur.

DVD: Apparaît au début d'une scène contenant:

 : Des sous-titres en plusieurs langues

 : Des dialogues en plusieurs langues

 : Plusieurs angles de vue

 : Lecture

 : Pause

 : DVD Vidéo/VCD: Lecture au ralenti vers l'avant

 : DVD Vidéo: Lecture au ralenti vers l'arrière

 : Recherche vers l'avant

 : Recherche vers l'arrière

 **Signaux sortis par la prise DIGITAL OUT** 

Les signaux de sortie diffèrent en fonction du réglage "SORTIE AUDIO NUM." du menu de réglage (voir page 32).

Disque reproduit	Signal de sortie		
	FLUX/PCM	DOLBY DIGITAL/PCM	SEULEMENT PCM
<b>DVD Vidéo</b>	48 kHz, 16/20/24 bits Linear PCM	48 kHz, 16 bits stéréo Linear PCM	
	96 kHz, Linear PCM		
	Dolby Digital	Train binaire Dolby Digital	48 kHz, 16 bits stéréo Linear PCM
	DTS	Train binaire DTS	48 kHz, 16 bits stéréo Linear PCM
MPEG Audio	Train binaire MPEG	48 kHz, 16 bits stéréo Linear PCM	
<b>CD Audio, CD Vidéo</b>	44,1 kHz, 16 bits stéréo Linear PCM/48 kHz, 16 bits stéréo Linear PCM		
<b>CD Audio avec DTS</b>	Train binaire DTS	48 kHz, 16 bits stéréo Linear PCM	
<b>DivX</b>	MP3	32/44,1/48 kHz, 16 bits Linear PCM	
	Dolby Digital	Train binaire Dolby Digital	48 kHz, 16 bits stéréo Linear PCM
<b>MP3/WMA/MPEG Video</b>	32/44,1/48 kHz, 16 bits Linear PCM		
<b>WAV</b>	44,1 kHz, 16 bits stéréo Linear PCM		

## Codes de langue

Code	Langue	Code	Langue	Code	Langue	Code	Langue
AA	Afar	GL	Galicien	MK	Macédonien	SO	Somalien
AB	Abkhazien	GN	Guarani	ML	Malayalam	SQ	Albanais
AF	Afrikaans	GU	Gujarati	MN	Mongol	SR	Serbe
AM	Amharique	HA	Hausa	MO	Moldavien	SS	Siswati
AR	Arabe	HI	Hindi	MR	Marathi	ST	Sesotho
AS	Assamais	HR	Croate	MS	Malais (MAY)	SU	Soudanais
AY	Aymara	HU	Hongrois	MT	Maltais	SW	Swahili
AZ	Azerbaïdjanais	HY	Arménien	MY	Birman	TA	Tamil
BA	Bashkir	IA	Interlingua	NA	Nauruan	TE	Télougou
BE	Biélorusse	IE	Interlangue	NE	Népalais	TG	Tadjik
BG	Bulgare	IK	Inupiak	NO	Norvégien	TH	Thaï
BH	Bihari	IN	Indonésien	OC	Langue d'oc	TI	Tigrinya
BI	Bislama	IS	Islandais	OM	(Afan) Oromo	TK	Turkmène
BN	Bengali, Bangladais	IW	Hébreu	OR	Oriya	TL	Tagalog
BO	Tibétain	JI	Yiddish	PA	Panjabi	TN	Setswana
BR	Breton	JW	Javanais	PL	Polonais	TO	Tongan
CA	Catalan	KA	Géorgien	PS	Pashto, Pushto	TR	Turc
CO	Corse	KK	Kazakh	PT	Portugais	TS	Tsonga
CS	Tchèque	KL	Groenlandais	QU	Quechua	TT	Tatar
CY	Gallois	KM	Cambodgien	RM	Rhaeto-Romance	TW	Twi
DZ	Bhutani	KN	Kannara	RN	Kirundi	UK	Ukrainien
EL	Grec	KO	Coréen (KOR)	RO	Roumain	UR	Ourdou
EO	Espéranto	KS	Kashmiri	RW	Kinyarwanda	UZ	Ouzbek
ET	Estonien	KU	Kurde	SA	Sanskrit	VI	Vietnamien
EU	Basque	KY	Kirghiz	SD	Sindhi	VO	Volapük
FA	Persan	LA	Latin	SG	Sango	WO	Ouolof
FI	Finnois	LN	Lingala	SH	Serbo-Croate	XH	Xhosa
FJ	Fidji	LO	Laotien	SI	Cingalais	YO	Yoruba
FO	Faroese	LT	Lithuanien	SK	Slovaque	ZU	Zoulou
FY	Frison	LV	Latvian, Letton	SL	Slovène		
GA	Irlandais	MG	Malagasy	SM	Samoan		
GD	Gaélique écossais	MI	Maori	SN	Shona		

# Guide de dépannage

Ce qui apparaît être un problème n'est pas toujours sérieux. Vérifiez les points suivants avant d'appeler un centre de service.

FRANÇAIS

	Symptôme	Remède/Cause
Généralités	• Aucun son n'est entendu des enceintes.	• Ajustez le volume sur le niveau optimum. • Vérifiez les cordons et les connexions.
	• Cet autoradio ne fonctionne pas du tout.	Réinitialisez l'autoradio (voir page 2).
	• La télécommande ne fonctionne pas.	Mettez hors service la fonction de double zone (voir page 26). (Quand le fonctionnement sur deux zones est en service, la télécommande fonctionne uniquement pour commander le lecteur de DVD/CD).
FM/AM	• Le préréglage automatique SSM ne fonctionne pas.	Mémorisez les stations manuellement.
	• Bruit statique pendant l'écoute de la radio.	Connectez l'antenne solidement.
Lecture de disque	• Le disque ne peut pas être reproduit.	Insérez le disque correctement.
	• Le disque ne peut pas être reproduit ni éjecté.	• Déverrouillez le disque (voir page 13). • Forcez l'éjection du disque (voir page 2).
	• Les disques enregistrables/réinscriptibles ne peuvent pas être reproduits. • Les plages sur les disques enregistrables/réinscriptibles ne peuvent pas être sautées.	• Insérez un disque finalisé. • Finalisez les disques avec l'appareil qui a été utilisé pour l'enregistrement.
	• Le disque ne peut pas être reconnu.	Forcez l'éjection du disque (voir page 2).
	• Le son et les images sont quelque fois interrompus ou déformés.	• Arrêtez la lecture lorsque vous conduisez sur une route accidentée. • Changez le disque. • Vérifiez les cordons et les connexions.
	• Aucune image de lecture (DVD Vidéo/VCD/DivX/MPEG) n'apparaît sur le moniteur.	Le fil de frein de stationnement n'est pas connecté correctement. (Référez-vous au Manuel d'installation/Raccordement.)
	• Aucune image n'apparaît sur le moniteur.	• Connectez le cordon vidéo correctement. • Choisissez l'entrée correcte sur le moniteur.
	• Les côtés gauche et droit de l'image sont manquants sur le moniteur.	Choisissez "4:3 LETTERBOX" (voir page 32).



	Symptôme	Remède/Cause
Lecture DivX/MPEG Video/MP3/WMA/WAV	<ul style="list-style-type: none"> <li>Le disque ne peut pas être reproduit.</li> </ul>	<ul style="list-style-type: none"> <li>Changez le disque.</li> <li>Enregistrez les plages en utilisant une application compatible sur les disques appropriés (voir page 4).</li> <li>Ajoutez le code d'extension &lt;.divx&gt;, &lt;.div&gt;, &lt;.avi&gt;, &lt;.mpg&gt;, &lt;.mpeg&gt;, &lt;.mp3&gt;, &lt;.wma&gt;, ou &lt;.wav&gt; aux noms de fichier.</li> </ul>
	<ul style="list-style-type: none"> <li>Du bruit est produit.</li> </ul>	Sautez à une autre plage ou changez le disque.
	<ul style="list-style-type: none"> <li>Le temps d'initialisation est plus long.</li> </ul>	Le temps de lecture varie en fonction de la complexité de la configuration des dossiers/fichiers. N'utilisez pas trop de hiérarchies et de dossiers.
	<ul style="list-style-type: none"> <li>Les plages ne sont pas reproduites comme vous le souhaitez.</li> </ul>	L'ordre de lecture est déterminé quand les fichiers sont enregistrés.
	<ul style="list-style-type: none"> <li>Aucun son n'est entendu quand l'image est affiché pendant la lecture d'un fichier vidéo DivX/MPEG.</li> </ul>	<ul style="list-style-type: none"> <li>Enregistrez la piste audio en utilisant le format MP3 ou Dolby Digital pour flux audio des fichiers DivX.</li> <li>Enregistrez la piste audio en utilisant le format MPEG1 Audio Layer 2 comme flux audio pour les fichiers vidéo MPEG.</li> </ul>
	<ul style="list-style-type: none"> <li>La durée de lecture écoulée n'est pas correcte.</li> </ul>	Cela se produit quelque fois pendant la lecture. C'est causé par la façon dont les plages ont été enregistrées.
	<ul style="list-style-type: none"> <li>"PLEASE" et "EJECT" apparaissent alternativement sur l'affichage.</li> </ul>	Insérez un disque contenant des plages au format approprié.
	<ul style="list-style-type: none"> <li>Les caractères corrects ne sont pas affichés (ex.: nom de l'album).</li> </ul>	Cet appareil peut uniquement afficher les lettres (majuscules), les chiffres et un nombre limité de symboles.

Suite à la page suivante

	Symptôme	Remède/Cause
Lecteur d'une mémoire USB	<ul style="list-style-type: none"> <li>• Du bruit est produit.</li> </ul>	La plage reproduite n'est pas une plage MP3/WMA. Passez à un autre fichier. (N'ajoutez pas le code d'extension <.mp3> ou <.wma> à des plages non MP3 ou WMA).
	<ul style="list-style-type: none"> <li>• "CHECK" continue de clignoter sur l'affichage.</li> </ul>	<ul style="list-style-type: none"> <li>• La durée d'initialisation varie en fonction de la mémoire USB.</li> <li>• N'utilisez pas trop de hiérarchies et de dossiers.</li> <li>• Mettez l'appareil hors tension puis de nouveau sous tension.</li> </ul>
	<ul style="list-style-type: none"> <li>• "NO FILE" clignote sur l'affichage.</li> </ul>	Connectez une mémoire USB qui contient des plages codées dans un format approprié.
	<ul style="list-style-type: none"> <li>• "NOT SUPP" apparaît sur l'affichage et la plage est sautée.</li> </ul>	La plage ne peut pas être reproduite.
	<ul style="list-style-type: none"> <li>• "READ" et "FAILED" apparaissent alternativement sur l'affichage, puis l'appareil retourne à la source précédente.</li> </ul>	<ul style="list-style-type: none"> <li>• La mémoire USB connectée peut ne pas fonctionner correctement, ou peut ne pas avoir été connectée correctement. Les fichiers se trouvant dans la mémoire USB sont corrompus.</li> <li>• Ne retirez ni n'insérez la mémoire USB pendant que "CHECK" apparaît.</li> </ul>
	<ul style="list-style-type: none"> <li>• Les caractères corrects ne sont pas affichés (ex.: nom de l'album).</li> </ul>	Cet appareil peut uniquement afficher les lettres (majuscules), les chiffres et un nombre limité de symboles.
	<ul style="list-style-type: none"> <li>• Lors de la lecture d'une plage, le son tes parfois interrompu.</li> </ul>	Les plages MP3/WMA n'ont pas été copiées correctement sur la mémoire USB. Copiez de nouveau les plages MP3/WMA sur la mémoire USB et essayez à nouveau.
Changeur de CD	<ul style="list-style-type: none"> <li>• "NO DISC" apparaît sur l'affichage.</li> </ul>	Insérez des disques dans le magasin.
	<ul style="list-style-type: none"> <li>• "NO MAG" apparaît sur l'affichage.</li> </ul>	Insérez le magasin.
	<ul style="list-style-type: none"> <li>• "RESET 8" apparaît sur l'affichage.</li> </ul>	Connectez cet autoradio et le changeur de CD correctement et appuyez sur le bouton de réinitialisation du changeur de CD.
	<ul style="list-style-type: none"> <li>• "RESET 1" – "RESET 7" apparaît sur l'affichage.</li> </ul>	Appuyez sur le touche de réinitialisation du changeur de CD.
	<ul style="list-style-type: none"> <li>• Le changeur de CD ne fonctionne pas du tout.</li> </ul>	Réinitialisez l'autoradio (voir page 2).
DAB	<ul style="list-style-type: none"> <li>• "NO DAB" apparaît sur l'affichage.</li> </ul>	Déplacez-vous dans un endroit où les signaux sont plus forts.
	<ul style="list-style-type: none"> <li>• "RESET 08" apparaît sur l'affichage.</li> </ul>	Connectez cet appareil et le tuner DAB correctement et réinitialisez l'appareil (voir page 2).
	<ul style="list-style-type: none"> <li>• Le tuner DAB ne fonctionne pas du tout.</li> </ul>	Reconnectez cet appareil et le tuner DAB correctement. Puis, réinitialisez l'appareil (voir page 2).
	<ul style="list-style-type: none"> <li>• "ANT NG" apparaît sur l'affichage.</li> </ul>	Vérifiez les cordons et les connexions.

	Symptôme	Remède/Cause
Lecture de iPod/lecteur D.	• iPod ou le lecteur D. ne peut pas être mis sous tension ou ne fonctionne pas.	<ul style="list-style-type: none"> <li>• Vérifiez le câble de connexion et la connexion.</li> <li>• Remplacez la pile.</li> <li>• Mettez à jour la version du micrologiciel.</li> </ul>
	• Les touches ne fonctionnent pas comme souhaité.	Les fonctions des touches ont été changées. Appuyez sur MODE avant de réaliser l'opération.
	• Le son est déformé.	Mettez hors service l'égaliseur sur cet appareil ou sur iPod/lecteur D.
	• "NO IPOD" ou "NO DP" apparaît sur l'affichage.	Vérifiez le câble de connexion et la connexion.
	• La lecture s'arrête.	Le casque d'écoute a été déconnecté pendant la lecture. Redémarrez la lecture (voir page 24).
	• Aucun son n'est entendu quand iPod nano est connecté.	Déconnectez le casque d'écoute de iPod nano.
	• Aucun son n'est entendu.	Déconnectez l'adaptateur au niveau du lecteur D. Puis, connectez-le à nouveau.
	• "ERROR 01" apparaît sur l'affichage quand un lecteur D. est connecté.	
	• "NO FILES" ou "NO TRACK" apparaît sur l'affichage.	Aucune plage ne se trouve dans l'appareil. Importez des plages dans iPod ou le lecteur D.
	• "RESET 1" – "RESET 7" apparaît sur l'affichage.	Déconnectez l'adaptateur au niveau de cet appareil et de iPod/lecteur D. Puis, connectez-le à nouveau.
	• "RESET 8" apparaît sur l'affichage.	Vérifiez la connexion entre l'adaptateur et cet appareil.
• Les commandes de iPod ou du lecteur D. ne fonctionnent pas après l'avoir déconnecté de cet appareil.	Réinitialisez iPod ou le lecteur D.	

- Fabriqué sous licence de Dolby Laboratories. Le terme Dolby et le sigle double D sont des marques commerciales de Dolby Laboratories.
- "DTS" et "DTS 2.0 + Digital Out" sont des marques de commerce de Digital Theater Systems, Inc.
- Le "DVD Logo" est une marque de commerce de DVD Format/Logo Licensing Corporation, enregistrée aux États-Unis, au Japon et dans d'autres pays.
- DivX, la certification DivX ultra et les logos associés sont des marques de DivX, Inc. et sont utilisés sous licence.
- Produit officiel certifié DivX® ultra
- Prend en charge la lecture de toutes les versions de vidéo DivX® (y compris DivX® 6), des fichiers DivX® standard et de DivX® Media Format
- Microsoft et Windows Media est une marque déposée ou une marque de commerce de Microsoft Corporation aux États-Unis et/ou dans les autres pays.
- iPod est une marque de commerce d'Apple Computer, Inc., enregistrée aux États-Unis et dans les autres pays.

# Spécifications

FRANÇAIS

SECTION DE L'AMPLIFICATEUR AUDIO	Puissance de sortie maximum:	Avant/Arrière:	50 W par canal
	Puissance de sortie en mode continu (RMS):	Avant/Arrière:	19 W par canal pour 4 Ω, 40 Hz à 20 000 Hz avec moins de 0,8% de distorsion harmonique totale
	Impédance de charge:		4 Ω (4 Ω à 8 Ω admissible)
	Plage de commande de l'égaliseur:	Fréquences:	60 Hz, 150 Hz, 400 Hz, 1 kHz, 2,4 kHz, 6 kHz, 15 kHz
		Niveau:	±10 dB
	Rapport signal sur bruit:		70 dB
	Niveau de Sortie Audio:	Numérique (DIGITAL OUT: Optique):	Longueur d'onde du signal: 660 nm Niveau de sortie: -21 dBm à -15 dBm
		Niveau de sortie de ligne/Impédance:	2,5 V/20 kΩ en charge (pleine échelle)
		Impédance de sortie:	1 kΩ
	Niveau de sortie du caisson de grave/Impédance:		2,0 V/20 kΩ en charge (pleine échelle)
	Standard de couleur:		PAL
Sortie vidéo (composite):		1 Vp-p/75 Ω	
Autres prises:		LINE IN, Changeur de CD, 2nd AUDIO OUT	

SECTION DU TUNER	Plage de fréquences:	FM:	87,5 MHz à 108,0 MHz
		AM:	(PO) 522 kHz à 1 620 kHz (GO) 144 kHz à 279 kHz
	Tuner FM	Sensibilité utile:	11,3 dBf (1,0 μV/75 Ω)
		Sensibilité utile à 50 dB:	16,3 dBf (1,8 μV/75 Ω)
		Sélectivité de canal alterné (400 kHz):	65 dB
		Réponse en fréquence:	40 Hz à 15 000 Hz
		Séparation stéréo:	30 dB
	Tuner PO	Sensibilité/Sélectivité:	20 μV/35 dB
Tuner GO	Sensibilité:	50 μV	

<b>SECTION DU LECTEUR DE DVD/CD</b>	Système de détection du signal:		Capteur optique sans contact (laser semi-conducteur)	
	Nombre de canaux:		2 canaux (stéréo)	
	Réponse en fréquence:	DVD, fs=48 kHz:	16 Hz à 22 000 Hz	
		DVD, fs=96 kHz:	16 Hz à 22 000 Hz	
		CD, fs=44,1 kHz:	16 Hz à 20 000 Hz	
	Plage dynamique:		96 dB	
	Rapport signal sur bruit:		98 dB	
	Pleurage et scintillement:		Inférieure à la limite mesurable	
	DivX:	Vidéo:	Résolution max.:	720 × 480 pixels (30 i/s) 720 × 576 pixels (25 i/s)
			Audio:	Débit binaire: 32 kbps à 320 kbps Fréquence d'échantillonnage: MPEG-1: 32 kHz, 44,1 kHz, 48 kHz MPEG-2: 16 kHz, 22,05 kHz, 24 kHz
		Vidéo MPEG:	Vidéo:	Résolution max.:
	Audio:			Débit binaire: 32 kbps à 384 kbps Fréquence d'échantillonnage: 32 kHz, 44,1 kHz, 48 kHz
	MP3:		Débit binaire:	
		Fréquence d'échantillonnage:		MPEG-1: 32 kHz, 44,1 kHz, 48 kHz MPEG-2: 16 kHz, 22,05 kHz, 24 kHz
WMA:	Débit binaire:		32 kbps à 320 kbps	
	Fréquence d'échantillonnage:		22,05 kHz, 32 kHz, 44,1 kHz, 48 kHz	
WAV:	Débit binaire de quantification:		16 bit	
	Fréquence d'échantillonnage:		44,1 kHz	

<b>USB MEMORY</b>	Format:		FAT 12/16/32	
	Volume:		Inférieur à 4 Go (type à une partition)	
	Format audio compatible:		MP3/WMA	
	Courant maximum:		Inférieur à 500 mA	
	MP3:	Débit binaire:		32 kbps à 320 kbps
		Fréquence d'échantillonnage:		MPEG-1: 48 kHz, 44,1 kHz, 32 kHz
				MPEG-2: 24 kHz, 22,05 kHz, 16 kHz MPEG-2,5: 12 kHz, 11,025 kHz, 8 kHz
	WMA:	Débit binaire:		5 kbps à 320 kbps
Fréquence d'échantillonnage:		8 kHz à 48 kHz		

<b>GÉNÉRALITÉS</b>	Alimentation:		Tension de fonctionnement:	CC 14,4 V (11 V à 16 V admissibles)	
	Système de mise à la masse:		Masse négative		
	Températures de fonctionnement admissibles:		0°C à +40°C		
	Dimensions (L × H × P):	Taille d'installation (approx.):		182 mm × 52 mm × 158 mm	
		Taille du panneau (approx.):		188 mm × 58 mm × 11 mm	
Masse (approx.):		1,7 kg (sans les accessoires)			

La conception et les spécifications sont sujettes à changement sans notification.

Hartelijk dank voor de aanschaf van dit JVC-product!

Wij verzoeken u de gebruiksaanwijzing goed door te lezen voordat u het apparaat gaat gebruiken. Zo krijgt u een volledig inzicht in de functies van het apparaat en kunt u de mogelijkheden optimaal benutten.

## **BELANGRIJK VOOR LASERPRODUKTEN**

1. KLASSE 1 LASERPRODUKT
2. **VOORZICHTIG:** Open de bovenste afdekking niet. Er zijn geen door de gebruiker te repareren onderdelen in het toestel; laat onderhoud en reparatie over aan erkend onderhoudspersoneel.
3. **VOORZICHTIG:** Zichtbare en onzichtbare laserstraling indien open en interlock defect of buiten werking gesteld. Voorkom directe blootstelling aan de straal.
4. REPRODUCTIE VAN LABEL: WAARSCHUWINGSLABEL OP BUITENKANT VAN TOESTEL AANGEBRACHT.

<b>CAUTION:</b> Visible and invisible laser radiation when open and interlock failed or defeated. AVOID DIRECT EXPOSURE TO BEAM.	<b>ADVARSEL:</b> Synlig og usynlig laserstråling når maskinen er åpen eller interlocken fejler. Undgå direkte eksponering til stråling.	<b>VARNING:</b> Synlig och osynlig laserstrålning när den öppnas och spårren är lurkopplad. Betrakta ej strålen.	<b>VARO:</b> Avtäckas ja suojaulkitus ohjattuna tai viallisena olet allina näkyväille ja näkymättömälle lasersäteilylle. Vältä säteeen kohdistumista suoraan iiseesi. (f)
--	---	--	---

NEEDLANDS

Dit product bevat auteursrechtelijke beschermingstechnologie die wordt beschermd door Amerikaanse octrooien en andere intellectuele eigendomsrechten. Gebruik van deze auteursrechtelijke beschermingstechnologie moet worden gemachtigd door Macrovision en is bestemd voor gebruik in huishoudens en voor andere beperkte doeleinden, tenzij met speciale toestemming van Macrovision. Reverse-engineering of demontage is verboden.

### **Gebruik van de functiemodus**

Door een druk op MODE schakelt de receiver in de functiemodus en krijgen de cijfertoetsen en ▲/▼ toetsen een andere functie.

MODE

[Binnen 5 seconden...]

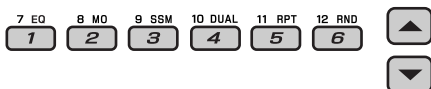

### **Het apparaat terugstellen**

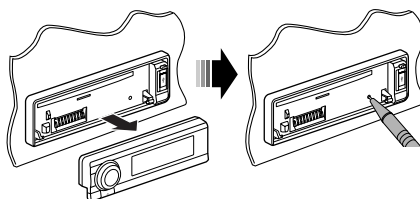

- De door u gemaakte instellingen worden tevens gewist.

### **Geforceerd verwijderen van een disc**



“PLEASE” en “EJECT” worden afwisselend op het display getoond.

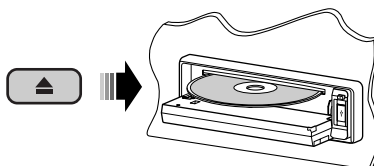

- Stel de receiver terug indien dit niet werkt.
- Wees voorzichtig en zorg dat de disc niet valt bij het verwijderen.

## WAARSCHUWINGEN:

### Voorkomen van ongelukken en beschadiging

- Installeer GEEN enkele eenheid op een plaats waar;
  - het kan de werking van het stuur en de versnellingshendel hinderen.
  - het kan de werking van veiligheidsvoorziening en, bijvoorbeeld airbags, hinderen.
  - dit het uitzicht belemmert.
- Bedien het toestel NIET tijdens het besturen van de auto.
- Indien u het toestel tijdens het rijden moet bedienen, moet u uitermate voorzichtig zijn.
- De bestuurder moet tijdens het autorijden niet naar het beeldscherm kijken.  
“DE BESTUURDER MOET NIET NAAR DE MONITOR KIJKEN TIJDENS HET RIJDEN.” verschijnt op de monitor en er wordt geen weergavebeeld getoond wanneer de handrem niet is aangetrokken.
  - Deze waarschuwing verschijnt uitsluitend indien het handremdraad met het in de auto ingebouwde handremsysteem is verbonden (zie de Handleiding voor installatie/aansluiting).

Voor de veiligheid is een genummerde identificatiekaart bij het apparaat geleverd. Het identificatienummer is tevens op de behuizing van het apparaat gedrukt. Bewaar de kaart op een veilige plaats. Deze kaart is belangrijk voor identificatie indien het apparaat is gestolen.

### Denk aan de veiligheid...

- Zet het volume onder het rijden niet te hard. Dit is gevaarlijk, omdat u de geluiden buiten de auto niet meer hoort.
- Zet de auto stil voordat u ingewikkelde handelingen met het apparaat gaat verrichten.

### Temperatuur binnen de auto...

Als de auto gedurende lange tijd in de kou of in de warmte heeft gestaan, mag u het apparaat pas gebruiken nadat de temperatuur in de auto weer normaal waarden heeft bereikt.

## INHOUD

<i>Introductie</i> .....	4
<b>■ BEDIENING</b>	
<i>Basisbediening</i>	
• <i>Bedieningspaneel</i> .....	6
• <i>Afstandsbediening (RM-RK230)</i> .....	7
<i>Luisteren naar de radio</i> .....	10
<i>Opzoeken van een FM RDS-programma</i>	
— <i>PTY-zoeken</i> .....	11
<i>Bediening voor discs</i> .....	13
<b>■ EXTERNE APPARATUUR</b>	
<i>Luisteren naar USB-geheugen</i> .....	21
<i>Luisteren naar de CD-wisselaar</i> .....	22
<i>Luisteren naar de DAB-tuner</i> .....	23
<i>Luisteren naar de iPod®/D.speler</i> .....	24
<i>Luisteren naar andere externe apparatuur</i> .....	25
<i>Bediening voor Dual Zone</i> .....	26
<b>■ INSTELLINGEN</b>	
<i>Kiezen van een vastgelegde geluidsfunctie</i> .....	
.....	27
<i>Algemene instellingen — PSM</i> .....	28
<i>Disc-instelmenu</i> .....	31
<i>Invoeren van namen voor bronnen</i> .....	33
<i>Onderhoud</i> .....	34
<i>Meer over deze receiver</i> .....	35
<i>Oplossen van problemen</i> .....	40
<i>Technische gegevens</i> .....	44

# Introductie

Disctype	Opnameformaat, bestandstype, etc.	Afspeelbaar
DVD	DVD-Video	✓OK
	DVD-Audio	✗NO
	DVD-ROM	✗NO
Opneembare/herschrijfbare DVD (DVD-R*1/-RW, +R/+RW*2)	DVD-Video	✓OK
	DivX Video	✓OK
	MPEG-1/MPEG-2 Video	✓OK
	MP3/WMA/WAV	✓OK
	JPEG	✗NO
	DVD-VR, +VR	✗NO
DVD-RAM	Allen	✗NO
Dual-disc	DVD-kant	✓OK
	Niet-DVD-kant	✗NO
CD/VCD	Audio-CD (CD-DA), DTS-CD	✓OK
	VCD (Video-CD)	✓OK
	CD-tekst	✓OK
	CD-ROM	✗NO
	CD-I (CD-I Ready)	✗NO
Opneembare/herschrijfbare CD (CD-R/-RW)	CD-DA, DTS-CD	✓OK
	DivX Video, VCD (Video-CD)	✓OK
	MPEG-1/MPEG-2 Video	✓OK
	MP3/WMA/WAV	✓OK
	JPEG	✗NO

\*1 Een DVD-R opgenomen met het "multi-border" formaat kan tevens worden afgespeeld (uitgezonderd dubbelzijdige discs).

\*2 U kunt een afgeronde +R/+RW (alleen videofunctie) disc afspelen. Het gebruik van een dubbelzijdige +R disc met dit toestel wordt echter afgeraden.

## Waarschuwing voor weergave van een DualDisc

De niet-DVD kant van een "DualDisc" komt niet overeen met de "Compact Disc Digital Audio" standaard. Het gebruik van de niet-DVD kant met dit toestel wordt derhalve afgeraden.

## Let op met het instellen van het volume

Discs produceren in vergelijking met andere bronnen weinig ruis. Verlaag het volume alvorens een disc af te spelen, zodat beschadiging van de luidsprekers door een plotselinge verhoging van het uitgangsniveau wordt voorkomen.

## Opmerking aangaande de regiocode:

DVD-spelers en DVD-video's hebben een regiocodenummer. Deze receiver is uitsluitend geschikt voor weergave van DVD's die "2" in het regiocodenummer hebben.



Indien u een DVD-video met een foute regiocode plaatst "REGIODE FOUT" verschijnt op de monitor.



## Alvorens gebruik van het toestel — Annuleren van de displaydemonstratie en instellen van de klok

- Zie tevens bladzijde 29.

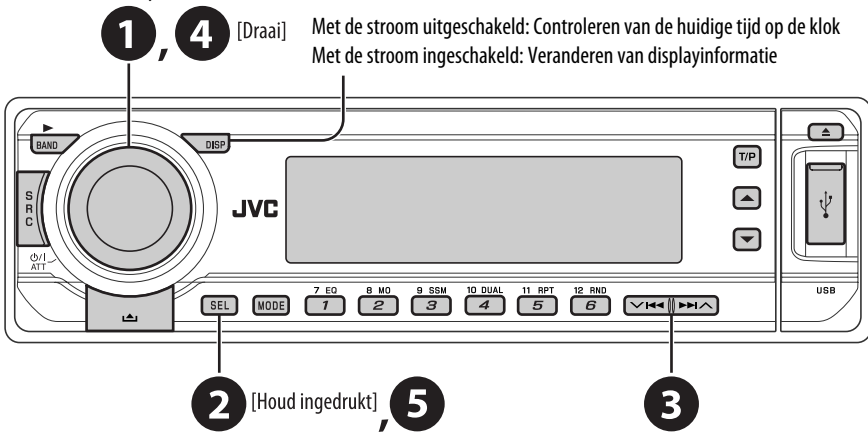

**1** Inschakelen van de stroom.

**2** Voer de PSM-instellingen in.

**3** ⇒ **4** Annuleer de displaydemonstratie  
Kies “DEMO” en vervolgens “DEMO OFF”.

### Stel de klok in

Kies “CLOCK H” (uur), en stel vervolgens het uur in.

Kies “CLOCK M” (minuut), en stel vervolgens de minuten in.

Kies “24H/12H” en vervolgens “24H” (uur) of “12H” (uur).

**5** Voltooi de procedure.

## Verwijderen/bevestigen van het bedieningspaneel

### Verwijderen...

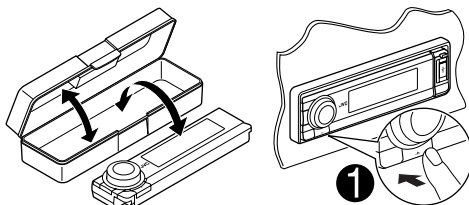

### Bevestigen...

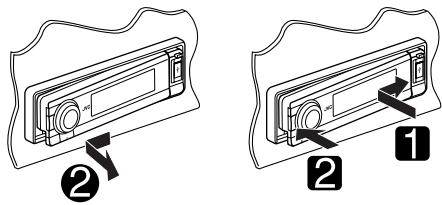

Hendel

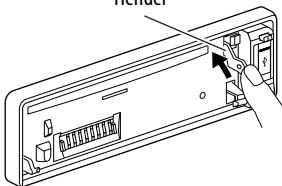

### VOORZICHTIG:

De hendel komt naar buiten wanneer u op de ▲ toets drukt terwijl het paneel is verwijderd. Druk in dat geval de hendel terug naar de vergrendelde stand alvorens het paneel weer te bevestigen.

# Basisbediening — Bedieningspaneel

## Voor het kiezen van de bron.

FM/AM → DAB\* → DISC\* → USB\* →  
 CD-CH\*/IPOD\*/D.PLAYER\* (of EXT IN) → LINE IN →  
 (terug naar het begin)

\* U kunt deze bronnen niet kiezen indien ze niet gereed staan.

- Inschakelen van de stroom.
- Uitschakelen van de stroom [Houd ingedrukt].
- Dempen van het geluid (indien de stroom is ingeschakeld).
- Volumeregelaar [Draai]

NEDERLANDS

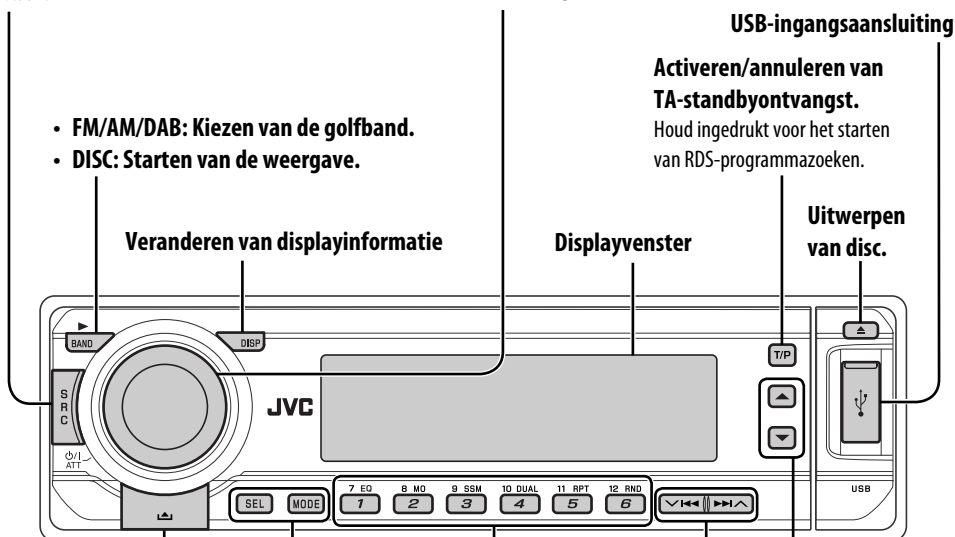

- FM/AM/DAB: Kiezen van de golfband.
- DISC: Starten van de weergave.

Veranderen van displayinformatie

Displayvenster

Uitwerpen van disc.

USB-ingangsaansluiting

Activeren/annuleren van TA-standbyontvangst.

Houd ingedrukt voor het starten van RDS-programma's zoeken.

Verwijderen van het paneel.

- FM/AM/DAB: Kiezen van een voorkeuzender/service.
- DISC: Kiezen van een hoofdstuk/titel/map/fragment/disc (voor CD-wisselaar).

**SEL**

**Instellen van de geluidsfunctie.**

Houd ingedrukt voor het maken van PSM-instellingen.

**MODE**

**Oproepen van de functiemodus.**

Druk op MODE en vervolgens op een van de volgende toetsen (binnen 5 seconden)...

- EQ:** Kiezen van de geluidsfunctie.
- MO:** Activeren/annuleren van mono-ontvangst.
- SSM:** Automatisch vastleggen van zenders.
- DUAL:** Activeren/uitschakelen van Dual Zone.
- RPT:** Kiezen van herhaalde weergave.
- RND:** Kiezen van willekeurige weergave.
- ▲/▼:** Verspringen van 10 hoofdstukken/fragmenten.

- FM/AM/DAB: Opzoeken van een zender/service.
- DISC: Kiezen van een hoofdstuk/fragment.
- IPOD/D.PLAYER: Kiezen van een fragment.

- DISC: Kiezen van een titel/map.
- IPOD/D.PLAYER: Oproepen van het hoofdmenu/Pauzeren of stoppen van de weergave/Bevestigen van uw keuze.
- DAB: Kies een service.

## Displayvenster

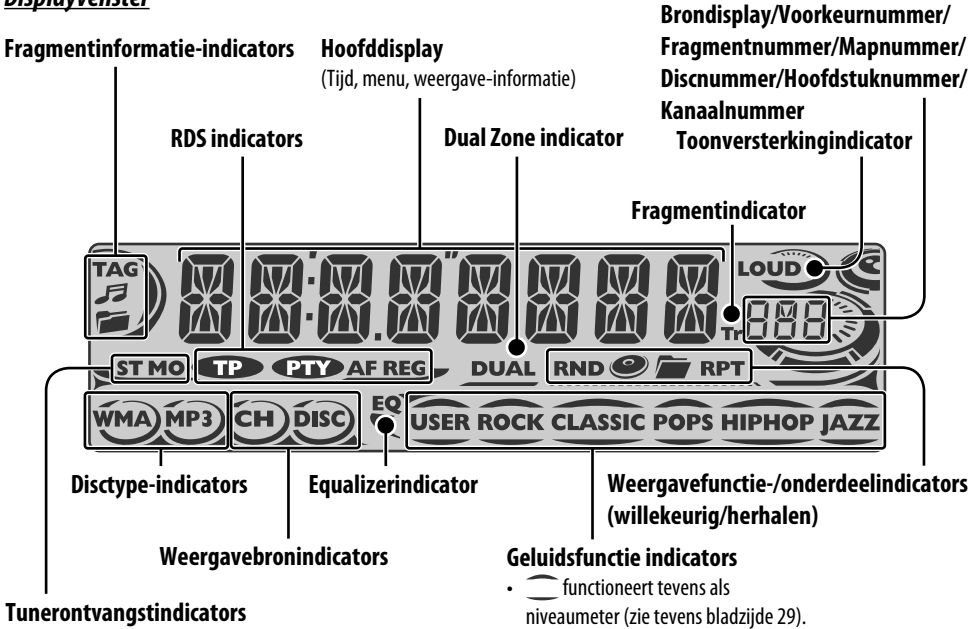

## Basisbediening — Afstandsbediening (RM-RK230)

### Plaatsen van de lithium-knoopbatterij (CR2025)

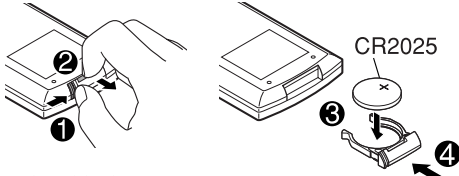

Gebruikte batterijen:

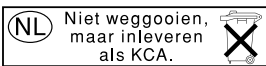

### Gebruik van de afstandsbediening:

- Richt de afstandsbediening direct naar de afstandsbedieningssensor op het toestel.
- Stel de afstandbedieningssensor NIET aan schel licht bloot (direct zonlicht of lamplicht).

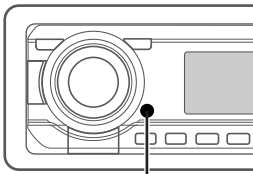

Afstandsbedieningssensor

### Waarschuwing: Voorkomen van ongelukken en beschadiging

- Plaats geen andere batterij dan een CR2025 of gelijkwaardige batterij.
- Bewaar de batterij buiten het bereik van kleine kinderen.
- Laad niet op, sluit niet kort, demonteer niet en verwarm de batterij niet en gooi niet in een vuur.
- Bewaar de batterij niet met andere metalen materialen.
- Steek niet met een tangetje of dergelijk gereedschap in de batterij.
- Wikkel de batterij met band om en isoleer goed alvorens weg te gooien of langdurig op te slaan.

De receiver heeft een functie voor bediening met de stuurafstandsbediening.

- Zie de Handleiding voor installatie/aansluiting (afzonderlijk boekje) voor het verbinden.

Vervolg op de volgende bladzijde

## BELANGRIJK:

Met Dual Zone geactiveerd (zie bladzijde 26), werkt de afstandsbediening uitsluitend voor bediening van de DVD/CD-speler.

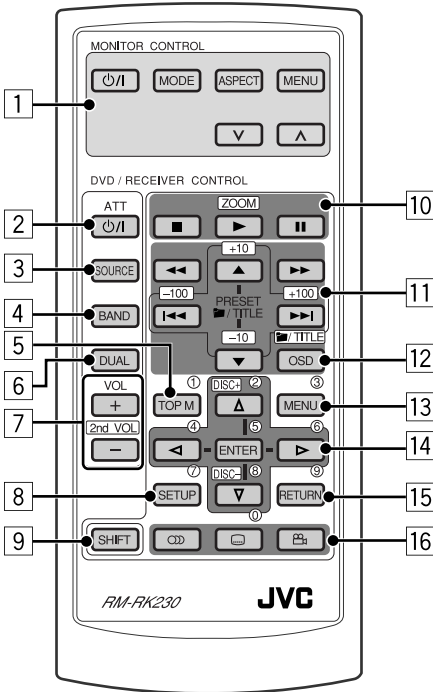

NEDERLANDS

## MONITOR CONTROL

- 1 Monitor-regeltoetsen
  - Wordt gebruikt voor een JVC monitor—KV-MR9010, KV-MH6510, KV-M706 of KV-M705.

## DVD/RECEIVER CONTROL

- 2 Inschakelen/uitschakelen van de stroom
  - Dempen van het geluid indien de stroom is ingeschakeld.
- 3 Voor het kiezen van de bron.
- 4 Voor het kiezen van de FM/AM/DAB-golfbanden.
- 5\*1
  - DVD-Video/DivX: Toont het discmenu.
  - VCD: Starten van PBC-weergave.
- 6 Activeert of annuleert Dual Zone.

- 7 Voor het instellen van het volume.
  - Functioneert tevens als 2nd VOL toets indien tegelijkertijd met de SHIFT toets ingedrukt (zie bladzijde 26).

- 8\*1 Roep het disc-instelmenu op.

- 9 SHIFT toets

- 10 ■ (stoppen), ► (weergave), || (pauze)

- ► (weergave) functioneert tevens als ZOOM toets wanneer tegelijkertijd ingedrukt met de SHIFT toets (zie bladzijde 16).
- Niet van toepassing op bediening van de CD-wisselaar/iPod/D.speler.

- 11\*2 **Voor geavanceerde discbedieningen:**

- ■/TITLE ▲ / ▼  
DVD-Video: Kiezen van titels.  
DivX/MPEG Video/MP3/WMA/WAV: Kiezen van mappen, indien aanwezig.
- ◀◀ / ▶▶: Achterwaarts verspringen/voorwaarts verspringen.
- ◀◀ / ▶▶: Achterwaarts zoeken/voorwaarts zoeken.

## Voor bediening van de FM/AM-tuner:

- PRESET ▲ / ▼  
Voor het kiezen van voorkeuzenders.
- ◀◀ / ▶▶  
Opzoeken van zenders.

## Voor bediening van de DAB-tuner:

- PRESET ▲ / ▼  
Veranderen van voorkeurservice.
- ◀◀ / ▶▶  
Druk kort voor het veranderen van service. Houd ingedrukt voor het opzoeken van ensembles.

## Voor bediening van Apple iPod®/JVC D.speler:

- ▲ / ▼  
▼: Pauzeren/stoppen of hervatten van de weergave.  
▲: Roep het hoofdmenu op.  
(▲/▼/◀◀ / ▶▶) werken nu als menukeuzetoetsen.\*3
- ◀◀ / ▶▶ (tijdens de menukeuzefunctie)
  - Druk kort voor het kiezen van een onderdeel. (Druk vervolgens op ▼ om de keuze te bevestigen.)
  - Houd ingedrukt om tegelijkertijd 10 onderdelen te verspringen.
- ◀◀ / ▶▶  
Druk op: Achterwaarts verspringen/voorwaarts verspringen.  
Houd ingedrukt: Achterwaarts zoeken/voorwaarts zoeken.

- 12
- Tonen van de in-beeldbalk.
  - Functioneert tevens als de /TITLE toets wanneer tegelijkertijd met de SHIFT toets ingedrukt (zie bladzijden 15 en 16).
- 13\*1
- DVD-Video/DivX: Toont het discmenu.
  - VCD: Starten van PBC-weergave.
- 14\*1
- Maken van keuzes/instellingen.
  - < / >: DivX: Zoekt index tijdens weergave.
  - DISC +/- toetsen: Veranderen van disc indien "CD-CH" als bron is gekozen.
- 15\*1 RETURN toets
- 16
- DVD-Video: Kiezen van de geluidstaal (Ⓞ), ondertitels (Ⓞ), hoek (Ⓞ).
  - DivX: Kiezen van de geluidstaal (Ⓞ), ondertitels (Ⓞ).
  - VCD: Kiezen van het audiokanaal (Ⓞ).

- \*1 Functioneren als cijfertoetsen wanneer tegelijkertijd met de SHIFT toets ingedrukt.
- FM/AM/DAB: Kiezen van een voorkeurzender/service.
  - DISC: Kiezen van een hoofdstuk/titel/map/fragment.
- \*2 Functioneren als +10/-10/+100/-100 toetsen wanneer tegelijkertijd met de SHIFT toets ingedrukt.
- \*3 ▲ : Terugkeren naar het voorgaande menu.  
▼ : Bevestigen van de keuze.

### Kiezen van een nummer

Kiezen van nummer 0 – 9:

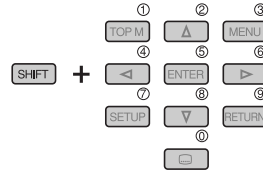

Kiezen van een hoger nummer dan 9:

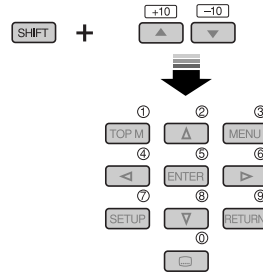

Voor het kiezen van een hoger nummer dan 99 (voor het opzoeken van DivX/MPEG Video/MP3/WMA/WAV fragmenten):

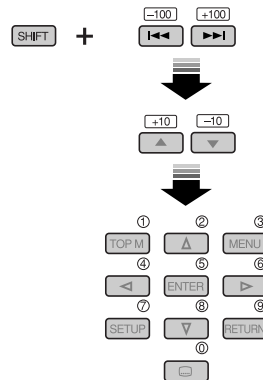

# Luisteren naar de radio

## Veranderen van displayinformatie (voor niet-RDS zender)

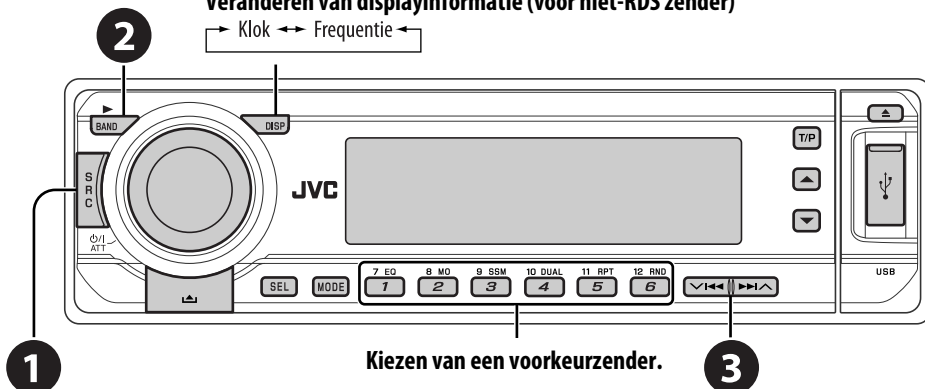

NEDERLANDS

**1** Kies "FM/AM".

**2** Kiezen van de golfband.

→ FM1 → FM2 → FM3 → AM

**3** Opzoeken van een gewenste zender—Automatisch opzoeken.

- Handmatig zoeken: Houd een van de toetsen ingedrukt totdat "M" op het display knippert en druk vervolgens herhaaldelijk op de toets.



Licht op wanneer een stereo FM-uitzending met sterke signalen wordt ontvangen.

## Indien een stereo FM-uitzending slecht ontvangbaar is

**1** **MODE**

**2** **8 MO**  
**2**

→ **MONO** → MONO OFF  
(Geannuleerd)

De ontvangst is beter, maar het stereo-effect gaat verloren.

- De MO indicator licht op.

## Automatisch vastleggen van FM-zenders—SSM (achtereenvolgend vastleggen van sterke zenders)

U kunt zes zenders voor iedere golfband vastleggen.

**1** **BAND**

→ FM1 → FM2 → FM3 → AM

**2** **MODE**

**3** **9 SSM**  
**3** [Houd ingedrukt] **SSM**

Lokale FM-zenders met sterke signalen worden opgezocht en automatisch voor de FM-golfband vastgelegd.

## Handmatig vastleggen

Bijv.: Vastleggen van FM-zender op 92,5 MHz onder voorkeurnummer 4 van de FM1-golfband.

**1** **BAND** → **FM1** → FM2 → FM3 → AM

**2** **VI<<||>>VI** **92.5**

**3** **10 DUAL**  
**4** [Houd ingedrukt] **92.5** **P4**

# Opzoeken van een FM RDS-programma—PTY-zoeken

## Veranderen van displayinformatie

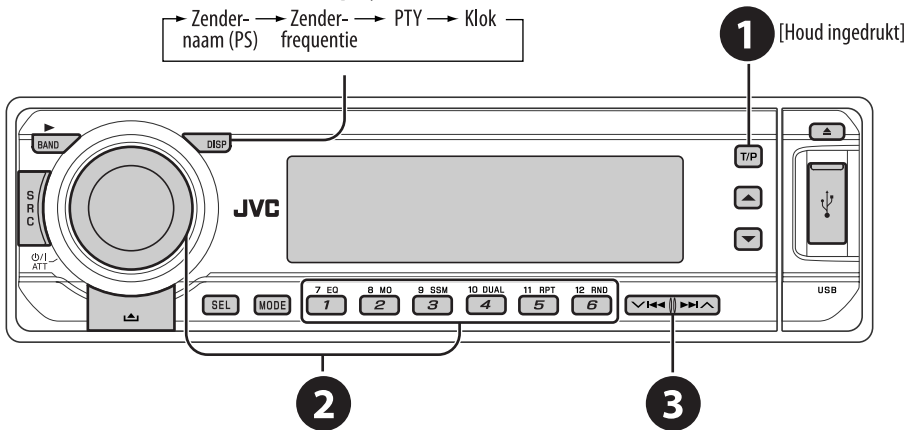

- 1 Activeren van PTY-zoeken.
- 2 Kies een PTY-code (programmatype).  
Zie het volgende gedeelte voor details.
- 3 Start het zoeken.

Indien er een zender is die een programma van dezelfde PTY-code uitzendt, wordt op deze zender afgestemd.

### Leg de PTY-codes onder de cijfertoetsen vast (1 t/m 6):

1	2	3	4	5	6
POP M	ROCK M	EASY M	CLASSICS	AFFAIRS	VARIED

### PTY-codes (kiesbaar met de regelschijf):

NEWS (nieuws), AFFAIRS (actualiteiten), INFO (informatie), SPORT (sport), EDUCATE (educatief), DRAMA, CULTURE (cultuur), SCIENCE (wetenschap), VARIED (gevarieerd), POP M (popmuziek), ROCK M (rockmuziek), EASY M (easy listening muziek), LIGHT M (lichte muziek), CLASSICS (klassiek), OTHER M (overige muziek), WEATHER (weer), FINANCE (financieën), CHILDREN (kinderen), SOCIAL (sociaal), RELIGION (religie), PHONE IN (binnenkomende telefoongesprekken), TRAVEL (reizen), LEISURE (recreatie), JAZZ (jazzmuziek), COUNTRY (country-muziek), NATION M (nationale muziek), OLDIES (gouwe ouwe), FOLK M (folkmuziek), DOCUMENT

## Vastleggen van uw favoriete programmatypes

U kunt uw favoriete PTY-codes onder de cijfertoetsen vastleggen.

- 1 Kies een PTY-code (zie de linkerkolom).
- 2 Kies een voorkeurnummer.



[Houd ingedrukt]

- 3 Herhaal stappen 1 en 2 voor het vastleggen van andere PTY-codes.

- 4

## Activeren/annuleren van TA/PTY-standbyontvangst

TA-standbyontvangst	Indicator	PTY-standbyontvangst	Indicator
Druk op <b>TP</b> om te activeren.	<b>TP</b>	Zie bladzijde 29.	<b>PTY</b>
Het toestel schakelt tijdelijk vanaf iedere bron, uitgezonderd AM, naar verkeersinformatie (TA) over indien informatie beschikbaar is. Het volume verandert naar het hiervoor ingestelde TA-volumeniveau indien het huidige volumeniveau lager dan het hiervoor ingestelde niveau is (zie bladzijde 29).	Licht op	Het toestel schakelt tijdelijk vanaf iedere bron, uitgezonderd AM, naar uw favoriete PTY-programma over.	Licht op
Nog niet geactiveerd. Stem op een andere zender af die wel RDS-signalen uitzendt.	Knippert	Nog niet geactiveerd. Stem op een andere zender af die wel RDS-signalen uitzendt.	Knippert
Druk op <b>TP</b> om te annuleren.	Dooft	Kies "OFF" als PTY-code (zie bladzijde 29).	Dooft

## Volgen van hetzelfde programma—Ontvangst van netwerk-volgen

Indien u in een gebied rijdt waar de FM-ontvangst niet sterk genoeg is, zal de receiver automatisch op een andere FM RDS-zender van hetzelfde netwerk afstemmen, die mogelijk hetzelfde programma maar met sterkere signalen uitzendt (zie de afbeelding hier rechts).

Ontvangst van netwerk-volgen is bij het verlaten van de fabriek geactiveerd.

**Voor het veranderen van ontvangst van netwerk-volgen**, zie "AF-REG" op bladzijde 29.

- Zie "Volgen van hetzelfde programma—Ontvangst van alternatieve frequentie" op bladzijde 23 indien u een DAB-tuner heeft aangesloten.

Programma A wordt op verschillende frequenties uitgezonden (01 – 05)

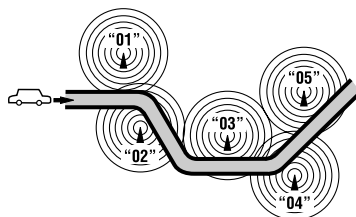

## Automatisch kiezen van zenders—Programmazoeken

Normaliter wordt door een druk op een van de cijfertoetsen op de overeenkomende voorkeurzender afgestemd.

Indien de signalen van een vastgelegde FM RDS-zenders echter niet sterk genoeg zijn, gebruikt dit toestel de AF-data voor het afstemmen op een andere frequentie waarop hetzelfde programma als van de oorspronkelijke voorkeurzender wordt uitgezonden.

- Het duurt even eer met gebruik van programmazoeken op een andere zender is afgestemd.
- Zie tevens bladzijde 29.



# Bediening voor discs

## Alvorens een bediening uit te voeren...

Schakel de monitor in voor het bekijken van het beeld. Indien u de monitor inschakelt, kunt u tevens bediening voor weergave van andere discs uitvoeren met gebruik van het monitorscherm. (Zie bladzijden 17 t/m 20).

Het discstype wordt automatisch herkend en de weergave start tevens automatisch (voor DVD: het automatisch starten is afhankelijk van de interne programmering).

Indien de geplaatste disc geen discmenu heeft, worden alle fragmenten herhaald afgespeeld totdat u van bron verandert of de disc uitwerpt.

Indien na een druk op een toets "⊘" op de monitor verschijnt, betekent dit dat de receiver de overeenkomende bediening niet kan uitvoeren.

- In bepaalde gevallen zijn bedieningen onmogelijk, ook wanneer "⊘" niet verschijnt.

## Open het bedieningspaneel en plaats de disc.

De weergave start automatisch.

Start de weergave echter indien nodig handmatig.

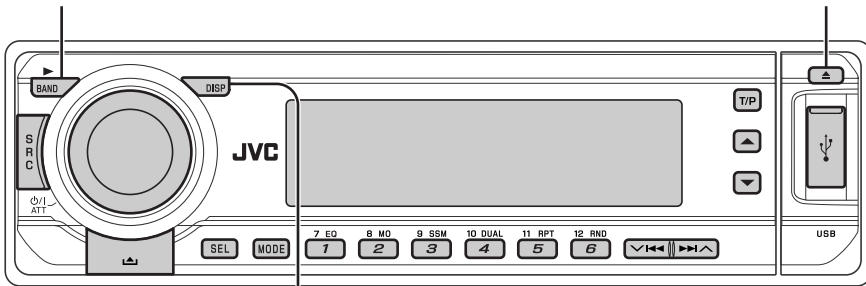

## Veranderen van displayinformatie



Verstreken weergavetijd → Klok → Huidige titel- en hoofdstuknummer



Verstreken weergavetijd → Klok en huidige fragmentnummer  
huidige fragmentnummer



Verstreken weergavetijd → Klok  
Fragmenttitel ← Mapnaam ←



Verstreken weergavetijd → Klok en huidige fragmentnummer  
Fragmenttitel ← Albumnaam/zanger (bestandsnaam\*1) ← (mapnaam\*1)



Verstreken weergavetijd → Klok en huidige fragmentnummer  
Fragmenttitel\*2 ← Discitel/zanger\*2 ←

## Vergrendelen van een disc



Herhaal dezelfde procedure voor het annuleren van de vergrendeling.

\*1 Indien het bestand geen tag-informatie heeft of "TAG DISP" op "TAG OFF" is gesteld (zie bladzijde 30), verschijnen de mapnaam en bestandsnaam. De TAG indicator licht dan niet op.

\*2 "NO NAME" verschijnt voor een audio-CD.

## Bediening met gebruik van het bedieningspaneel









Druk op de volgende toetsen (of houd ingedrukt) voor...

Disctype			 (Cijfertoetse)
 <b>DVD Video</b>	<i>Druk op:</i> Kiezen van een hoofdstuk <i>Houd ingedrukt:</i> Achterwaarts/snel-voorwaarts van hoofdstuk* <sup>1</sup>	Kiezen van een titel	Wanneer gestopt: Opzoeken van een titel Tijdens weergave/pauze: Opzoeken van een hoofdstuk
 <b>VCD</b>	<i>Druk op:</i> Kiezen van een fragment <i>Houd ingedrukt:</i> Achterwaarts/snel-voorwaarts van fragment* <sup>1</sup>	—	Direct opzoeken van een bepaald fragment (zonder gebruik van PBC)
 <b>DivX/MPEG</b>	<i>Druk op:</i> Kiezen van een fragment <i>Houd ingedrukt:</i> Achterwaarts/snel-voorwaarts van fragment* <sup>2</sup>	Kiezen van een map	Direct opzoeken van een bepaalde map
 <b>MP3/WMA/WAV</b>	<i>Druk op:</i> Kiezen van een fragment <i>Houd ingedrukt:</i> Achterwaarts/snel-voorwaarts van fragment* <sup>1</sup>	Kiezen van een map	Direct opzoeken van een bepaalde map
 <b>CD</b>	<i>Druk op:</i> Kiezen van een fragment <i>Houd ingedrukt:</i> Achterwaarts/snel-voorwaarts van fragment* <sup>1</sup>	—	Direct opzoeken van een bepaald fragment

\*<sup>1</sup> De zoeksnelheid verandert naar  $\times 2 \Leftrightarrow \times 10$  op de monitor.

\*<sup>2</sup> De zoeksnelheid verandert naar  $\triangleright 1 \Leftrightarrow \triangleright 2$  op de monitor.

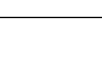
Druk op **MODE** en vervolgens op een van de volgende toetsen voor...

Disctype			
 <b>DVD Video</b>	Verspringen van 10 hoofdstukken (tijdens weergave of pauze)	<b>CHP RPT:</b> Herhalen van het huidige hoofdstuk <b>TIT RPT:</b> Herhalen van de huidige titel	—
 <b>VCD</b>	Verspringen van 10 fragmenten (zonder gebruik van PBC)	<b>TRK RPT:</b> Herhalen van het huidige fragment (zonder gebruik van PBC)	<b>DISC RND:</b> Willekeurige weergave van alle fragmenten (zonder gebruik van PBC)
 <b>DivX/MPEG</b>	Verspringen van 10 fragmenten (binnen dezelfde map)	<b>TRK RPT:</b> Herhalen van het huidige fragment <b>FLDR RPT:</b> Herhalen van de huidige map	—
 <b>MP3/WMA/WAV</b>	Verspringen van 10 fragmenten (binnen dezelfde map)	<b>TRK RPT:</b> Herhalen van het huidige fragment <b>FLDR RPT:</b> Herhalen van de huidige map	<b>FLDR RND:</b> Willekeurige weergave van alle fragmenten in de huidige map, en vervolgens de fragmenten van de volgende mappen <b>DISC RND:</b> Willekeurige weergave van alle fragmenten
 <b>CD</b>	Verspringen van 10 fragmenten	<b>TRK RPT:</b> Herhalen van het huidige fragment	<b>DISC RND:</b> Willekeurige weergave van alle fragmenten

• Kies "RPT OFF" of "RND OFF" om de herhaalde weergave of willekeurige weergave uit te schakelen.

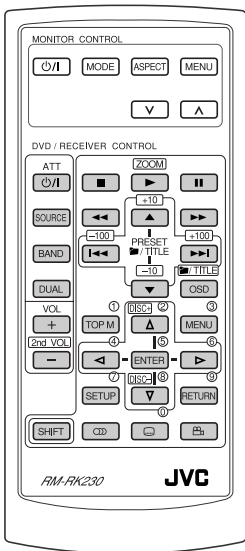

- : Stoppen van de weergave
- : Pauzeren (beeld-voor-beeld weergave door te drukken tijdens pauze.)
- : Starten van de weergave (10-seconden terug door te drukken tijdens weergave.)
- : Achterwaarts/voorwaarts hoofdstukzoeken\*1
  - Vertraagde weergave tijdens pauze. Geen geluid.\*2
- : *Druk op:* Kiezen van een hoofdstuk (tijdens weergave of pauze)
 

*Houd ingedrukt:* Achterwaarts/snel-voorwaarts hoofdstukzoeken
- : Kiezen van een titel
- : Kiezen van de geluidstaal
- : Kiezen van de taal voor ondertitels
- : Kiezen van de camerahoek



**Met ingedrukt...\***<sup>3</sup>

- ①...⑨: Kiezen van een hoofdstuk (tijdens weergave of pauze)  
Kiezen van een titel (wanneer gestopt)

en vervolgens ①...⑨: Direct kiezen van een titel

**Gebruik van menu-aangedreven functies...**

- 1
- 2 Kies het onderdeel dat u wilt afspelen.
- 3

- : Stoppen van de weergave
- : Pauzeren (beeld-voor-beeld weergave door te drukken tijdens pauze.)
- : Starten van de weergave
- : Achterwaarts/voorwaarts fragmentzoeken\*1
  - Vertraagde weergave tijdens pauze. Geen geluid.\*2
  - Vertraagde weergave in achterwaartse richting is niet mogelijk.
- : *Druk op:* Kiezen van een fragment  
*Houd ingedrukt:* Achterwaarts/snel-voorwaarts fragmentzoeken
- : Kiezen van het audiokanaal (ST: stereo, L: links, R: rechts)



**Met ingedrukt...\***<sup>3</sup>

- ①...⑨ : Kiezen van fragmenten (Voor een VCD met PBC wordt tevens een lijst met onderdelen op het discmenu getoond.)
  - Druk op om naar het voorgaande menu terug te keren.

**Annuleren van PBC-weergave...**

- 1
- 2 Houd ingedrukt en druk tegelijkertijd op ①...⑨\*<sup>3</sup> om de weergave van het gewenste fragment te starten.
  - Druk op om PBC weer te activeren.

Vervolg op de volgende bladzijde



- : Stoppen van de weergave
- : Pauzeren (beeld-voor-beeld weergave door te drukken tijdens pauze.)
- : Starten van de weergave
- : Achterwaarts/voorwaarts fragmentzoeken\*4
- : *Druk op:* Kiezen van een fragment  
*Houd ingedrukt:* Achterwaarts/snel-voorwaarts fragmentzoeken
- : Kiezen van een map
- : • Ongeveer 5 minuten terug/verder in een scène (index-zoeken).  
• Kiezen van een hoofdstuk
- : DivX: Kiezen van de taal voor ondertitels
- : DivX: Kiezen van de geluidstaal

**Met** **ingedrukt...\***3

...: Kiezen van een fragment (binnen dezelfde map)

**TITLE**  
 **OSD** en vervolgens ...: Direct kiezen van een map\*5

Index-zoeken:

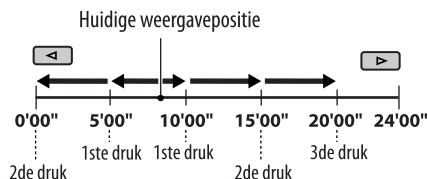

- : Stoppen van de weergave
- : Pauze
- : Starten van de weergave
- : Achterwaarts/voorwaarts fragmentzoeken\*1
- : *Druk op:* Kiezen van fragmenten  
*Houd ingedrukt:* Achterwaarts/snel-voorwaarts fragmentzoeken
- : Kiezen van een map



**Met** **ingedrukt...\***3

...: Kiezen van een fragment (binnen dezelfde map)

**TITLE**  
 **OSD** en vervolgens ...: Direct kiezen van een map\*5

- : Stoppen van de weergave
- : Pauze
- : Starten van de weergave
- : Achterwaarts/voorwaarts fragmentzoeken\*1
- : *Druk op:* Kiezen van fragmenten  
*Houd ingedrukt:* Achterwaarts/snel-voorwaarts fragmentzoeken



**Met** **ingedrukt...\***3

...: Direct kiezen van een fragment

**Vergroten van gedeelte—Inzoomen (alleen voor DVD/VCD/DivX/MPEG Video)**

Tijdens weergave van bewegende beelden...

1 Houd **ingedrukt** en druk tegelijkertijd herhaaldelijk op .



2 Verplaatsen van een te vergroten gedeelte.



- Kies **“ZOOM OFF”** om de vergroting te annuleren.

\*1 De zoeksnelheid verandert naar  $\times 2 \Rightarrow \times 5 \Rightarrow \times 10 \Rightarrow \times 20 \Rightarrow \times 60$  op de monitor door herhaaldelijk te drukken.

\*2 De vertraagde weergavesnelheid verandert naar  $\Rightarrow$   $\Rightarrow$   $\Rightarrow$   $\Rightarrow$  op de monitor door herhaaldelijk te drukken.

\*3 Zie bladzijde 9 voor het kiezen van hogere nummers dan 9.

\*4 De zoeksnelheid verandert naar  $\Rightarrow$   $\Rightarrow$  op de monitor indien u herhaaldelijk drukt.

\*5 Voor directe toegang tot mappen van een DivX/MP3/WMA/WAV-disc moeten de mappen een 2-cijferig nummer aan het begin van de mapnamen hebben—01, 02, 03, enz.

## Bediening met gebruik van de in-beeldbalk (DVD/VCD/DivX/MPEG Video)

Deze bedieningen zijn mogelijk met gebruik van de monitor en de afstandsbediening.

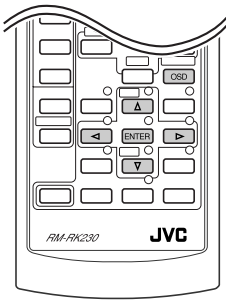

### 1 Roep de in-beeldbalk op (zie bladzijde 18).

**OSD** (tweemaal)

### 2 Kies een onderdeel.

**<** **>** **|||>** **ENTER**

### 3 Maak uw keuze.

**ENTER**

Indien een rolmenu verschijnt...

**Δ** **∇** **|||>** **ENTER**

- Zie het volgende voor het invoeren van de tijd/nummers.

### 4 Verwijder de in-beeldbalk.

**OSD**

## Invoeren van tijd/nummers

- Kiezen van nummers 0 – 9:  
Houd **SHIFT** ingedrukt en druk tegelijkertijd op **0...9**.
- Kiezen van nummers hoger dan 9:  
Houd **SHIFT** ingedrukt en druk tegelijkertijd op **+10**. Druk vervolgens op **0...9**.  
Gebruik **-10** om het nummer te verlagen.  
Gebruik **<** voor het corrigeren van een fout.
- Druk na het invoeren van de nummers op **ENTER**.

Bijv.: Tijdzoeken

DVD: **\_:\_: \_ \_**

Voor het invoeren van 1 (uur): 02 (minuten): 00 (seconden), drukt u op 1, 0, 2, 0 en vervolgens op 0.

VCD (zonder gebruik van PBC): **\_:\_: \_ \_**

Voor het invoeren van 64 (minuten): 00 (seconden), drukt u op 6, 4, 0 en vervolgens op 0.

## In-beeldbalken

Bijv.: DVD-Video

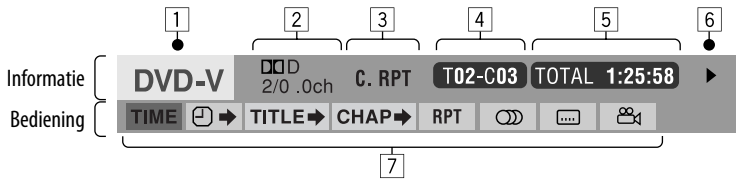

### 1 Disctype

#### 2 • DVD-Video/DTS-CD: Audiosignaalformaat en

kanaal

#### • VCD:

PBC

### 3 Weergavefunctie

DVD-Video:

T. RPT: Herhalen van titel

C. RPT: Herhalen van  
hoofdstuk

VCD\*1:

T. RPT: Herhalen van  
fragment

D. RND: Disc willekeurig

T. INT: Intro van  
fragment\*3

DivX/MPEG Video:

T. RPT: Herhalen van  
fragment

F. RPT: Herhalen van map

### 4 Weergave-informatie

**T02-C03** Huidige titel/hoofdstuk

**TRACK 01** Huidige fragment

**F001-T001** Huidige map/fragment

### 5 Tijdaanduiding

**TOTAL** Verstreken weergavetijd van de disc (Voor DVD-Video wordt de verstreken weergavetijd van de huidige titel getoond.)

**T. REM** DVD-Video: Resterende titeltijd  
VCD: Resterende disctijd

**TIME** Verstreken weergavetijd van huidige hoofdstuk/fragment

**REM** Resterende tijd van huidige hoofdstuk/fragment

### 6 Weergavestatus

▶ Afspelen

▶▶ / ◀◀ Snel voorwaarts/achterwaarts zoeken

▶ / ◀ Voorwaarts/achterwaarts slow-motion

⏸ Pauze

■ Stoppen

### 7 Bedieningsiconen

**TIME** Veranderen van tijdsaanduiding (zie 5)

⌚ → Tijdzoeken (Voer de verstreken tijd van de huidige titel of disc in).

**TITLE** → Titelzoeken (met het nummer)

**CHAP** → Hoofdstukzoeken (met het nummer)

**TRACK** → Fragmentzoeken (met het nummer)

⏮ Veranderen van geluidstaal of audiokanaal

⌚ Veranderen van ondertiteltaal

📷 Veranderen van camerahoek

**RPT** Herhaalde weergave\*2

**INT** Intro-weergave\*3

**RND** Willekeurige weergave\*2

\*1 Wanneer PBC niet in gebruik is.

\*2 Zie tevens bladzijde 14 voor herhaalde weergave/willekeurige weergave.

\*3 Weergave van de eerste 15 seconden van...

**TRACK INTRO:** Alle fragmenten van de huidige disc.

**FOLDER INTRO:** Eerste fragment van alle mappen van de huidige disc.

## Bediening met gebruik van het bedieningsscherm (DivX/MPEG Video/MP3/WMA/WAV/CD) ■

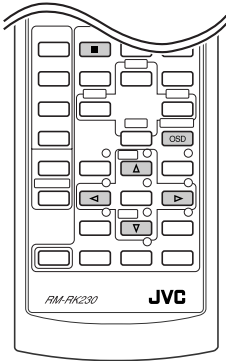

Deze bedieningen zijn mogelijk met gebruik van de monitor en de afstandsbediening.

### 1 Roep het bedieningsscherm op.

DivX/MPEG Video: Druk tijdens weergave op .

MP3/WMA/WAV/CD: Verschijnt automatisch wanneer u een disc plaatst.

### 2 Kies de "Folder" kolom of "Track" kolom (uitgezonderd voor CD).



### 3 Kies een map of fragment.



### 4 Starten van de weergave.

DivX/MPEG Video: Druk op .

MP3/WMA/WAV/CD: De weergave start automatisch.

## Bedieningsscherm

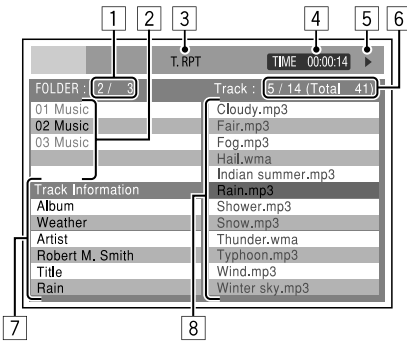

Bijv.: MP3/WMA/WAV-disc

- 1 Huidige mapnummer/totaal aantal mappen
- 2 Maplijst met de huidige gekozen map
- 3 Gekozen weergavefunctie
- 4 Verstreken weergavetijd van huidige fragment
- 5 Bedieningsfunctie-icoon (▶, ■, II, ▶▶, ◀◀)
- 6 Huidige fragmentnummer/totaal aantal fragmenten in de huidige map (totaal aantal fragmenten van de disc)
- 7 Fragmentinformatie
- 8 Fragmentlijst met het huidige gekozen fragment

## Kiezen van een weergavefunctie

- 1 Terwijl het bedieningsscherm wordt getoond...

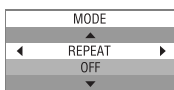

Het keuzeschermbij voor de weergavefunctie verschijnt op het maplijstgedeelte in het bedieningsscherm.

- 2 Kies een weergavefunctie.



- 3 Kies een onderdeel.



\*1 Niet kiesbaar voor DivX/MPEG Video

\*2 Niet kiesbaar voor CD

## Weergavefunctie

### F. RPT (herhalen van map):

Herhalen van de huidige map

### T. RPT (herhalen van fragment):

Herhalen van het huidige fragment

**F. INT (intro van map):** De eerste 15 seconden van ieder eerste fragment van alle mappen van de huidige disc worden afgespeeld.

### T. INT (intro van fragment):

De eerste 15 seconden van ieder fragment van de geplaatste disc worden afgespeeld

### D. RND (disc willekeurig):

Willekeurige weergave van alle fragmenten

### F. RND (willekeurige weergave van map):

Willekeurige weergave van alle fragmenten in de huidige map, en vervolgens de fragmenten van de volgende mappen

## Bediening met gebruik van het lijtscherm (DivX/MPEG Video/MP3/WMA/WAV)

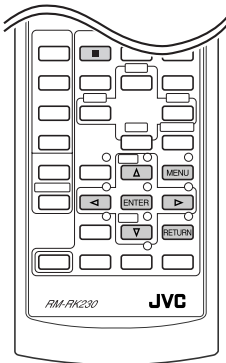

Deze bedieningen zijn mogelijk met gebruik van de monitor en de afstandsbediening.

Alvorens de weergave te starten, kunt u de maplijst/fragmentlijst oproepen om de inhoud te controleren en de weergave van een bepaald fragment te starten.

### 1 Roep de maplijst op wanneer gestopt.



### 2 Kies een onderdeel van de maplijst.



- De fragmentlijst van de gekozen map verschijnt.
- Voor het terugkeren naar de maplijst, drukt u op **RETURN**.

### 3 Kies het fragment voor het starten van de weergave.



- MP3/WMA/WAV: Het bedieningsscherm verschijnt (zie bladzijde 19).

## Lijtscherm

1	2	3	
Folder: 153/240 Track:154/198 Page: 4/ 6			
fol130	fol140	fol150	fol160
fol131	fol141	fol151	fol161
fol132	fol142	fol152	fol162
fol133	fol143	fol153	fol163
fol134	fol144	fol154	fol164
fol135	fol145	fol155	fol165
fol136	fol146	fol156	fol166
fol137	fol147	fol157	fol167
fol138	fol148	fol158	fol168
fol139	fol149	fol159	fol169
		4	

Bijv.: Maplijst

- 1 Huidige mapnummer/totaal aantal mappen
- 2 Huidige fragmentnummer/totaal aantal fragmenten van de huidige map
- 3 Huidige pagina/totaal aantal pagina's van de lijst
- 4 Huidige map/fragment (opgelichte balk)



# Luisteren naar USB-geheugen

Met de stroom ingeschakeld...

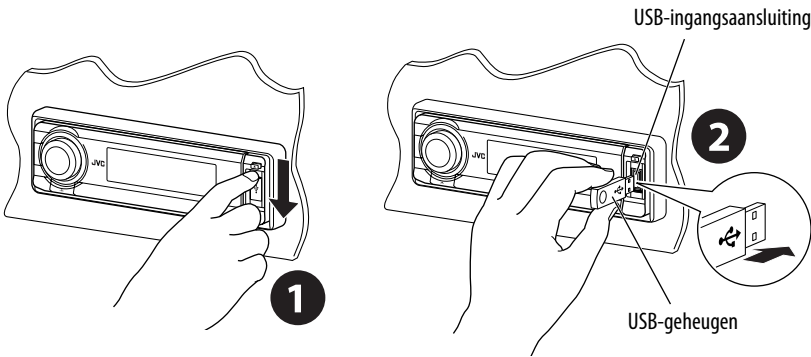

Dit toestel kan in USB-geheugen opgeslagen MP3/WMA-fragmenten afspelen. Alle fragmenten in het USB-geheugen worden herhaald afgespeeld totdat u van bron verandert.

- De weergave wordt tevens gestopt wanneer u het USB-geheugen verwijdert.

Trek het USB-geheugen recht uit het toestel om het te verwijderen.

### Let op:

- Gebruik geen USB-geheugen indien het een veilig besturen van de auto zou kunnen hinderen.
- Voorkom dat u belangrijke data verliest en maak derhalve een back-up van belangrijke data.

	<i>Druk op:</i> Kiezen van een fragment <i>Houd ingedrukt:</i> Achterwaarts/snel-voorwaarts van fragment
	Kiezen van een map
	Direct kiezen van een bepaalde map (Cijfertoets)

Druk op **MODE** en vervolgens op een van de volgende toetsen voor...

	Verspringen van 10 fragmenten (binnen dezelfde map)
<b>11 RPT</b> 	<b>TRK RPT:</b> Herhalen van het huidige fragment <b>FLDR RPT:</b> Herhalen van alle fragmenten in de huidige map
<b>12 RND</b> 	<b>FLDR RND:</b> Willekeurige weergave van alle fragmenten in de huidige map, en vervolgens de fragmenten van de volgende map <b>DISC RND:</b> Alle fragmenten van het USB-geheugen worden in willekeurige volgorde afgespeeld.

- Kies "RPT OFF" of "RND OFF" om de herhaalde weergave of willekeurige weergave uit te schakelen.

### Veranderen van displayinformatie

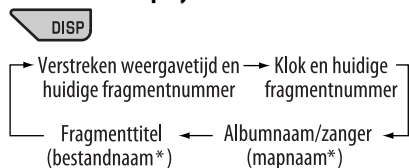

\* Indien het bestand geen tag-informatie heeft of "TAG DISP" op "TAG OFF" is gesteld (zie bladzijde 30), verschijnen de mapnaam en bestandsnaam. De TAG indicator licht dan niet op.

NEDERLANDS

# Luisteren naar de CD-wisselaar

1

Veranderen van displayinformatie  
(zie bladzijde 13)

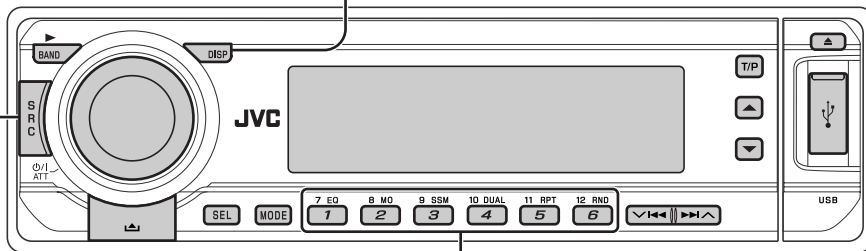

2

NEDERLANDS

Gebruik bij voorkeur de JVC MP3-compatibele CD-wisselaar met deze receiver.

- U kunt een normale CD's (inclusief een CD-tekst) en MP3-disc afspelen.

1 Kies "CD-CH".

2 Kies de af te spelen disc.

Druk op: Voor het kiezen van discnummer 1 – 6.

Houd ingedrukt:

Voor het kiezen van discnummer 7 – 12.

	<p><i>Druk op:</i> Kiezen van een fragment <i>Houd ingedrukt:</i> Achterwaarts/ snel-voorwaarts van fragment</p>
	<p>MP3: Kiezen van een map</p>

Druk op **MODE** en vervolgens op een van de volgende toetsen voor...

	<p>Verspringen van 10 fragmenten (MP3: binnen dezelfde map)</p>
<p>11 RPT <b>5</b></p>	<p><b>TRK RPT:</b> Herhalen van het huidige fragment <b>FLDR RPT:</b> MP3: Herhalen van alle fragmenten in de huidige map <b>DISC RPT:</b> Herhalen van alle fragmenten van de huidige disc</p>
<p>12 RND <b>6</b></p>	<p><b>FLDR RND:</b> MP3: Willekeurige weergave van alle fragmenten in de huidige map, en vervolgens de fragmenten van de volgende map <b>DISC RND:</b> Willekeurige weergave van alle fragmenten van de huidige disc <b>MAG RND:</b> Willekeurige weergave van alle fragmenten van de geplaatste discs</p>

- Kies "RPT OFF" of "RND OFF" om de herhaalde weergave of willekeurige weergave uit te schakelen.

# Luisteren naar de DAB-tuner

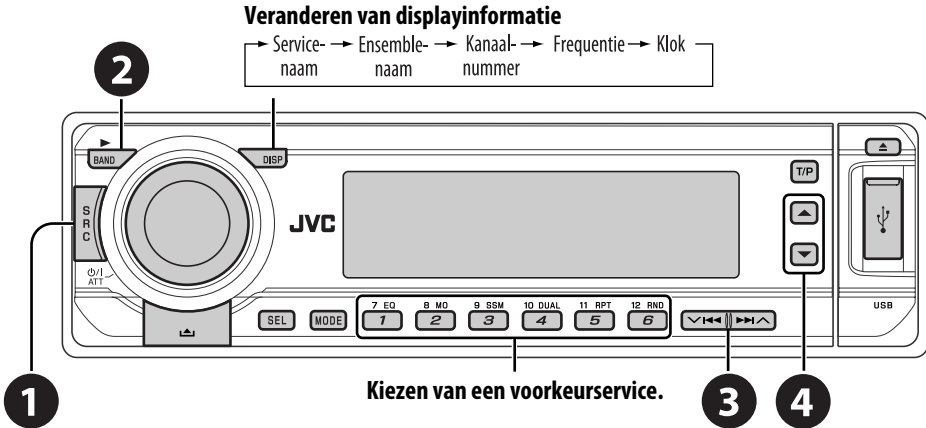

1 Kies "DAB".

2 Kiezen van de golfband.

→ DAB1 → DAB2 → DAB3

3 Opzoeken van een ensemble.

- Handmatig zoeken: Houd een van de toetsen ingedrukt totdat "M" op het display knippert en druk vervolgens herhaaldelijk op de toets.

4 Kies een service (primaire of secundaire) die u wilt beluisteren.

## Vastleggen van DAB-services in het geheugen

Tijdens het luisteren naar een DAB-service...



## Activeren/annuleren van TA/PTY-standbyontvangst

- De bedieningen zijn exact hetzelfde als beschreven op bladzijde 12 voor FM RDS-zenders.
- U kunt PTY-codes niet afzonderlijk voor de DAB-tuner en FM-tuner vastleggen.

## Volgen van hetzelfde programma—Ontvangst van alternatieve frequentie

- **Tijdens ontvangst van een DAB-service:** Wanneer u in een gebied rijdt waar een service niet meer kan worden ontvangen, stemt deze receiver automatisch op een ander ensemble of FM RDS-zender af die hetzelfde programma uitzendt.
- **Tijdens ontvangst van een FM RDS-zender:** Wanneer u in een gebied rijdt waar een DAB-service hetzelfde programma als de FM RDS-zender uitzendt, stemt de receiver automatisch op die DAB-service af.

Bij het verlaten van de fabriek is de ontvangst van alternatieve frequentie geactiveerd.

**Voor het annuleren van alternatieve frequentie ontvangst, zie bladzijde 29.**

# Luisteren naar de iPod®/D.speler

## Veranderen van displayinformatie

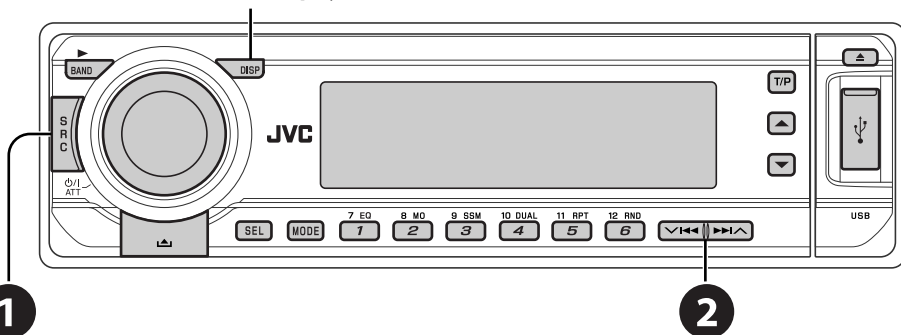

Alvorens bediening moet u de interface-adapter (KS-PD100 of KS-PD500) met de CD-wisselaaraansluiting van dit toestel verbinden.

### Vorbereiding:

Zie bladzijde 30 en controleer dat "CHANGER" als externe ingangsinstelling is gekozen.

- 1 Kies "IPOD" of "D. PLAYER".
- 2 Kies het af te spelen liedje of fragment.

### Kiezen van een fragment van het menu

#### 1 Roep het hoofdmenu op.



- Deze functie wordt geannuleerd indien u gedurende ongeveer 5 seconden geen bediening uitvoert.

#### 2 Kies het gewenste menu.



##### Voor iPod:

PLAYLIST ↔ ARTISTS ↔ ALBUMS ↔ SONGS  
 ↔ GENRES ↔ COMPOSER ↔ (terug naar het begin)

##### Voor D.speler:

PLAYLIST ↔ ARTIST ↔ ALBUM ↔  
 GENRE ↔ TRACK ↔ (terug naar het begin)

#### 3 Bevestig de keuze.



- Druk op ▲ om terug te keren naar het voorgaande menu.

- De weergave start automatisch indien u een fragment heeft gekozen.
- Door ▼ ◀◀/▶▶ ▲ ingedrukt te houden, kunt u tegelijkertijd 10 onderdelen verspringen.



Pauseren/stoppen van de weergave  
 • Druk nogmaals om de weergave voort te zetten.



Druk op: Kiezen van fragmenten  
 Houd ingedrukt: Achterwaarts/snel-voorwaarts van fragment

Druk op **MODE** en vervolgens op een van de volgende toetsen voor...



#### 11 RPT

5

**ONE RPT:**  
 Functioneert hetzelfde als "Herhaal Eén" of "Herhalingsmode → Een".

**ALL RPT:**  
 Functioneert hetzelfde als "Herhaal Alle" of "Herhalingsmode → Alles".



12 RND

6

#### ALBM RND\*:

Functioneert hetzelfde als "Shuffle Albums" van de iPod.

#### SONG RND/RND ON:

Functioneert hetzelfde als "Shuffle Nummers" of "Willekeurige volgorde → Aan".

- Kies "RPT OFF" of "RND OFF" om de herhaalde weergave of willekeurige weergave uit te schakelen.

\* iPod: Uitsluitend indien u "ALL" van "ALBUMS" van het hoofd "MENU" heeft gekozen.

# Luisteren naar andere externe apparatuur

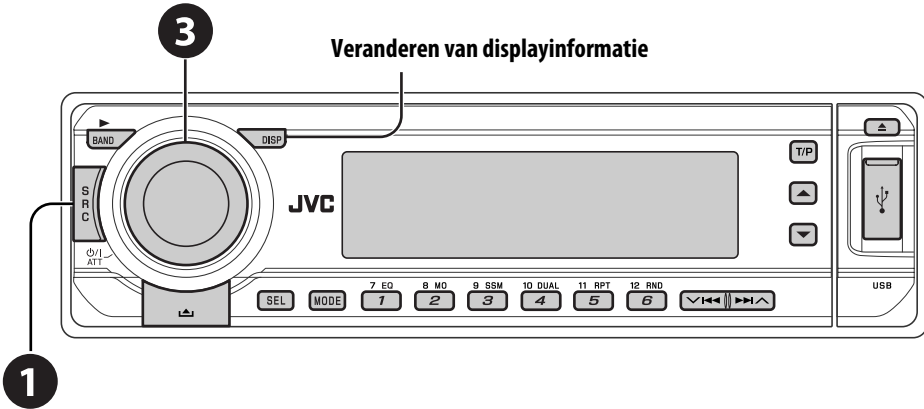

U kunt een extern component verbinden met:

- LINE IN aansluitingen op het achterpaneel
- CD-wisselaaraansluiting op het achterpaneel, met gebruik van de lijningangsadapter—KS-U57 (niet bijgeleverd) of de AUX ingangsadapter—KS-U58 (niet bijgeleverd). Zie bladzijde 30 en controleer dat “EXT IN” als externe ingangsinstelling is gekozen.

- 1 Kies “EXT IN” of “LINE IN”.
- 2 Schakel het aangesloten component in en start de weergave van de bron.
- 3 Instellen van het volume.
- 4 Stel het geluid naar wens in (zie bladzijden 27 t/m 28).

NEDERLANDS

## Standaardverbindingen voor externe apparatuur

- Zie de Handleiding voor installatie/aansluiting (afzonderlijk boekje) voor het verbinden.

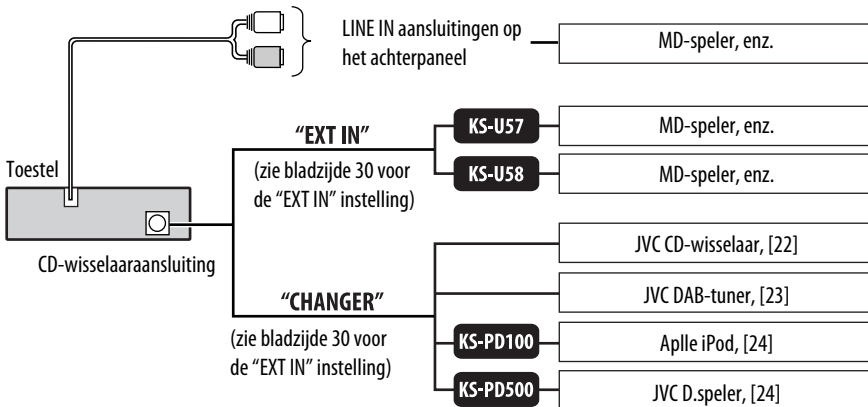

**■** : Adapter (los verkrijgbaar)

# Bediening voor Dual Zone

U kunt externe audio-apparatuur met de 2nd AUDIO OUT aansluiting op het achterpaneel verbinden en gescheiden van de met het toestel gekozen bron, een disc afspelen.

U kunt Dual Zone tijdens iedere bron activeren.

- Met Dual Zone geactiveerd, kunt u de DVD/CD-speler uitsluitend met de afstandsbediening bedienen.

## Met de afstandsbediening:

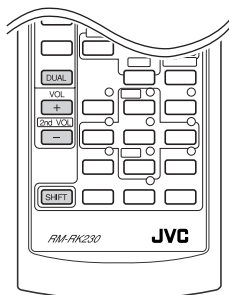

Deze bedieningen zijn mogelijk met gebruik van de monitor en de afstandsbediening.

### 1 Activeer Dual Zone.



De bron verandert automatisch naar "DISC".

Voor het kiezen van een andere bron voor weergave via de luidsprekers, drukt u op SRC van het bedieningspaneel.

- Met de toetsen op het bedieningspaneel, kunt u de andere gekozen bron bedienen. Deze bedieningen hebben dan geen effect op Dual Zone.

### 2 Stel het volume van de 2nd AUDIO OUT aansluiting in.

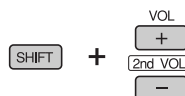

### 3 Bedien de DVD/CD-speler met de afstandsbediening aan de hand van de aanwijzingen op de monitor.

- Voor het annuleren van Dual Zone kiest u "DUAL OFF" in stap 1.

## Met het bedieningspaneel:

U kunt Dual Zone ook met het bedieningspaneel activeren en annuleren.

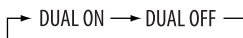

De bron verandert automatisch naar "DISC" wanneer u Dual Zone activeert.

# Kiezen van een vastgelegde geluidsfunctie

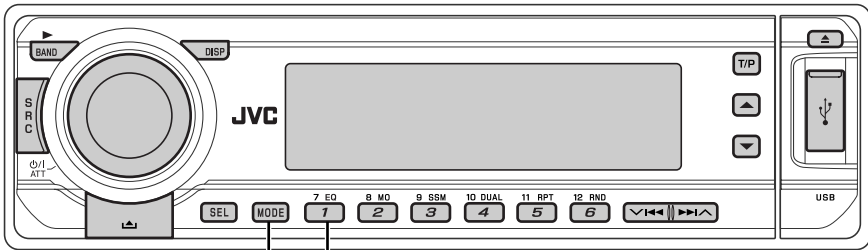

## In de fabriek reeds vastgelegde frequentieniveaus:

Geluids-functie	Reeds vastgelegde egalisatiewaarden						
	60 Hz	150 Hz	400 Hz	1 kHz	2.4 kHz	6 kHz	15 kHz
USER	00	00	00	00	00	00	00
ROCK	+03	+02	00	00	+01	+02	+01
CLASSIC	+01	+03	+01	00	00	+02	00
POPS	00	+02	00	00	00	+01	+02
HIP HOP	+04	+01	-01	-02	00	+01	00
JAZZ	+03	+02	+01	+01	+01	+03	+01

## Vastleggen van uw eigen geluidinstellingen

1 **MODE**

2 **7 EQ**  
**7** → USER → ROCK → CLASSIC  
← JAZZ ← HIP HOP ← POPS ←

3 Voer de geluidinstelfunctie in.

**SEL**

4 Kies de in te stellen frequentie.

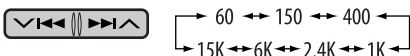

5 Stel het niveau in.

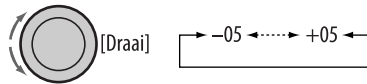

6 Herhaal stappen 4 en 5 voor het instellen van de andere frequentiebanden.

7 Leg de gemaakte instellingen voor de overeenkomende functie vast.

**SEL**

## Instellen van het geluid

1

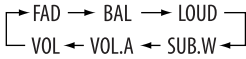

## 2 Stel het niveau in.



<b>FAD</b> * <sup>1</sup> (fader) Instellen van het balans tussen de voor- en achterluidsprekers.	R06 t/m F06
<b>BAL</b> (balans) Instellen van het balans tussen de linker- en rechterluidsprekers.	L06 t/m R06
<b>LOUD</b> (toonversterking) Versterkt de lage en hoge frequenties voor een goed-gebalanceerd geluid bij een laag volumenniveau.	LOUD ON of LOUD OFF
<b>SUB.W</b> * <sup>2</sup> (subwoofer) Stel het subwooferuitgangsniveau in.	00 t/m 08
<b>VOL.A</b> * <sup>3</sup> (volume-instelling) Maak een instelling en leg het ingestelde volumenniveau voor iedere bron vast in overeenstemming met het FM-volumenniveau.	-05 t/m +05
<b>VOL</b> (volume) Instellen van het volume.	00 t/m 30 (of 50)* <sup>4</sup>

\*<sup>1</sup> Stel het faderniveau op "00" indien u slechts twee luidsprekers gebruikt.

\*<sup>2</sup> Heeft uitsluitend effect indien een subwoofer is aangesloten.

\*<sup>3</sup> U kunt geen instelling voor FM maken. "FLX" zal verschijnen.

\*<sup>4</sup> Afhankelijk van de ingestelde versterking voor de versterker. (Zie bladzijde 30 voor details).

## Algemene instellingen — PSM

U kunt de op de volgende tabel aangegeven PSM-onderdelen (Modus met voorkeursinstellingen) veranderen.

### 1 Voer de PSM-instellingen in.



### 2 Kies een PSM-onderdeel.



### 3 Kies of stel het gekozen PSM-onderdeel in.



### 4 Herhaal stappen 2 en 3 voor het instellen van andere PSM-onderdelen indien nodig.

### 5 Voltooi de procedure.





Aanduiding	Onderdeel	Instelling, [referentiebladzijde]
<b>DEMO</b> Displaydemonstratie	<ul style="list-style-type: none"> <li>• <b>DEMO ON</b> [Basisinstelling]</li> <li>• <b>DEMO OFF</b></li> </ul>	<ul style="list-style-type: none"> <li>: De displaydemonstratie wordt automatisch geactiveerd indien u gedurende ongeveer 20 seconden geen bediening uitvoert, [5].</li> <li>: Geannuleerd.</li> </ul>
<b>CLOCK H</b> Uurinstelling	<b>0 – 23 (1 – 12)</b> [Basisinstelling: 0 (0:00)]	: Zie tevens bladzijde 5 voor het instellen.
<b>CLOCK M</b> Minuutinstelling	<b>00 – 59</b> [Basisinstelling: 00 (0:00)]	: Zie tevens bladzijde 5 voor het instellen.
<b>24H/12H</b> Tijddisplayfunctie	<ul style="list-style-type: none"> <li>• <b>12H</b></li> <li>• <b>24H</b> [Basisinstelling]</li> </ul>	: Zie tevens bladzijde 5 voor het instellen.
<b>CLK ADJ</b> Instellen van de klok	<ul style="list-style-type: none"> <li>• <b>AUTO</b> [Basisinstelling]</li> <li>• <b>OFF</b></li> </ul>	<ul style="list-style-type: none"> <li>: De ingebouwde klok wordt automatisch op basis van de CT (kloktijd) data van het RDS-sigitaal ingesteld.</li> <li>: Geannuleerd.</li> </ul>
<b>AF-REG</b> *1 Alternatieve frequentie/ regionalisatie ontvangst	<ul style="list-style-type: none"> <li>• <b>AF</b> [Basisinstelling]</li> <li>• <b>AF REG</b></li> <li>• <b>OFF</b></li> </ul>	<ul style="list-style-type: none"> <li>: Indien de huidige ontvangen signalen zwak worden, schakelt het toestel naar een andere zender of service over (het programma kan van het huidige ontvangen programma verschillen), [12].</li> <li>: Indien de huidige ontvangen signalen zwak worden, schakelt het toestel naar een andere zender die hetzelfde programma uitzendt over.</li> <li>: Geannuleerd (niet kiesbaar indien "DAB AF" op "AF ON" is gesteld).</li> </ul>
<b>PTY-STBY</b> PTY-standby	<b>OFF</b> [Basisinstelling], PTY-codes (zie bladzijde 11)	: Activeert PTY-standbyontvangst met een van de PTY-codes, [11, 12].
<b>TA VOL</b> Volume voor verkeersinformatie	<b>VOL 15</b> [Basisinstelling]	: VOL 00 – VOL 30 of 50*2, [12].
<b>P-SEARCH</b> *1 Programmazoeken	<ul style="list-style-type: none"> <li>• <b>ON</b></li> <li>• <b>OFF</b> [Basisinstelling]</li> </ul>	<ul style="list-style-type: none"> <li>: Programmazoeken wordt geactiveerd, [12]</li> <li>: Geannuleerd.</li> </ul>
<b>DAB AF</b> *3 Ontvangst van alternatieve frequenties	<ul style="list-style-type: none"> <li>• <b>AF ON</b> [Basisinstelling]</li> <li>• <b>AF OFF</b></li> </ul>	<ul style="list-style-type: none"> <li>: Zoekt naar DAB-services en FM RDS-zenders om het programma te blijven volgen, [23].</li> <li>: Geannuleerd.</li> </ul>
<b>LEVEL</b> Niveaumeter	<ul style="list-style-type: none"> <li>• <b>ON</b> [Basisinstelling]</li> <li>• <b>OFF</b></li> </ul>	<ul style="list-style-type: none"> <li>: De audioniveau-indicator wordt geactiveerd.</li> <li>: Geannuleerd; De meter wordt niet getoond en de geluidsfunctie-indicator verschijnt.</li> </ul>
<b>DIMMER</b>	<ul style="list-style-type: none"> <li>• <b>AUTO</b> [Basisinstelling]</li> <li>• <b>ON</b></li> <li>• <b>OFF</b></li> </ul>	<ul style="list-style-type: none"> <li>: Het display wordt donker wanneer u de koplampen inschakelt.</li> <li>: De displayverlichting wordt gedimd.</li> <li>: Geannuleerd.</li> </ul>

Vervolg op de volgende bladzijde

Aanduiding	Onderdeel	Instelling, [referentiebladzijde]
<b>TEL</b> Telefoon demping	<ul style="list-style-type: none"> <li>• <b>MUTING 1/MUTING 2</b></li> <li>• <b>OFF</b> [Basisinstelling]</li> </ul>	<ul style="list-style-type: none"> <li>: Kies de instelling waarbij het weergavegeluid wordt gedempt bij gebruik van een mobiele telefoon.</li> <li>: Geannuleerd.</li> </ul>
<b>SCROLL</b> *4	<ul style="list-style-type: none"> <li>• <b>ONCE</b> [Basisinstelling]</li> <li>• <b>AUTO</b></li> <li>• <b>OFF</b></li> </ul>	<ul style="list-style-type: none"> <li>: De fragmentinformatie wordt éénmaal rollend getoond.</li> <li>: Het rollen van tekst wordt herhaald (met intervallen van 5 seconden).</li> <li>: Geannuleerd. (Door DISP ingedrukt te houden wordt de tekst rollend getoond, ongeacht de gemaakte instelling.)</li> </ul>
<b>WOOFER</b> Drempelfrequentie voor subwoofer	<ul style="list-style-type: none"> <li>• <b>LOW</b></li> <li>• <b>MID</b> [Basisinstelling]</li> <li>• <b>HIGH</b></li> </ul>	<ul style="list-style-type: none"> <li>: Frequenties lager dan 85 Hz worden naar de subwoofer gestuurd.</li> <li>: Frequenties lager dan 125 Hz worden naar de subwoofer gestuurd.</li> <li>: Frequenties lager dan 165 Hz worden naar de subwoofer gestuurd.</li> </ul>
<b>HPF</b> Hoog-doorlaatfilter	<ul style="list-style-type: none"> <li>• <b>HPF ON</b></li> <li>• <b>HPF OFF</b> [Basisinstelling]</li> </ul>	<ul style="list-style-type: none"> <li>: De drempelfrequentie wordt automatisch in overeenstemming met de WOOFER instelling (LOW/MID/HIGH) gekozen zodat u heldere lage tonen via de subwoofer hoort indien een subwoofer is aangesloten.</li> <li>: Geannuleerd.</li> </ul>
<b>EXT IN</b> *5 Externe ingang	<ul style="list-style-type: none"> <li>• <b>CHANGER</b> [Basisinstelling]</li> <li>• <b>EXT IN</b></li> </ul>	<ul style="list-style-type: none"> <li>: Gebruik van een JVC CD-wisselaar, [22] of een Apple iPod/JVC D.speler, [24].</li> <li>: Voor gebruik van een ander extern component dan hierboven, [25].</li> </ul>
<b>TAG DISP</b> Tagdisplay	<ul style="list-style-type: none"> <li>• <b>TAG ON</b> [Basisinstelling]</li> <li>• <b>TAG OFF</b></li> </ul>	<ul style="list-style-type: none"> <li>: Toont de tag tijdens weergave van MP3/WMA/WAV-fragmenten.</li> <li>: Geannuleerd.</li> </ul>
<b>REAR SPK</b> *6 Achter-luidsprekeruitgang	<ul style="list-style-type: none"> <li>• <b>ON</b> [Basisinstelling]</li> <li>• <b>OFF</b></li> </ul>	<ul style="list-style-type: none"> <li>: Kies voor het activeren van de achterluidsprekeruitgang.</li> <li>: Geannuleerd.</li> </ul>
<b>AMP GAIN</b> Versterking voor versterker	<ul style="list-style-type: none"> <li>• <b>LOW PWR</b></li> <li>• <b>HIGH PWR</b> [Basisinstelling]</li> </ul>	<ul style="list-style-type: none"> <li>: VOL 00 – VOL 30 (Kies indien het maximale vermogen van iedere luidspreker lager dan 50 W is zodat de luidsprekers niet zullen worden beschadigd.)</li> <li>: VOL 00 – VOL 50</li> </ul>
<b>IF BAND</b> Intermediaire frequentiefilter	<ul style="list-style-type: none"> <li>• <b>AUTO</b> [Basisinstelling]</li> <li>• <b>WIDE</b></li> </ul>	<ul style="list-style-type: none"> <li>: Verhoogt de gevoeligheid van de tuner voor minder, door in de buurt liggende zenders veroorzaakte storing. (Het stereo-effect gaat mogelijk verloren.)</li> <li>: Onderhevig aan ruis van in de buurt liggende zenders maar de geluidskwaliteit wordt niet verslechterd en het stereo-effect blijft behouden.</li> </ul>

\*1 Alleen voor RDS FM-voorkeurzenders.

\*2 Afhankelijk van de "AMP GAIN" instelling.

\*3 Wordt uitsluitend getoond indien een DAB-tuner is aangesloten.

\*4 Bepaalde tekens en symbolen worden niet juist op het display getoond (of er verschijnt een blanco voor in de plaats).

\*5 Wordt alleen getoond indien een van de volgende bronnen is gekozen—FM, AM, DISC, USB of LINE IN.

\*6 Wordt alleen getoond indien "Dual Zone" is geactiveerd (zie bladzijde 26).

# Disc-instelmenu

Deze bedieningen zijn mogelijk met gebruik van de monitor en de afstandsbediening.

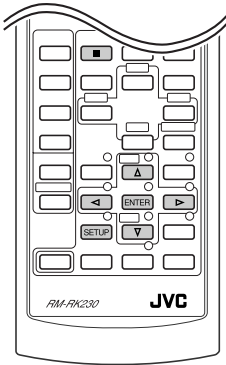

- 1** Roep het disc-instelmenu op wanneer gestopt.



- 2** Kies een menu.

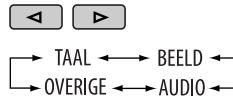

- 3** Kies het in te stellen onderdeel.



- 4** Kies een optie.

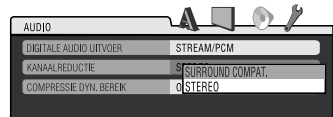
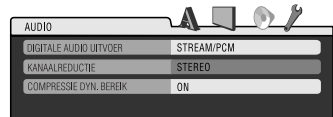
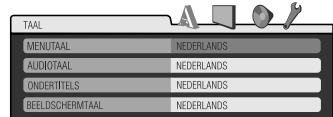

## Weer terugkeren naar het normale scherm



**OPMERKING:** De taal voor de aanduidingen op het scherm kan met de "TAAL menu" instelling worden veranderd (zie hieronder). Bij het verlaten van de fabriek is "ENGELS" gekozen.

Menu	Onderdeel	Instelling
TAAL	MENUTAAL	Kiezen van de basistaal voor het discmenu. Zie tevens "Taalcodes" op bladzijde 39.
	AUDIOTAAL	Kiezen van de basistaal voor het geluid. Zie tevens "Taalcodes" op bladzijde 39.
	ONDERTITELS	Kies de basistaal voor de ondertitels of verwijder de ondertitels (UIT). Zie tevens "Taalcodes" op bladzijde 39.
	BEELDSCHERMTAAL	Kies de taal voor het in-beelddisplay.

Menu	Onderdeel	Instelling
BEELD	<b>TYPE MONITOR</b>	<p>Kies het monitortype voor weergave van een breedbeeld op uw monitor.</p> <p><b>16:9</b>                      <b>4:3 LETTERBOX</b>                      <b>4:3 PAN SCAN</b></p> 
	<b>OSD INSTELLING</b>	<p>Kies de positie voor de in-beeldbalk op de monitor.</p> <ul style="list-style-type: none"> <li>• <b>1</b> : Kies voor de hoogste positie</li> <li>• <b>2</b> : Onderste positie (De begeleiding onder het disc-instelmenu zal verdwijnen.)</li> </ul>
	<b>BESTANDTYPE</b>	<p>Kies het af te spelen bestandstype.</p> <ul style="list-style-type: none"> <li>• <b>AUDIO</b> : Afspelen van MP3/WMA/WAV-bestanden.</li> <li>• <b>VIDEO</b> : Afspelen van DivX/MPEG Video bestanden.</li> </ul>
AUDIO	<b>DIGITALE AUDIO UITVOER</b>	<p>Kies het signaalformaat dat via de DIGITAL OUT (optische) aansluiting wordt uitgestuurd.</p> <ul style="list-style-type: none"> <li>• <b>UIT</b> : Geannuleerd.</li> <li>• <b>ALLEEN PCM</b> : Kies voor een versterker of decoder die niet voor Dolby Digital, DTS, MPEG Audio geschikt is of indien u opname-apparatuur heeft aangesloten.</li> <li>• <b>DOLBY DIGITAL/PCM</b> : Kies voor een versterker of een decoder die voor Dolby Digital geschikt is.</li> <li>• <b>STREAM/PCM</b> : Kies voor een versterker of een decoder die voor Dolby Digital geschikt is, DTS en MPEG Audio.</li> </ul>
	<b>KANAALREDUCTIE</b>	<p>Bij weergave van een multikanaal disc, heeft deze instelling effect op de signalen die via de LINE OUT aansluitingen worden gereproduceerd (en via de DIGITAL OUT aansluiting indien "ALLEEN PCM" voor "DIGITALE AUDIO UITVOER" is gekozen.)</p> <ul style="list-style-type: none"> <li>• <b>SURROUND COMPAT.</b> : Kies voor multikanaal surroundgeluid indien een voor Dolby Surround geschikte versterker is aangesloten.</li> <li>• <b>STEREO</b> : Kies normaliter deze instelling.</li> </ul>
	<b>COMPRESSIE DYN. BEREIK</b>	<p>U kunt ook met een laag of middelmatig volume bij weergave van Dolby Digital software een krachtig geluid krijgen.</p> <ul style="list-style-type: none"> <li>• <b>AUTO</b> : Kies om het effect voor multikanaal gecodeerde software te gebruiken (uitgezonderd 1-kanaal en 2-kanaal software).</li> <li>• <b>ON</b> : Kies om deze functie altijd te gebruiken.</li> </ul>
OVERIGE	<b>DivX REGISTRATIE</b>	<p>Dit toestel heeft zijn eigen registratiecode. Na het afspelen van een disc waarop een registratiecode is vastgelegd, zal ter auteursrechtbescherming de registratiecode van dit toestel worden overschreven.</p>

# Invoeren van namen voor bronnen

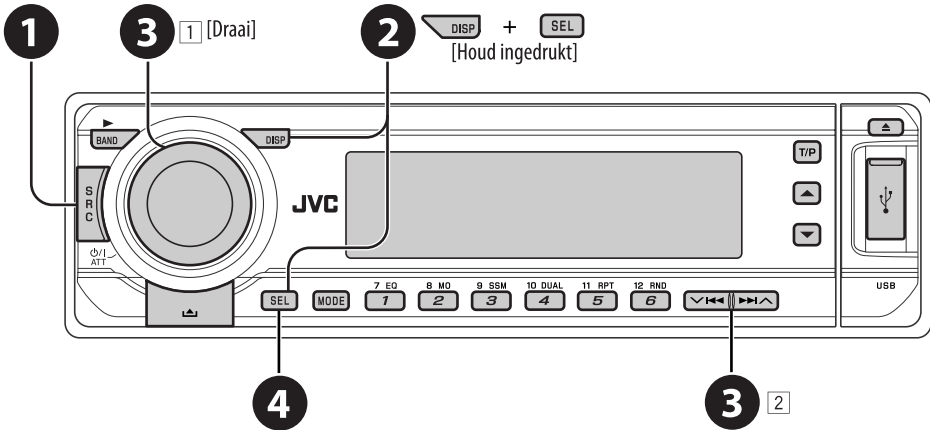

U kunt titels voor CD's (zowel in deze receiver als in de CD-wisselaar) invoeren. U kunt titels voor maximaal 30 discs en maximaal 32 tekens voor iedere titel invoeren.

- U kunt geen namen invoeren van andere soorten discs dan normale CD's.

## 1 Kies de bron.

- Voor CD's in dit toestel: Plaats een CD.
- Voor CD's in de CD-wisselaar: Kies "CD-CH" en kies vervolgens een discnummer.

## 2 Roep het titelinvoerscherm op.

## 3 Voer een titel in.

- 1 Kies een teken.
- 2 Verplaats naar de volgende (of volgende) tekenpositie.
- 3 Herhaal stappen 1 en 2 totdat de gehele titel is ingevoerd.

## 4 Voltooi de procedure.

### Wissen van de hele titel

In stap 2 hier links...



### Beschikbare tekens

A	B	C	D	E	F	G	H	I	J	K	L	M	N
O	P	Q	R	S	T	U	V	W	X	Y	Z	0	1
2	3	4	5	6	7	8	9	-	/	<	>	spatie	

# Onderhoud

## Reinigen van de aansluitingen

De aansluitingen zullen slechter worden indien u het paneel veelvuldig verwijderd.

Veeg om dit te voorkomen de aansluitingen met een wattestokje of met een met alcohol bevochtigd doekje schoon. Wees daarbij voorzichtig zodat u de aansluitingen niet beschadigt.

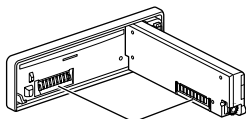

Aansluiting

## Condensvorming

In de volgende gevallen kan er condens op de lens in de DVD/CD-speler worden gevormd:

- Nadat de verwarming in de auto werd aangezet.
- Indien het zeer vochtig in de auto is.

De DVD/CD-speler kan in dit geval onjuist functioneren. Werp in dat geval de disc uit en laat de receiver enkele uren ingeschakeld totdat de condens is verdampd.

## Behandeling van discs

Voor het verwijderen van een disc uit doosje, drukt u op de middenspil van de houder en haalt u de disc, terwijl u deze aan de randen vasthoudt, uit het doosje.

- Houd de disc altijd bij de randen vast. Raak het opname-oppervlak niet aan.

Voor het weer terugplaatsen van een disc in het doosje, plaatst u de disc voorzichtig rond de middenspil (met de bedrukte kant boven).

- Bewaar discs na gebruik beslist in de bijbehorende doosjes.



Middenspil

## Schoonhouden van discs

Een vuile disc wordt mogelijk niet juist afgespeeld.

Veeg een vuile disc met een zachte doek, in een rechte lijn vanaf het midden naar de rand toe, schoon.

- Gebruik geen oplosmiddelen (bijvoorbeeld, platenreinigers, spray, thinner, benzine, enz.) voor het reinigen van discs.



## Afspelen van nieuwe discs

Nieuwe discs hebben soms wat bramen rond de binnen- en buitenranden. De receiver werpt mogelijk een dergelijke disc uit.

Verwijder deze bramen door een potlood of pen langs de randen te halen.



### Gebruik de volgende discs niet:

Kromme disc



Sticker



Lijm van sticker



Plaklabel

# Meer over deze receiver

## Algemeen

### Inschakelen van de stroom

- U kunt de stroom ook inschakelen door op SRC op de receiver te drukken. De weergave start indien de bron gereed staat.

### Uitschakelen van de stroom

- Indien u tijdens weergave van een disc de stroom uitschakelt, zal de discweergave automatisch starten wanneer u later de stroom weer inschakelt.

## FM/AM/RDS

### Vastleggen van zenders in het geheugen

- Tijdens SSM-zoeken...
  - De ontvangen zenders worden op volgorde vanaf nummer 1 (laagste frequentie) t/m nummer 6 (hoogste frequentie) vastgelegd.
  - Nadat SSM is uitgevoerd, wordt automatisch op de onder nummer 1 vastgelegde zender afgestemd.
- Door nieuwe zenders vast te leggen, worden de hiervoor vastgelegde voorkeurzenders gewist en door de nieuwe zenders vervangen.

### Bediening voor FM RDS

- Voor ontvangst van netwerk-volgen zijn voor een juiste werking twee soorten RDS-signalen vereist—PI (Programma-Identificatie) en AF (Alternatieve Frequentie). Ontvangst van netwerk-volgen werkt niet correct indien deze data niet juist worden ontvangen.
- Indien tijdens TA-standbyontvangst verkeersinformatie wordt ontvangen, verandert het volumeniveau automatisch naar het hiervoor ingestelde niveau (TA VOL) indien het huidige volumeniveau lager is dan het hiervoor ingestelde niveau.
- TA-standbyontvangst en PTY-standbyontvangst worden tijdelijk geannuleerd wanneer u op een AM-zender afstemt.
- Wanneer u ontvangst van alternatieve frequentie activeert (met AF gekozen), wordt tevens ontvangst van netwerk-volgen automatisch geactiveerd. Ontvangst van netwerk-volgen kan daarentegen niet worden uitgeschakeld zonder ontvangst van alternatieve frequentie uit te schakelen. (Zie bladzijde 29.)

- Ga naar «<http://www.rds.org.uk>» indien u meer over RDS wilt weten.

## Disc

### Algemeen

- In deze gebruiksaanwijzing worden de woorden “fragment” en “bestand” beiden gebruikt voor DivX/MPEG Video/MP3/WMA/WAV-bestanden en de bestandsnamen.
- U kunt met deze receiver tevens 8-cm discs afspelen.
- Deze receiver speelt uitsluitend de audio-CD (CD-DA) bestanden af indien er verschillende soorten bestanden op dezelfde disc zijn opgenomen.

### Plaatsen van een disc

- “PLEASE” en “EJECT” worden afwisselend op het display getoond indien een disc omgekeerd is geplaatst. Druk op  om de disc uit te werpen.

### Uitwerpen van een disc

- Indien een uitgeworpen disc niet binnen 15 seconden wordt verwijderd, wordt de disc automatisch weer in de lade getrokken ter bescherming tegen stof. (De disc wordt nu niet afgespeeld.)

### Afspelen van opneembare/herschrijfbaar discs

- Dit toestel kan in totaal 3 500 bestanden en 250 mappen (maximaal 999 bestanden per map) herkennen.
- Dit toestel kan maximaal 25 tekens voor een naam van een bestand/map tonen.
- Gebruik uitsluitend “afgeronde” discs.
- Deze receiver kan multi-sessie discs afspelen; de niet-gesloten sessies worden echter tijdens weergave overgeslagen.
- Dit toestel kan bepaalde discs of bestanden niet afspelen vanwege de karakteristieken of opname-omstandigheden.
- Het aflezen van herschrijfbaar disc duurt langer.

Vervolg op de volgende bladzijde

### **Afspelen van MP3/WMA/WAV-bestanden**

- Het maximale aantal tekens voor namen van mappen en bestanden is 25; 128 tekens voor MP3/WMA tag-informatie.
- Dit toestel kan bestanden met de <.mp3>, <.wma> en <.wav> (ongeacht de combinatie van hoofdletters en kleine letters) extensiecode afspelen.
- Dit toestel kan de namen van albums, artiesten (zanger/es) en Tag (versie 1,0, 1,1, 2,2, 2,3 of 2,4) voor MP3/WMA/WAV-bestanden tonen.
- Deze receiver is uitsluitend geschikt voor één-bit tekens. Andere tekens kunnen niet juist worden getoond.
- Deze receiver kan bestanden afspelen die met VBR (variabele bitwaarde) zijn opgenomen. Er is een verschil in de aanduiding van de verstreken tijd wanneer de bestanden met VBR zijn opgenomen.
- Deze receiver is niet geschikt voor de volgende bestanden:
  - MP3-bestanden die met de MP3i en MP3 PRO formaten zijn gecodeerd.
  - MP3-bestanden die met Layer 1/2 zijn gecodeerd.
  - WMA-bestanden die met lossless, professional en stem-formaten zijn gecodeerd.
  - WMA-bestanden die niet op Windows Media® Audio zijn gebaseerd.
  - WMA-bestanden die met DRM tegen kopiëren zijn beschermd.
  - Bestanden met data als ATRAC3, enz.
  - AAC-bestanden en OGG-bestanden.

### **Afspelen van DivX-bestanden**

- Dit toestel kan DivX-bestanden met de <.divx>, <.div>, <.avi> extensie (ongeacht de combinatie hoofdletters en kleine letters) afspelen.
- Dit toestel is geschikt voor DivX 6.x, 5.x, 4.x en 3.11.
- Dit toestel is geschikt voor DivX Media formaat bestanden, <.divx> of <.avi>.
- Dit toestel kan een unieke registratiecode tonen—DivX Video On Demand (DRM—Digital Rights Management). Ga naar <www.divx.com/vod> voor het activeren en details.
- Audio stream moet aan MP3 of Dolby Digital voldoen.
- Dit toestel is niet geschikt voor GMC (Global Motion Compression).

- Een bestand dat met de ineengestregelde aftastfunctie is gecodeerd, wordt mogelijk niet juist afgespeeld.
- Deze receiver is niet geschikt voor de volgende bestanden:
  - Bestanden gecodeerd met een Codec (Compressor-decompressor) anders dan DivX Codec.

### **Afspelen van MPEG Video bestanden**

- Dit toestel kan MPEG Video bestanden met de <.mpg> of <.mpeg> extensie afspelen.
- De audio stream moet aan MPEG1 Audio Layer 2 voldoen.
- Deze receiver is niet geschikt voor de volgende bestanden:
  - WMV (Windows Media Video) bestanden
  - RM (Real Media) formaat bestanden

### **Weergave van USB-geheugen**

- Tijdens weergave van USB-geheugen is de weergavevolgorde mogelijk verschillend.
- Bepaald soort USB-geheugen of bestanden op het geheugen kunnen mogelijk niet met dit toestel worden afgespeeld vanwege de karakteristieken van het geheugen of de opnamecondities.
- Gebruik bij voorkeur geen USB-geheugen dat breder dan 20 mm is, daar u anders niet op de ▲ toets kunt drukken.
- Dit toestel is geschikt voor weergave van MP3-bestanden die met VBR (Variabele bitwaarde) zijn opgenomen.

### **Veranderen van bron**

- Indien u van bron verandert, stopt de weergave tevens (de disc wordt niet uitgeworpen). Wanneer u later weer “DISC” als weergavebron kiest, zal de discweergave vanaf het hiervoor gestopte punt worden hervat.

### **DAB**

- Alleen de primaire DAB-service kan worden vastgelegd, ook al probeert u een secundaire service vast te leggen.
- Dus ook wanneer u een secundaire service probeert vast te leggen, zal de primaire service worden vastgelegd. Een hiervoor vastgelegde DAB-service wordt gewist indien u onder hetzelfde voorkeurnummer een nieuwe DAB-service vastlegt.



## ■ iPod® of D.speler

- Indien u dit toestel inschakelt, wordt de iPod of D.speler via dit toestel opgeladen.
- Indien de iPod of D.speler is aangesloten, kunt u geen enkele bediening met de iPod of D.speler zelf uitvoeren. U moet alle bedieningen met dit toestel uitvoeren.
- De tekstinformatie wordt mogelijk niet juist getoond.
- Indien de tekstinformatie meer dan 8 tekens heeft, wordt de informatie rollend op het display getoond (zie tevens bladzijde 30). Dit toestel kan maximaal 40 tekens tonen.

### **Opmerking:**

Bij bediening van een iPod of D.speler worden bepaalde bedieningen mogelijk niet als gewenst of niet juist uitgevoerd. Ga in dat geval naar de volgende JVC website:

**Voor gebruikers van iPod:** <<http://www.jvc.co.jp/english/car/support/ks-pd100/index.html>>

**Voor gebruikers van D.speler:** <<http://www.jvc.co.jp/english/car/support/ks-pd500/index.html>>

## ■ Invoeren van een titel

- “NAMEFULL” verschijnt indien u probeert titels voor meer dan 30 CD’s in te voeren. Wis ongewenste titels alvorens het invoeren te starten.
- Titels ingevoerd voor CD’s in de CD-wisselaar kunnen tevens worden getoond indien u een van die CD’s met het toestel afspeelt.

## ■ Algemene instellingen—PSM

- Indien u de “AMP GAIN” instelling van “HIGH PWR” naar “LOW PWR” verandert terwijl het volumeniveau hoger dan “VOL 30” is gesteld, verandert de receiver het volumeniveau automatisch naar “VOL 30”.

## ■ Disc-instelmenu

- Indien de door u gekozen taal niet op een disc is opgenomen, zal de oorspronkelijke taal van de disc automatisch als basistaal worden gebruikt. Met bepaalde discs heeft de instelling voor de basistaal tevens geen effect vanwege de interne programmering van de disc.
- Met “16:9” voor een beeld met een aspectratio van 4:3 gekozen, zal het beeld door het omzetten van de beeldbreedte iets veranderen.
- Ook met “4:3 PAN SCAN” gekozen, wordt het beeldformaat mogelijk “4:3 LETTER BOX” met bepaalde discs.

### **Meer over het geluid dat via de achter-aansluitingen wordt gereproduceerd**

- **Via de analoge aansluitingen (Speaker out/LINE OUT/2nd AUDIO OUT):** 2-kanaal signalen worden uitgestuurd. Tijdens weergave van een multikanaal gecodeerde disc, worden de multikanaal-signalen teruggemengd. (AUDIO—KANAALREDUCTIE: zie bladzijde 32.)
- **Via de DIGITAL OUT (optische aansluiting):** Via deze aansluiting worden digitale signalen (Lineair PCM, Dolby Digital, DTS, MPEG Audio) uitgestuurd. (Zie bladzijde 38 voor details). Voor het reproduceren van multikanaal-geluid, bijvoorbeeld Dolby Digital en DTS, moet u met deze aansluiting een versterker of decoder verbinden die voor deze multikanaal-bronnen geschikt is en “DIGITALE AUDIO UITVOER” juist instellen. (Zie bladzijde 32.)
- **Meer over Dual Zone:** Een 2-kanaal signaal wordt via de 2nd AUDIO OUT aansluiting uitgestuurd. Tijdens weergave van een multikanaal gecodeerde disc, worden de multikanaal-signalen teruggemengd. (Zie bladzijde 26.)

Vervolg op de volgende bladzijde

### In-beeldbegeleidingsiconen

Tijdens weergave verschijnen de volgende iconen ter begeleiding mogelijk even op de monitor.

DVD: Verschijnt bij het begin van een scène met:

 : Meerdere talen voor de ondertitels

 : Meerdere talen voor het geluid

 : Meerdere camerahoeken

 : Weergave

 : Pauze

 : DVD-Video/VCD: Voorwaartse vertraagde weergave

 : DVD-Video: Achterwaartse vertraagde weergave

 : Voorwaarts zoeken

 : Achterwaarts zoeken

### Uitgangssignalen via de DIGITAL OUT aansluiting

De uitgangssignalen zijn verschillend afhankelijk van de “DIGITALE AUDIO UITVOER” instelling van het instelmenu (zie bladzijde 32).

Weergavedisc	Uitgangssignaal		
	STREAM/PCM	DOLBY DIGITAL/PCM	ALLEEN PCM
<b>DVD-Video</b>	48 kHz, 16/20/24 bit lineair PCM	48 kHz, 16 bit stereo lineair PCM	
	96 kHz, lineair PCM		
	Dolby Digital	Dolby Digital bitstream	
	Dolby Digital	48 kHz, 16 bit stereo lineair PCM	
DTS	DTS bitstream	48 kHz, 16 bit stereo lineair PCM	
MPEG Audio	MPEG bitstream	48 kHz, 16 bit stereo lineair PCM	
<b>Audio-CD, Video-CD</b>	44,1 kHz, 16 bit stereo lineair PCM / 48 kHz, 16 bit stereo lineair PCM		
<b>Audio-CD met DTS</b>	DTS bitstream	48 kHz, 16 bit stereo lineair PCM	
<b>DivX</b>	MP3	32/44,1/48 kHz, 16 bit lineair PCM	
	Dolby Digital	Dolby Digital bitstream	48 kHz, 16 bit stereo lineair PCM
<b>MP3/WMA/MPEG Video</b>	32/44,1/48 kHz, 16 bit lineair PCM		
<b>WAV</b>	44,1 kHz, 16 bit stereo lineair PCM		

## Taalcodes

Code	Taal	Code	Taal	Code	Taal	Code	Taal
AA	Atar	GL	Gallicaans	MK	Macedonisch	SO	Somalisch
AB	Afkhaziaans	GN	Guarani	ML	Maleis	SQ	Albanees
AF	Afrikaans	GU	Gujarati	MN	Mongools	SR	Servisch
AM	Amharic	HA	Hausa	MO	Moldavisch	SS	Siswat
AR	Arabisch	HI	Hindoestani	MR	Mahrattisch	ST	Sesotho
AS	Assamitisch	HR	Croataans	MS	Maleis	SU	Soedanees
AY	Aymara	HU	Hongaars	MT	Maltees	SW	Swahilisch
AZ	Azerbeidzjaans	HY	Armenisch	MY	Birmees	TA	Tamil
BA	Bashkir	IA	Interlingua	NA	Nauruaans	TE	Telugu
BE	Wit-Russisch	IE	Interlingue	NE	Nepalees	TG	Tajik
BG	Bulgaars	IK	Inupiak	NO	Noors	TH	Thais
BH	Bihari	IN	Indonesian	OC	Occitan	TI	Tigrinya
BI	Bislama	IS	Ijslands	OM	(Afan) Oromo	TK	Turkmen
BN	Bengaals:Bangla	IW	Hebreeuws	OR	Oriya	TL	Tagalog
BO	Tibetaans	JI	Joods	PA	Panjabi	TN	Setswana
BR	Bretons	JW	Javaans	PL	Pools	TO	Tonga
CA	Catalaans	KA	Georgiaans	PS	Pashto; Pushto	TR	Turks
CO	Corsicaans	KK	Kazaks	PT	Portugees	TS	Tsonga
CS	Tsjechisch	KL	Groenlands	QU	Quechua	TT	Tatar
CY	Wales	KM	Cambodiaans	RM	Rhaeto-Romance	TW	Twi
DZ	Bhutaans	KN	Kannadees	RN	Kirundi	UK	Oekraïens
EL	Grieks	KO	Koreaans	RO	Roemeens	UR	Urdu
EO	Esperanto	KS	Kashmiri	RW	Kinyarwanda	UZ	Oezbeeks
ET	Estisch	KU	Koerdisch	SA	Sanskrit	VI	Vietnamees
EU	Baskisch	KY	Kirghiz	SD	Sindhi	VO	Volapük
FA	Perzisch	LA	Latijns	SG	Sangho	WO	Wolof
FI	Fins	LN	Lingala	SH	Servisch-Kroatisch	XH	Xosa
FJ	Fiji	LO	Laothiaans	SI	Singhalees	YO	Yoruba
FO	Faeroese	LT	Litouws	SK	Slowaaks	ZU	Zoeloes
FY	Fries	LV	Letlands; Lets	SL	Sloveens		
GA	Iers	MG	Malagasi	SM	Samoaans		
GD	Schots Gaelisch	MI	Maori	SN	Shona		

# Oplossen van problemen

Problemen zijn niet altijd van serieuze aard. Controleer de volgende punten alvorens een onderhoudscentrum te raadplegen.

	Symptoom	Oplossing/Oorzaak
<b>Algemeen</b>	• Geen geluid via de luidsprekers.	• Stel het volume op het optimale niveau in. • Controleer de snoeren en verbindingen.
	• Receiver werkt helemaal niet.	Stel de receiver terug (zie bladzijde 2).
	• Afstandsbediening werkt niet.	Schakel Dual Zone uit (zie bladzijde 26). (Met Dual Zone geactiveerd werkt de afstandsbediening uitsluitend voor bediening van de DVD/CD-speler).
<b>FM/AM</b>	• SSM automatisch vastleggen werkt niet.	Leg de zenders handmatig vast.
	• Statische ruis tijdens het luisteren naar de radio.	Sluit de antenne goed aan.
<b>Discweergave</b>	• Disc kan niet worden afgespeeld.	Plaats de disc juist.
	• Disc kan niet worden afgespeeld en niet worden uitgeworpen.	• Ontgrendel de disc (zie bladzijde 13). • Werp de disc geforceerd uit (zie bladzijde 2).
	• Opneembare/herschrijfbaar disc kan niet worden afgespeeld.	• Plaats een afgeronde disc.
	• Verspringen van fragmenten op een opneembare/herschrijfbaar disc is onmogelijk.	• Rond de disc af met het component dat u voor de opname heeft gebruikt.
	• Disc wordt niet herkend.	Werp de disc geforceerd uit (zie bladzijde 2).
	• Geluid en beeld wordt soms onderbroken of is vervormd.	• Stop de weergave wanneer u over zeer slechte wegen rijdt. • Verander van disc. • Controleer de snoeren en verbindingen.
	• Geen weergavebeeld (DVD-Video/VCD/DivX/MPEG) op de monitor.	Het handremdraad is niet juist aangesloten. (Zie de Handleiding voor installatie/aansluiting).
	• Geheel geen beeld op de monitor.	• Sluit het videosnoer juist aan. • Kies de juiste ingang met de monitor.
• Linker- en rechterranden van het beeld worden niet op de monitor getoond.	Kies "4:3 LETTERBOX" (zie bladzijde 32).	

	Symptoom	Oplossing/Oorzaak
DivX/MPEG Video/MP3/WMA/WAV-weergave	<ul style="list-style-type: none"> <li>• Disc kan niet worden afgespeeld.</li> </ul>	<ul style="list-style-type: none"> <li>• Verander van disc.</li> <li>• Neem de fragmenten met een geschikt programma op een geschikte disc op (zie bladzijde 4).</li> <li>• Voeg de &lt;.divx&gt;, &lt;.div&gt;, &lt;.avi&gt;, &lt;.mpg&gt;, &lt;.mpeg&gt;, &lt;.mp3&gt;, &lt;.wma&gt; of &lt;.wav&gt; extensiecode achter de bestandsnaam toe.</li> </ul>
	<ul style="list-style-type: none"> <li>• U hoort ruis.</li> </ul>	Ga naar een ander fragment of vervang de disc.
	<ul style="list-style-type: none"> <li>• Afleestijd is lang.</li> </ul>	De afleestijd is afhankelijk van hoe complex de configuratie van de mappen/bestanden is. Gebruik niet te veel lagen en mappen.
	<ul style="list-style-type: none"> <li>• Fragmenten worden niet in de opnamevolgorde afgespeeld.</li> </ul>	De weergavevolgorde wordt bepaald wanneer de bestanden worden opgenomen.
	<ul style="list-style-type: none"> <li>• Geen geluid tijdens weergave van een beeld bij het afspelen van een DivX/MPEG Video bestand.</li> </ul>	<ul style="list-style-type: none"> <li>• Neem het geluid met MP3 of Dolby Digital als audiostream van DivX-bestanden op.</li> <li>• Neem het geluid met MPEG1 Audio Layer 2 als audio stream voor MPEG Video bestanden op.</li> </ul>
	<ul style="list-style-type: none"> <li>• Verstrekten tijd is niet correct.</li> </ul>	Dit gebeurt soms tijdens weergave. Dit wordt veroorzaakt door de manier hoe fragmenten zijn opgenomen.
	<ul style="list-style-type: none"> <li>• "PLEASE" en "EJECT" worden afwisselend op het display getoond.</li> </ul>	Plaats een disc waarop fragmenten met de juiste formaten zijn opgenomen.
	<ul style="list-style-type: none"> <li>• Juiste tekens worden niet getoond (bijv. albumnaam).</li> </ul>	Dit toestel kan uitsluitend letters (hoofdletters), cijfers en een beperkt aantal symbolen tonen.

	Symptoom	Oplossing/Oorzaak
Weergave van USB-geheugen	<ul style="list-style-type: none"> <li>• U hoort ruis.</li> </ul>	Het huidige fragment is geen MP3/WMA-fragment. Ga naar een ander bestand. (Gebruik de extensiecode <.mp3> of <.wma> niet voor andere fragmenten dan MP3/WMA.)
	<ul style="list-style-type: none"> <li>• "CHECK" blijft op het display knipperen.</li> </ul>	<ul style="list-style-type: none"> <li>• De afleestijd is afhankelijk van het USB-geheugen verschillend.</li> <li>• Gebruik niet te veel lagen en mappen.</li> <li>• Schakel de stroom even uit en dan weer in.</li> </ul>
	<ul style="list-style-type: none"> <li>• "NO FILE" knippert op het display.</li> </ul>	Sluit USB-geheugen aan waarop met het juiste formaat gecodeerde fragmenten zijn opgeslagen.
	<ul style="list-style-type: none"> <li>• "NOT SUPP" verschijnt op het display en het fragment wordt overgeslagen.</li> </ul>	Het fragment kan niet worden afgespeeld.
	<ul style="list-style-type: none"> <li>• "READ" en "FAILED" verschijnen afwisselend op het display en vervolgens wordt de hiervoor gekozen bron weer geactiveerd.</li> </ul>	<ul style="list-style-type: none"> <li>• Het bevestigde USB-geheugen is defect of is mogelijk niet juist geformatteerd. De op het USB-geheugen opgeslagen bestanden zijn fout.</li> <li>• Bevestig of verwijder USB-geheugen niet terwijl "CHECK" wordt getoond.</li> </ul>
	<ul style="list-style-type: none"> <li>• Juiste tekens worden niet getoond (bijv. albumnaam).</li> </ul>	Dit toestel kan uitsluitend letters (hoofdletters), cijfers en een beperkt aantal symbolen tonen.
	<ul style="list-style-type: none"> <li>• Geluid wordt soms onderbroken tijdens weergave van een fragment.</li> </ul>	De MP3/WMA-fragmenten zijn niet juist naar het USB-geheugen gekopieerd. Kopieer de MP3/WMA-fragmenten opnieuw naar het USB-geheugen en probeer nogmaals.
CD-wisselaar	<ul style="list-style-type: none"> <li>• "NO DISC" verschijnt op het display.</li> </ul>	Plaats een disc in het magazijn.
	<ul style="list-style-type: none"> <li>• "NO MAG" verschijnt op het display.</li> </ul>	Plaats het magazijn.
	<ul style="list-style-type: none"> <li>• "RESET 8" verschijnt op het display.</li> </ul>	Verbind deze receiver en de CD-wisselaar op de juiste manier en druk op de terugsteltoets van de CD-wisselaar.
	<ul style="list-style-type: none"> <li>• "RESET 1" – "RESET 7" verschijnt op het display.</li> </ul>	Druk op de terugsteltoets van de CD-wisselaar.
	<ul style="list-style-type: none"> <li>• CD-wisselaar werkt helemaal niet.</li> </ul>	Stel de receiver terug (zie bladzijde 2).
DAB	<ul style="list-style-type: none"> <li>• "NO DAB" verschijnt op het display.</li> </ul>	Ga naar een plaats waar de signalen sterker zijn.
	<ul style="list-style-type: none"> <li>• "RESET 08" verschijnt op het display.</li> </ul>	Verbind dit toestel en de DAB-tuner juist en stel het toestel terug (zie bladzijde 2).
	<ul style="list-style-type: none"> <li>• DAB-tuner werkt helemaal niet.</li> </ul>	Sluit dit toestel en de DAB-tuner opnieuw juist aan. Stel het toestel vervolgens terug (zie bladzijde 2).
	<ul style="list-style-type: none"> <li>• "ANT NG" verschijnt op het display.</li> </ul>	Controleer de snoeren en verbindingen.

	Symptoom	Oplossing/Oorzaak
<b>iPod/D.speler weergave</b>	• De iPod of D.speler kan niet worden ingeschakeld of functioneert niet.	• Controleer de aansluitkabel en de verbinding. • Vervang de batterij. • Update de firmware-versie.
	• Toetsen werken niet normaal.	De functies van de toetsen zijn veranderd. Druk op MODE alvorens de bediening uit te voeren.
	• Geluid is vervormd.	Schakel de equalizer van dit toestel of de iPod/D.speler uit.
	• “NO IPOD” of “NO DP” verschijnt op het display.	Controleer de aansluitkabel en de verbinding.
	• Weergave stopt.	De hoofdtelefoon werd tijdens weergave ontkoppeld. Start de weergave opnieuw (zie bladzijde 24).
	• Geen geluid nadat een iPod nano werd aangesloten.	Ontkoppel de hoofdtelefoon van de iPod nano.
	• Geen geluid. • “ERROR 01” verschijnt op het display nadat een D.speler werd aangesloten.	Ontkoppel de adapter van de D.speler. Sluit vervolgens weer aan.
	• “NO FILES” of “NO TRACK” verschijnt op het display.	Er zijn geen fragmenten opgeslagen. Importeer fragmenten naar de iPod of D.speler.
	• “RESET 1” – “RESET 7” verschijnt op het display.	Ontkoppel de adapter van zowel dit toestel als de iPod/D.speler. Sluit vervolgens weer aan.
	• “RESET 8” verschijnt op het display.	Controleer de verbinding tussen de adapter en dit toestel.
	• Regelaars en toetsen van de iPod of D.speler werken niet meer na het ontkoppelen van dit toestel.	Stel de iPod of D.speler terug.

- Gefabriceerd onder licentie van Dolby Laboratories. Dolby en het symbool double-D zijn handelsmerken van Dolby Laboratories.
- “DTS” en “DTS 2.0 + Digital Out” zijn handelsmerken van Digital Theater Systems, Inc.
- “DVD Logo” is een handelsmerk van DVD Format/Logo Licensing Corporation, geregistreerd in de US, Japan en andere landen.
- DivX, DivX Ultra Certified en daarmee samenhangende logo’s zijn handelsmerken van DivX, Inc., en worden onder licentie gebruikt.
- Officieel DivX® Ultra Certified-product
- Alle versies van DivX®-video afspelen (waaronder DivX® 6), met verbeterde afspeelmogelijkheden voor DivX®-mediabestanden en de DivX®-mediabestandsindeling
- Microsoft en Windows Media zijn ofwel geregistreerde handelsmerken of handelsmerken van Microsoft Corporation in de Verenigde Staten en/of andere landen.
- iPod is een handelsmerk van Apple Computer, Inc., geregistreerd in de V.S. en andere landen.

# Technische gegevens

NEDERLANDS

AUDIOVERSTERKER-GEDEELTE	Maximaal uitgangsvermogen:	Voor/Achter:	50 W per kanaal
	Doorlopend uitgangsvermogen (RMS):	Voor/Achter:	19 W per kanaal in 4 Ω, 40 Hz t/m 20 000 Hz met niet meer dan 0,8% totale harmonische vervorming.
	Lastimpedantie:		4 Ω (4 Ω t/m 8 Ω toelaatbaar)
	Bereik voor equalizer:	Frequenties:	60 Hz, 150 Hz, 400 Hz, 1 kHz, 2,4 kHz, 6 kHz, 15 kHz
		Niveau:	±10 dB
	Signaal-tot-ruis ratio:		70 dB
	Audio-uitgangsniveau:	Digitaal (DIGITAL OUT: Optisch):	Signaalgolflengte: 660 nm Uitgangsniveau: -21 dBm t/m -15 dBm
		Lijnuitgangsniveau/impedantie:	2,5 V/20 kΩ belasting (volledige schaal)
		Uitgangsimpedantie:	1 kΩ
	Subwoofer-uitgangsniveau/impedantie:		2,0 V/20 kΩ belasting (volledige schaal)
	Kleursysteem:		PAL
	Video-uitgang (composiet):		1 Vp-p/75 Ω
Overige aansluitingen:		LINE IN, CD-wisselaar, 2nd AUDIO OUT	

TUNER-GEDEELTE	Frequentiebereik:	FM:	87,5 MHz t/m 108,0 MHz
		AM:	(MG) 522 kHz t/m 1 620 kHz (LG) 144 kHz t/m 279 kHz
	FM-tuner	Bruikbare gevoeligheid:	11,3 dBf (1,0 μV/75 Ω)
		50 dB Quieting gevoeligheid:	16,3 dBf (1,8 μV/75 Ω)
		Alternatieve kanaalgevoeligheid (400 kHz):	65 dB
		Frequentierespons:	40 Hz t/m 15 000 Hz
		Stereoscheiding:	30 dB
	MG-tuner	Gevoeligheid/Selectiviteit:	20 μV/35 dB
	LG-tuner	Gevoeligheid:	50 μV



<b>DVD/CD-SPELER-GEDEELTE</b>	Signaalafstaysysteem:		Contactloos optische afstaying (halfgeleider-laser)	
	Aantal kanalen:		2 kanalen (stereo)	
	Frequentierespons:	DVD, fs=48 kHz:		16 Hz t/m 22 000 Hz
		DVD, fs=96 kHz:		16 Hz t/m 22 000 Hz
		CD, fs=44,1 kHz:		16 Hz t/m 20 000 Hz
	Dynamisch bereik:		96 dB	
	Signaal-tot-ruis ratio:		98 dB	
	Wow en flutter:		Lager dan meetbare limiet	
	DivX:	Video:	Max. resolutie:	720 × 480 pixels (30 fps) 720 × 576 pixels (25 fps)
		Audio:	Bitwaarde:	32 kbps – 320 kbps
	Bemonsteringsfrequentie:		MPEG-1: 32 kHz, 44,1 kHz, 48 kHz MPEG-2: 16 kHz, 22,05 kHz, 24 kHz	
	MPEG Video:	Video:	Max. resolutie:	720 × 480 pixels (30 fps) 720 × 576 pixels (25 fps)
		Audio:	Bitwaarde:	32 kbps – 384 kbps
	Bemonsteringsfrequentie:		32 kHz, 44,1 kHz, 48 kHz	
	MP3:		Bitwaarde:	32 kbps – 320 kbps
Bemonsteringsfrequentie:			MPEG-1: 32 kHz, 44,1 kHz, 48 kHz MPEG-2: 16 kHz, 22,05 kHz, 24 kHz	
WMA:		Bitwaarde:	32 kbps – 320 kbps	
		Bemonsteringsfrequentie:	22,05 kHz, 32 kHz, 44,1 kHz, 48 kHz	
WAV:		Quantisatie bitwaarde:	16 bit	
		Bemonsteringsfrequentie:	44,1 kHz	

<b>USB-GEHEUGEN</b>	Formaat:		FAT 12/16/32	
	Opslag:		Minder dan 4 GB (1 partitie-type)	
	Afspeelbaar audioformaat:		MP3/WMA	
	Max. stroomverbruik:		Minder dan 500 mA	
	MP3:		Bitwaarde:	32 kbps – 320 kbps
			Bemonsteringsfrequentie:	MPEG-1: 48 kHz, 44,1 kHz, 32 kHz
				MPEG-2: 24 kHz, 22,05 kHz, 16 kHz
MPEG-2,5: 12 kHz, 11,025 kHz, 8 kHz				
WMA:		Bitwaarde:	5 kbps – 320 kbps	
		Bemonsteringsfrequentie:	8 kHz – 48 kHz	

<b>ALGEMEEN</b>	Stroomvereisten:		Bedrijfsvoltage:	14,4 V gelijkstroom (11 V t/m 16 V toelaatbaar)	
	Aarding:		Negatieve aarding		
	Toelaatbare bedrijfstemperatuur:		0°C t/m +40°C		
	Afmetingen (B x H x D):	Installatie-afmetingen (bij benadering):		182 mm × 52 mm × 158 mm	
		Paneel-afmetingen (bij benadering):		188 mm × 58 mm × 11 mm	
Gewicht (bij benadering):		1,7 kg (exclusief accessoires)			

Ontwerp en technische gegevens zijn zonder voorafgaande kennisgeving wijzigbaar.

**Having TROUBLE with operation?**

**Please reset your unit**

Refer to page of How to reset your unit

**Haben Sie PROBLEME mit dem Betrieb?**

**Bitte setzen Sie Ihr Gerät zurück**

Siehe Seite Zurücksetzen des Geräts

**Vous avez des PROBLÈMES de  
fonctionnement?**

**Réinitialisez votre appareil**

Référez-vous à la page intitulée Comment réinitialiser votre appareil

**Hebt u PROBLEMEN met de bediening?**

**Stel het apparaat terug**

Zie de pagina met de paragraaf Het apparaat terugstellen

**JVC**



EN, GE, FR, NL

© 2006 Victor Company of Japan, Limited

0106DTSMĐTJEIN

**JVC**

**Instructions**

**DVD/CD RECEIVER**

**KD-DV6202/KD-DV6201**